

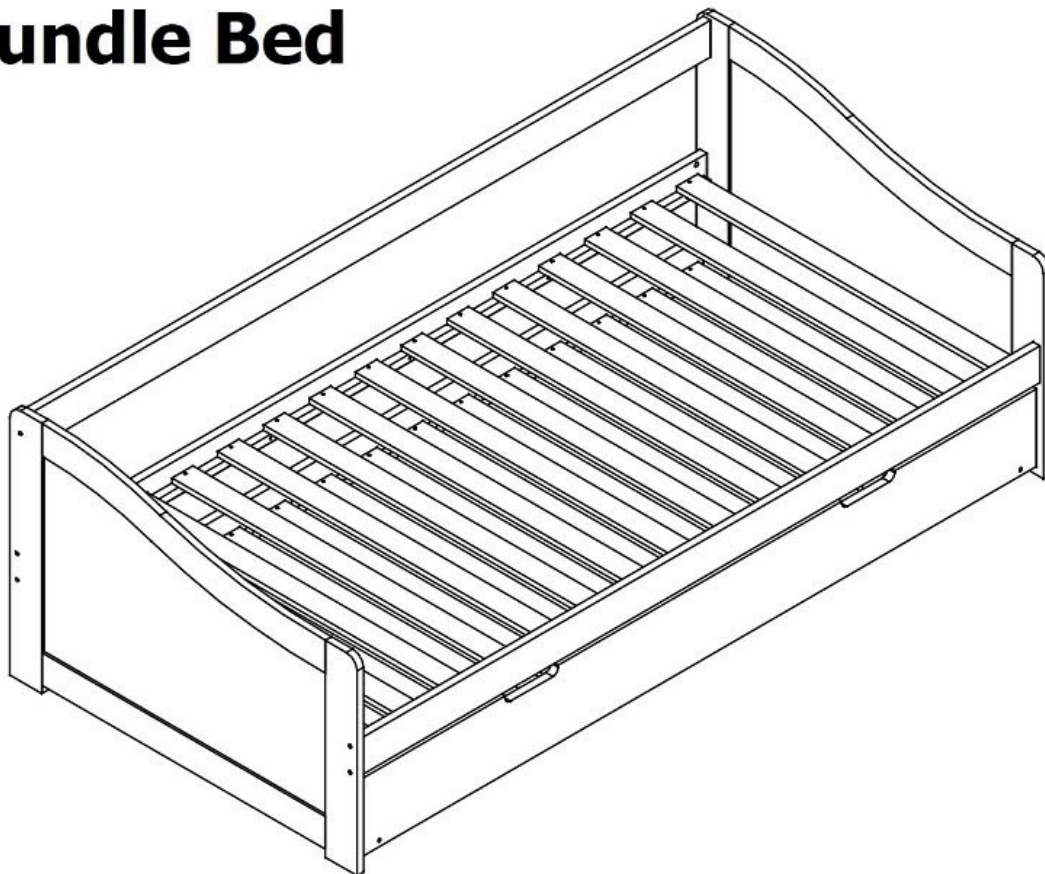







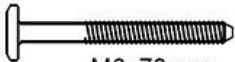

Trundle Bed

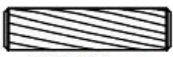

HARDWARE

A	 15mm	 M6x70mm	14
B			14
C	 Ø8x30mm		16
D			01

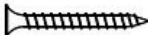
E			04
F	 7mm	 Ø4x16mm	08
G	 8mm	 Ø4x30mm	52

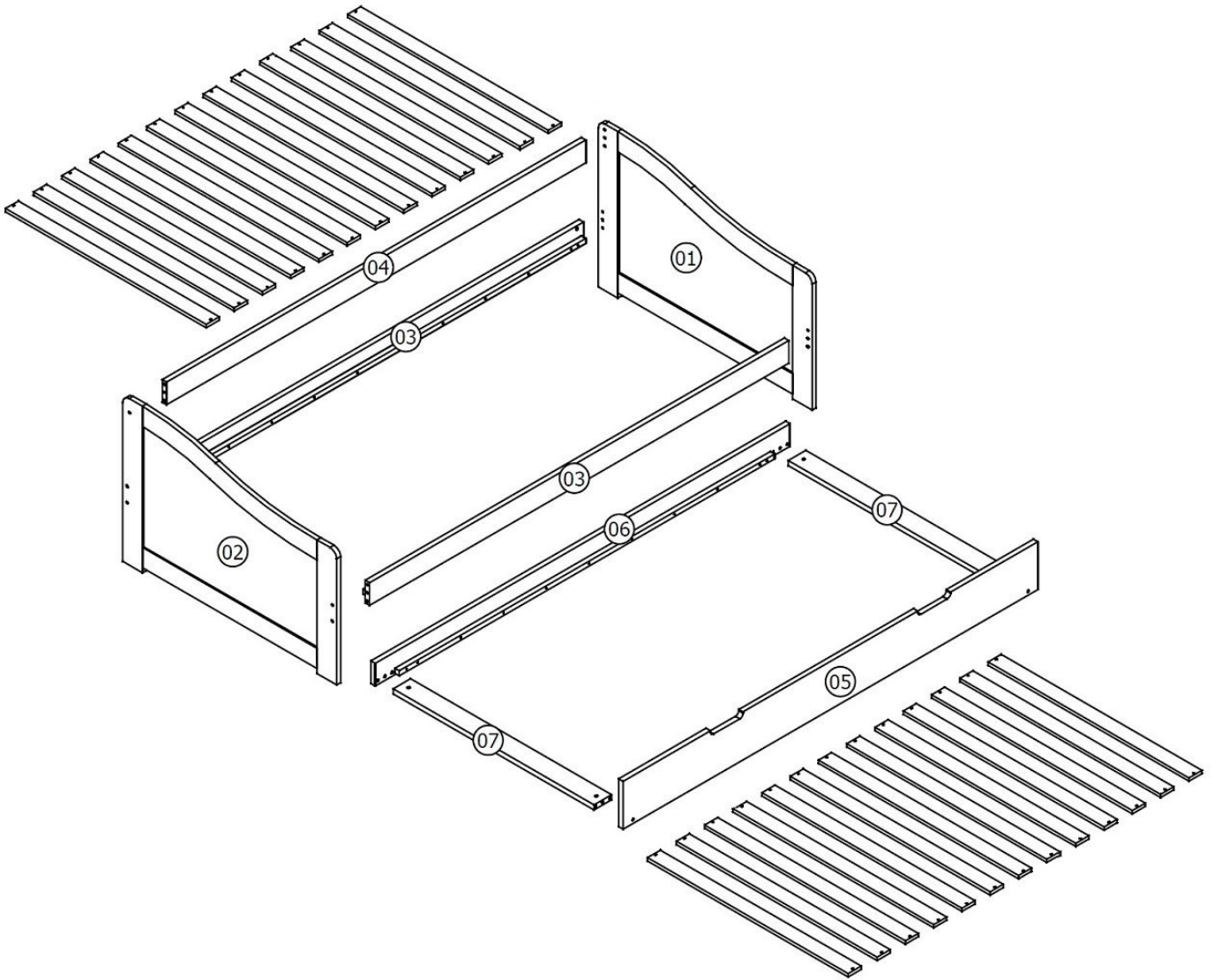



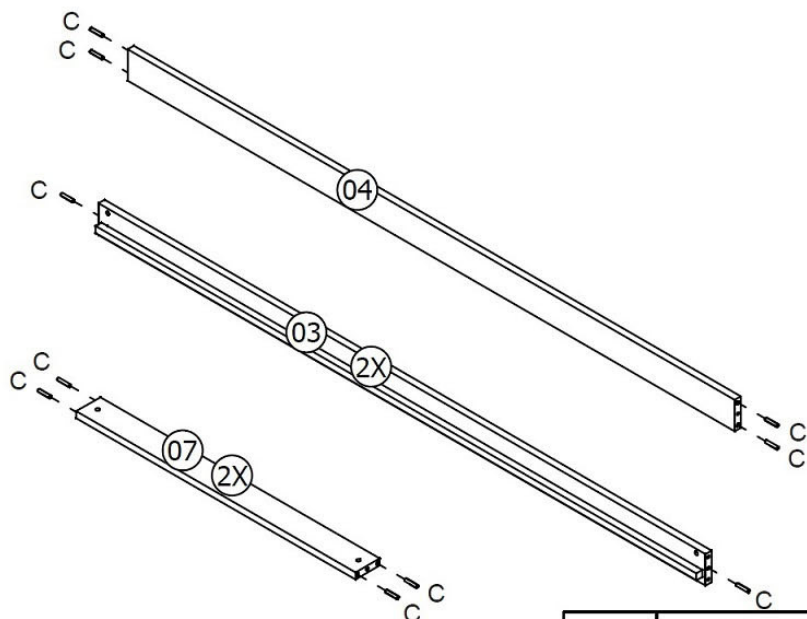

01

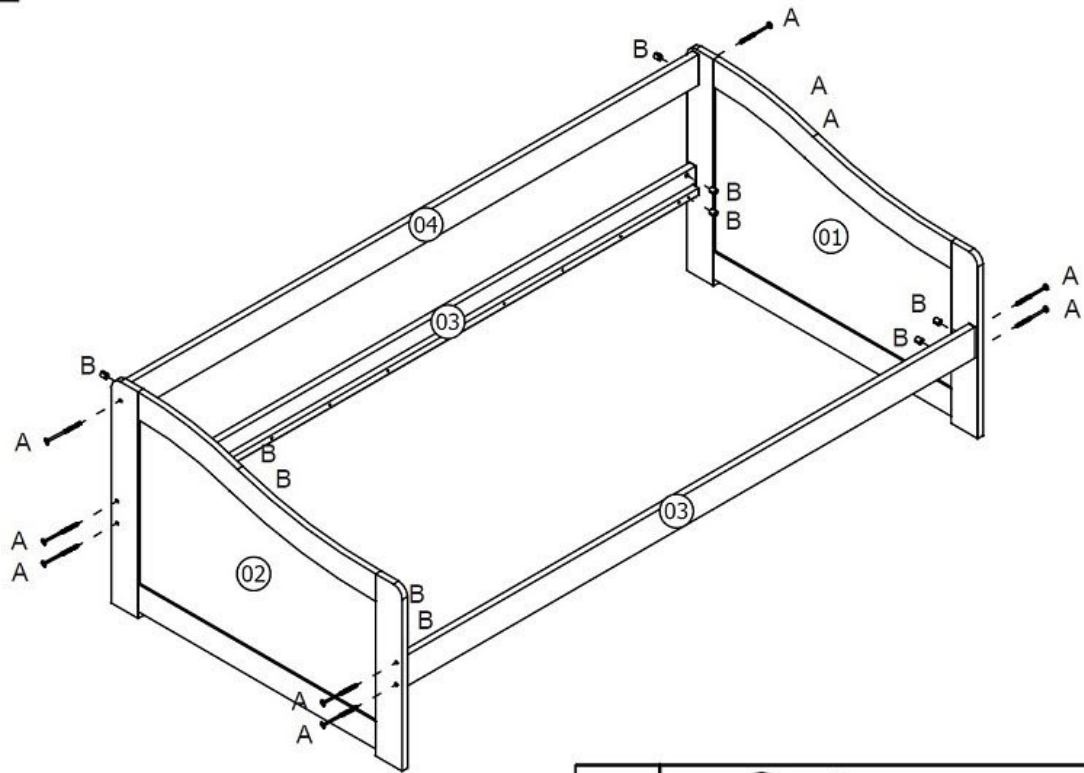

L	 Ø8x30mm	16
---	--	----

02

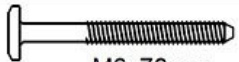

A	 15mm	 M6x70mm	10
B			10

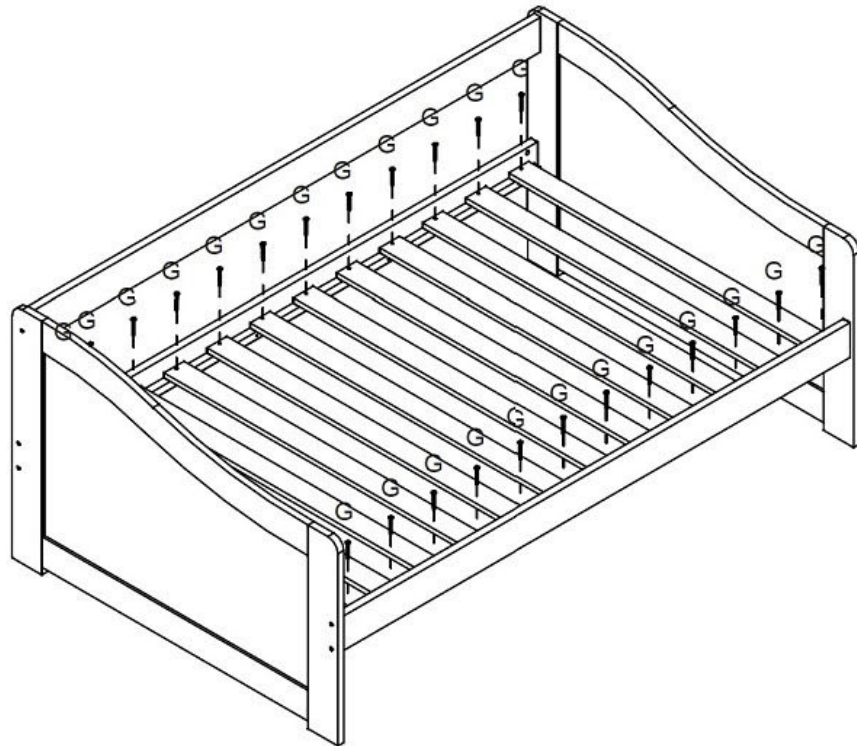

03

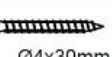

G	 8mm	 Ø4x30mm	26
---	--	--	----

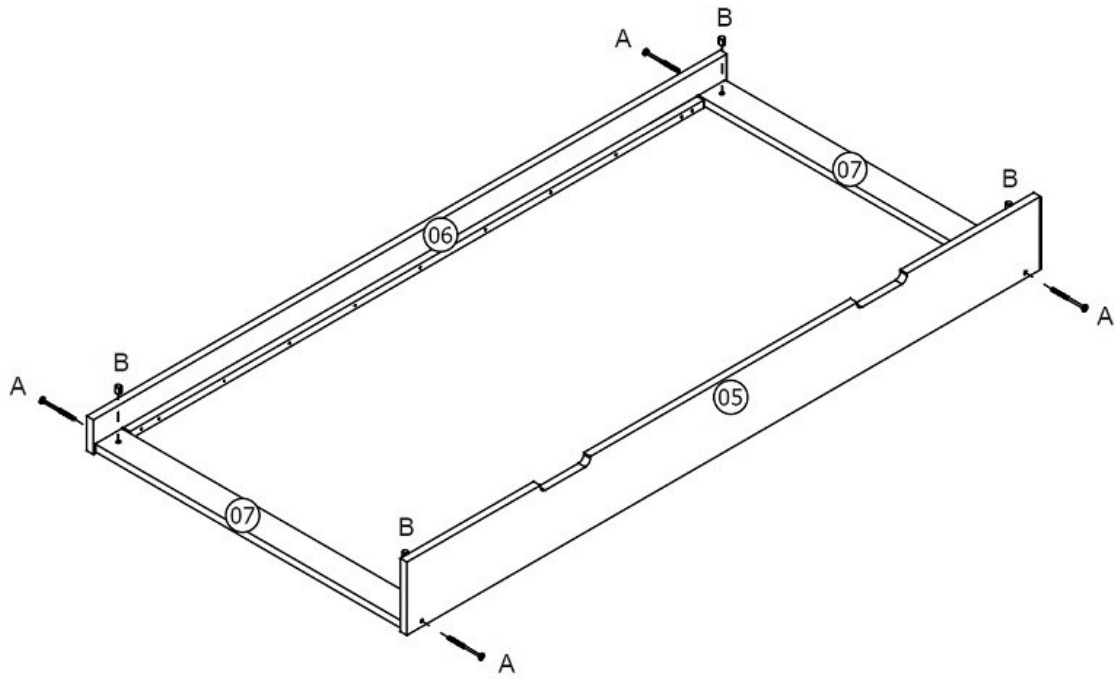

04

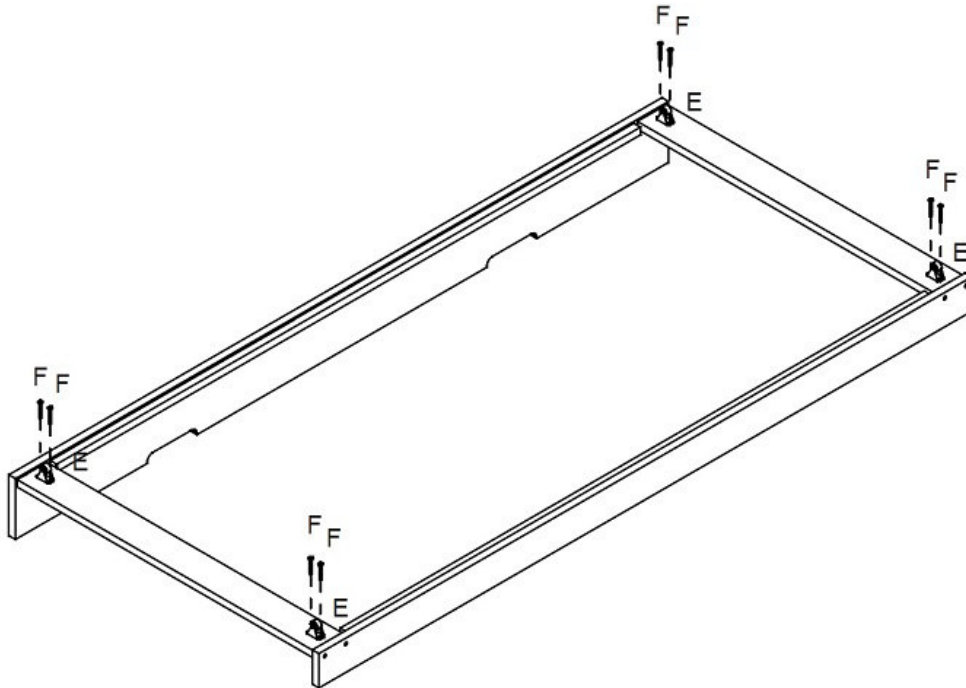

A	 	04
B		04

05

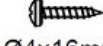

E		04
F	 	08

06

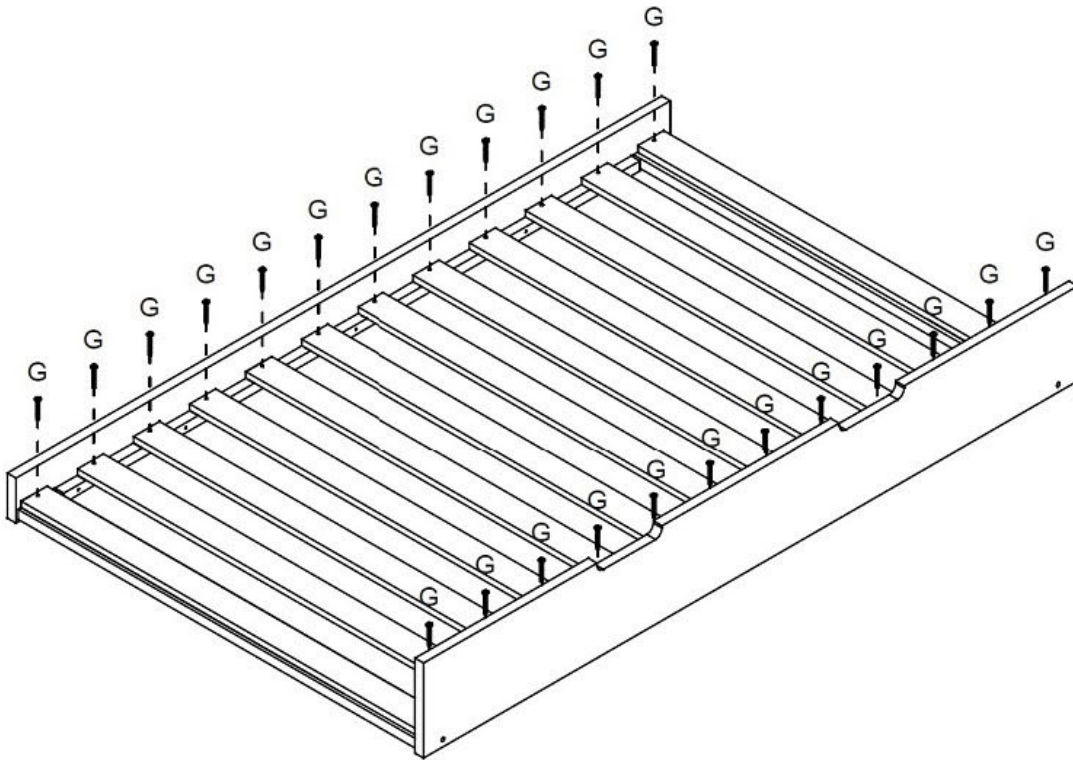

G

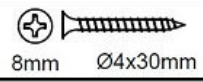

26

07

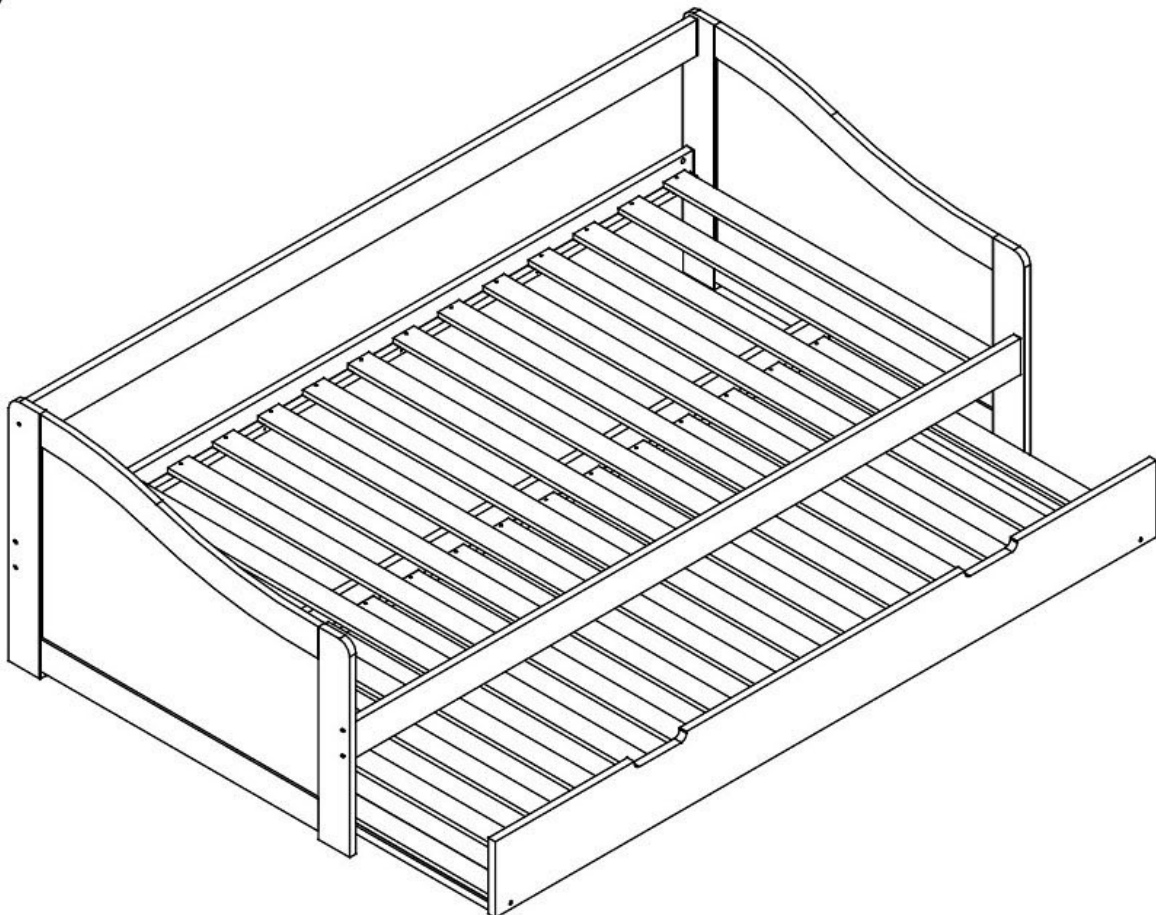

Warnhinweise Artikel 1420:

Warnhinweise zur Sicherheit:

- 1. Keine Sprünge oder unsachgemäße Belastung:**

Springen oder starke Stöße auf die Liegeflächen können zu Schäden am Holz und den Verbindungselementen führen. Das Bett ist nicht für solche Belastungen ausgelegt.
- 2. Sicherstellung der Stabilität:**

Kontrollieren Sie regelmäßig die Stabilität des Bettes und ziehen Sie alle Schrauben und Verbindungen nach, um Wackeln oder Lockerungen zu vermeiden.
- 3. Schutz vor Feuchtigkeit:**

Holz ist ein Naturmaterial und empfindlich gegenüber Feuchtigkeit. Stellen Sie das Bett nicht in feuchten Räumen auf und vermeiden Sie direkten Kontakt mit Wasser. Feuchtigkeit kann das Material aufquellen lassen und die Stabilität beeinträchtigen.
- 4. Keine übermäßige Belastung:**

Beachten Sie die maximale Belastung für die obere und untere Liegefläche von 120 kg. Ein Überschreiten dieser Grenzen kann zu Schäden und Verletzungen führen.
- 5. Sicherheitsabstand:**

Halten Sie das Bett von scharfen Kanten, zerbrechlichen Objekten und potenziellen Gefahrenquellen wie offenen Steckdosen, Heizquellen oder schweren Möbelstücken entfernt. Stellen Sie sicher, dass rund um das Bett ausreichend Platz freigehalten wird, um eine sichere Nutzung der ausziehbaren Liegefläche zu gewährleisten. Hindernisse oder enge Räume können das Ausziehen erschweren und das Risiko von Unfällen erhöhen.
- 6. Klemmgefahr:**

Achten Sie beim Ausziehen und Einschieben der Liegefläche darauf, dass keine Hände, Finger oder andere Körperteile in die beweglichen Teile geraten. Halten Sie den ausziehbaren Bereich an den vorgesehenen Haltebereichen fest. Beim Ausziehen oder Einschieben der Liegefläche bitte vorsichtig und ohne übermäßige Kraftanwendung vorgehen.
- 7. Liegefläche nach Gebrauch einschieben:**

Schieben Sie die ausziehbare Liegefläche nach der Nutzung immer vollständig ein, um Stolperfallen oder Beschädigungen zu vermeiden. Prüfen Sie, ob die Liegefläche korrekt eingerastet ist.
- 8. Warnung für Kinder:**

Kinder sollten die ausziehbare Liegefläche nur unter Aufsicht von Erwachsenen nutzen. Die Bedienung der Liegefläche durch Kinder ohne Anleitung kann zu Verletzungen führen. Bitte achten Sie darauf, dass Kinder nicht im Bereich der beweglichen Teile spielen.

Pflege- und Nutzungshinweise:

- 1. Regelmäßige Reinigung:**

Wischen Sie das Bett mit einem trockenen oder leicht feuchten Tuch ab. Verwenden Sie keine aggressiven Reinigungsmittel oder Scheuermittel, um die Oberfläche nicht zu beschädigen.
- 2. Aufbewahrung von Zubehör:**

Lagern Sie zusätzliche Matratzen, Kissen oder Bettwäsche nur in einem gut belüfteten Raum,

um Schimmelbildung zu vermeiden. Das Bett ist nicht für eine dauerhafte Lagerung schwerer Gegenstände vorgesehen.

3. **Kinder- und Haustierschutz:**

Achten Sie darauf, dass Kinder oder Haustiere das Bett nicht unbeaufsichtigt als Spielplatz nutzen, um Schäden oder Verletzungen zu vermeiden.

4. **Bodenschutz:**

Wenn das Bett auf empfindlichen Böden wie Parkett oder Fliesen steht, verwenden Sie Filzgleiter an den Bettbeinen, um Kratzer zu vermeiden.

5. **Vermeidung direkter Sonneneinstrahlung:**

Direkte und langanhaltende Sonneneinstrahlung kann zu Verfärbungen oder Rissbildung im Holz führen. Stellen Sie das Bett daher nicht direkt vor ein Fenster ohne Schutz.

Zusätzliche Hinweise:

1. **Montagehinweise:**

Montieren Sie das Bett gemäß der Anleitung und prüfen Sie nach dem Aufbau, ob alle Teile festsitzen. Eine unsachgemäße Montage kann die Stabilität beeinträchtigen.

2. **Transport und Umzug:**

Beim Umstellen oder Transportieren des Bettes bitte heben statt schieben, um Beschädigungen an den Holzverbindungen oder dem Bodenbelag zu vermeiden.

3. **Regelmäßige Inspektion:**

Kontrollieren Sie das Bett auf Abnutzung, insbesondere an beweglichen Teilen wie Schienen, Rollen oder Verbindungen, und reparieren Sie Schäden rechtzeitig.

4. **Austausch von Bauteilen:**

Verwenden Sie nur Originalersatzteile oder vom Hersteller empfohlene Komponenten, um die Sicherheit und Funktionalität des Bettes zu gewährleisten.