

LSD310

# Standing Desk

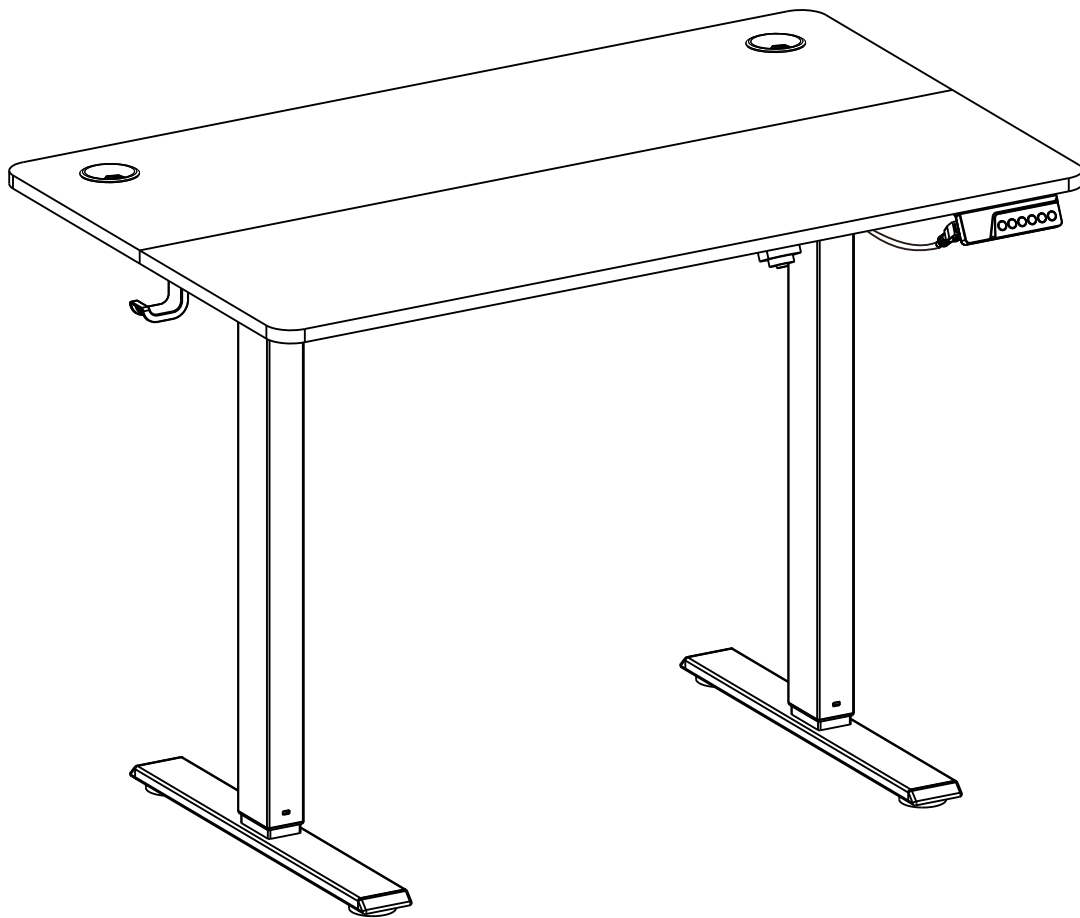

**VASAGLE**

by SONGMICS HOME

**A** × 1

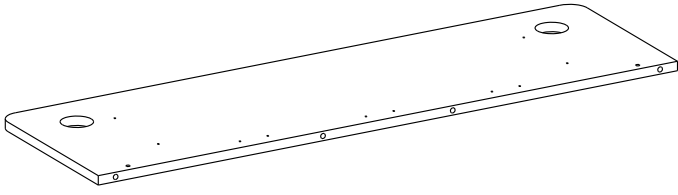

**B** × 1

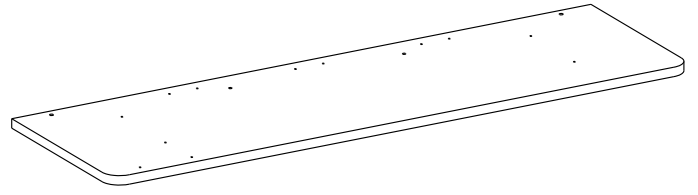

**C** × 1

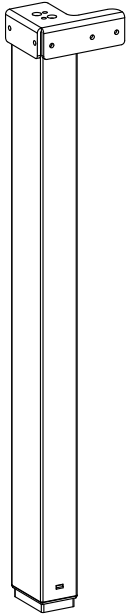

**D** × 1

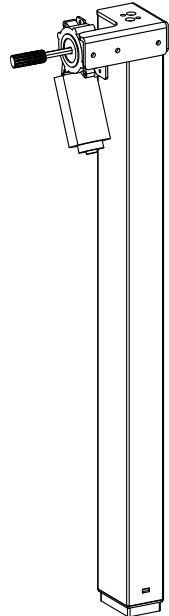

**E** × 2

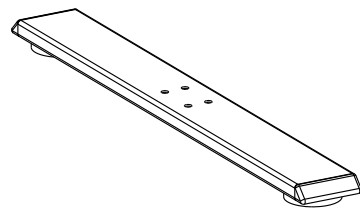

**F** × 2

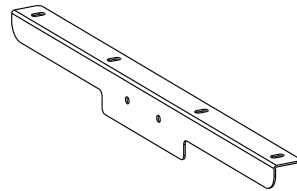

**G** × 1

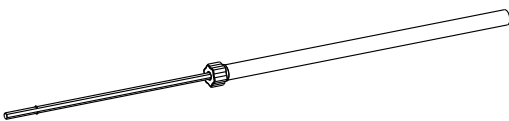

**H** × 1

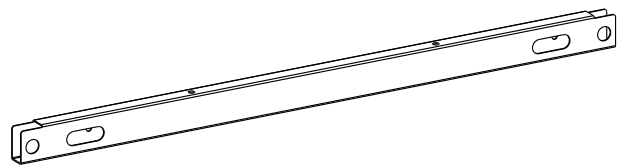

**I** × 1

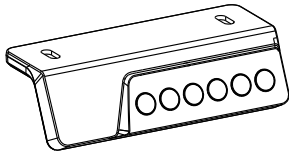

**J** × 1

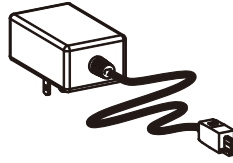

**K** × 2

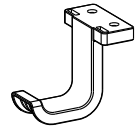

**L** × 3

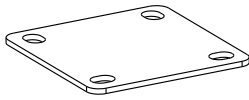

**M** × 2



**1** 14+2



M6 × 12 mm

**2** 8+2

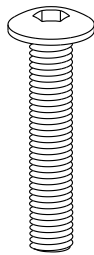

M6 × 30 mm

**3** 20+2

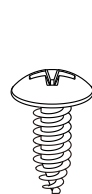

ST5 × 13 mm

**4** × 2



ST4.2 × 13 mm

**5** × 2

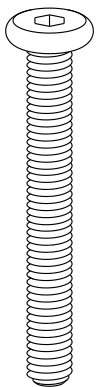

M6 × 50 mm

**6** 4+1



**7** × 1

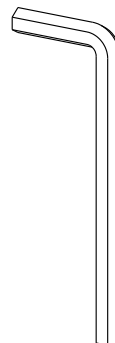

**8** × 3

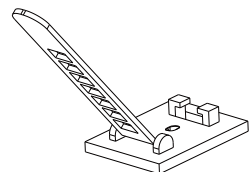

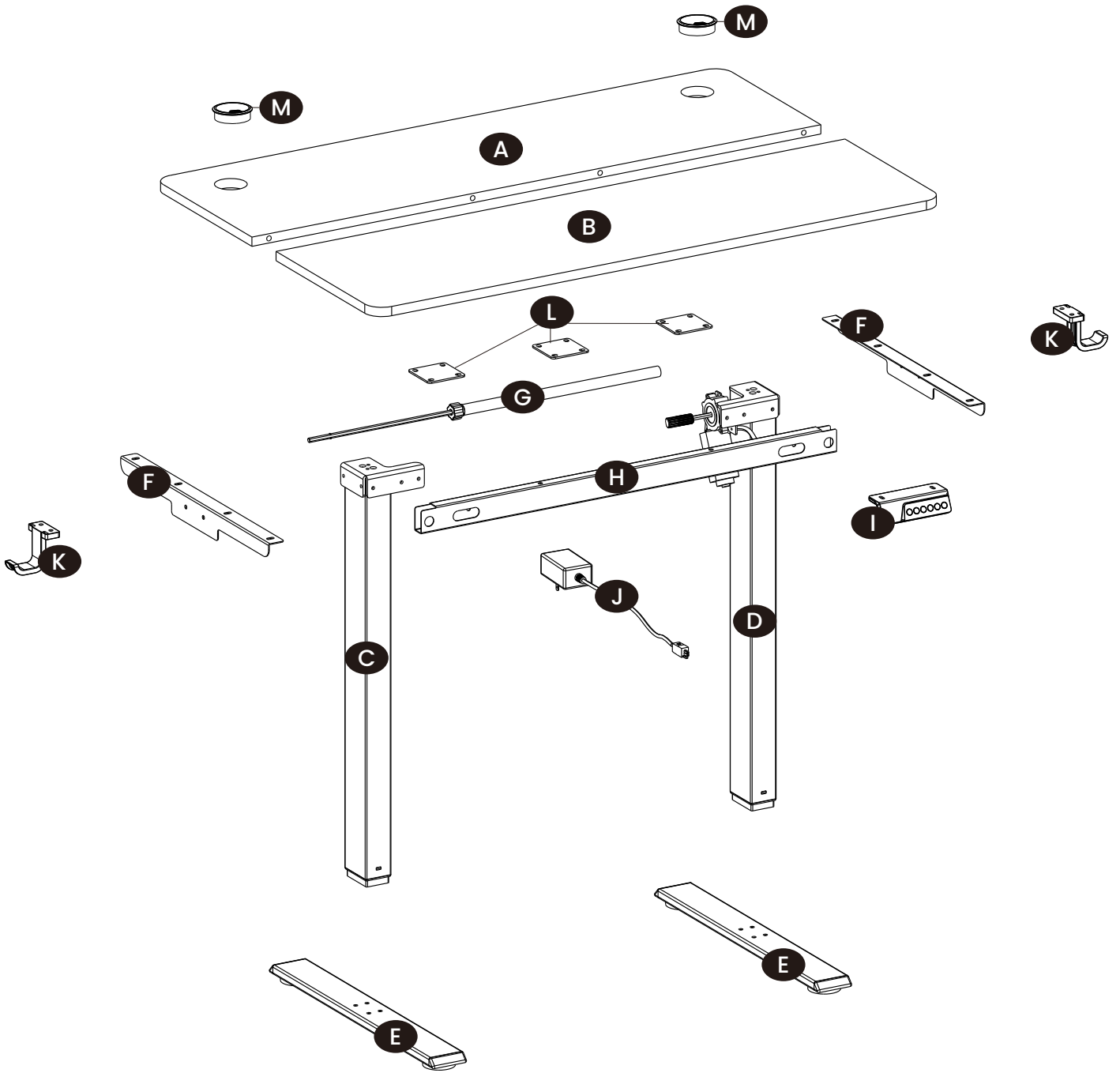

**Tools Required:**

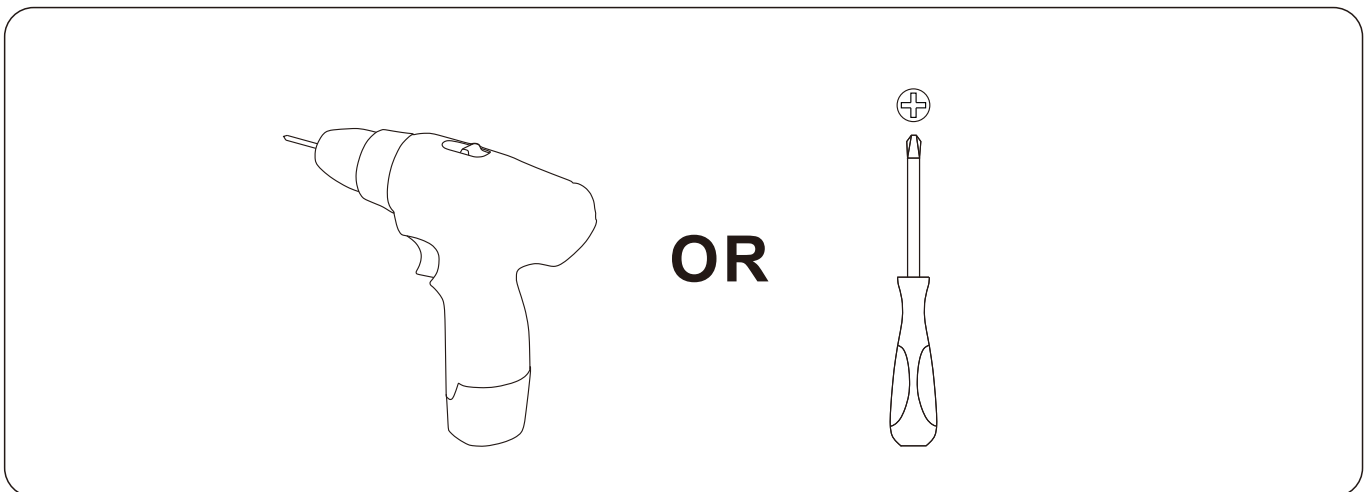

# 1

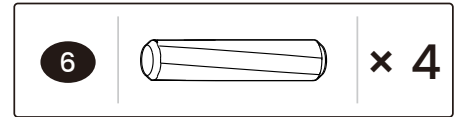
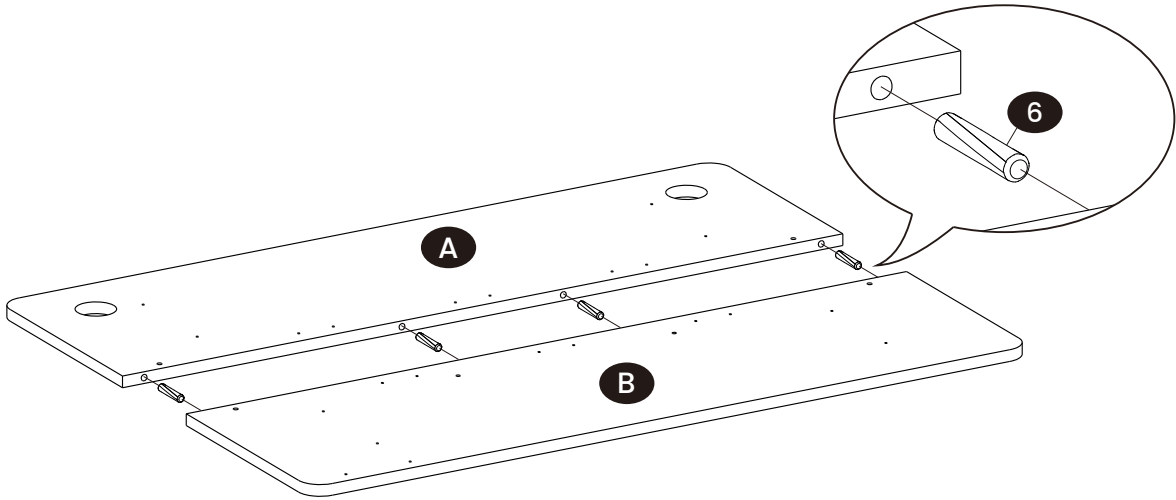

# 2

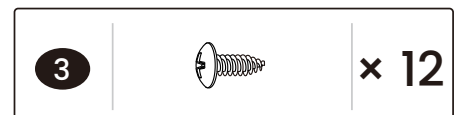
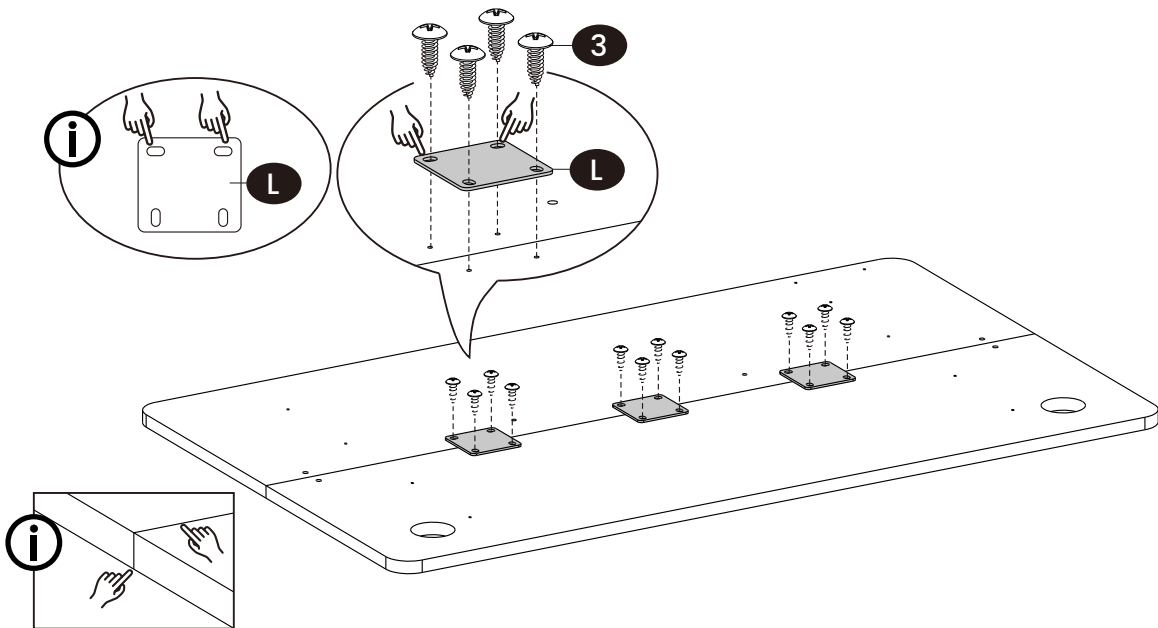

3

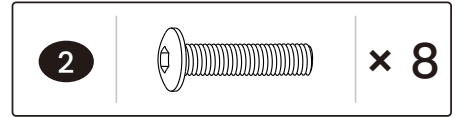
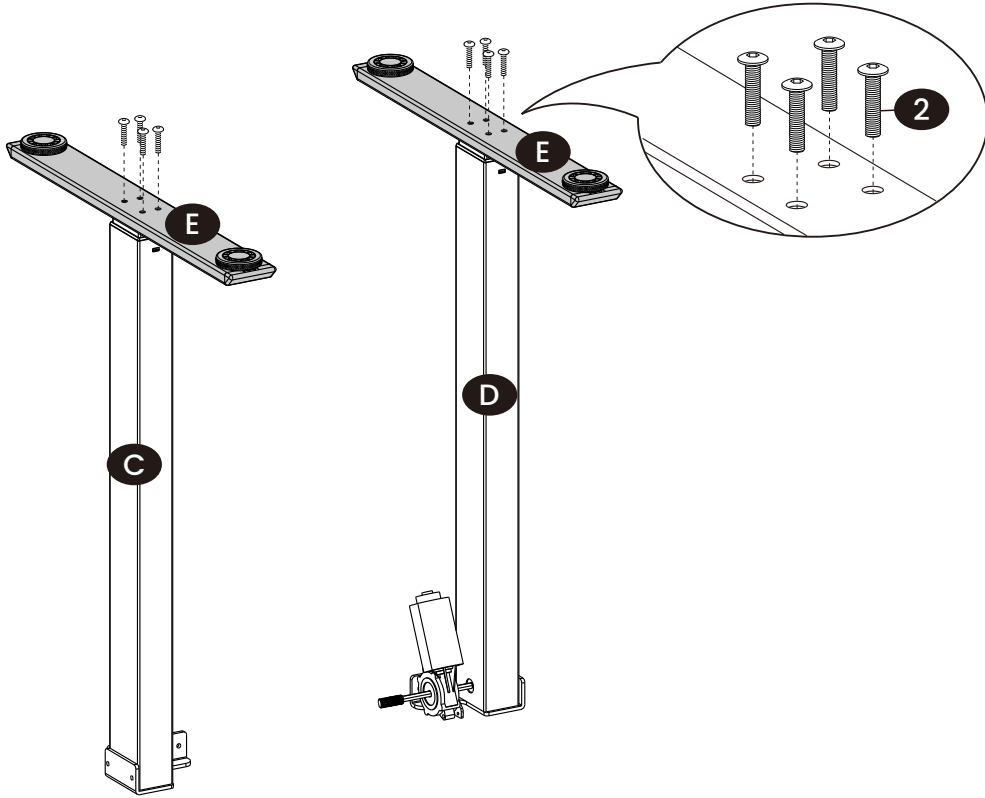

4

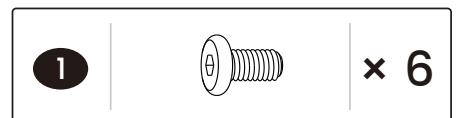
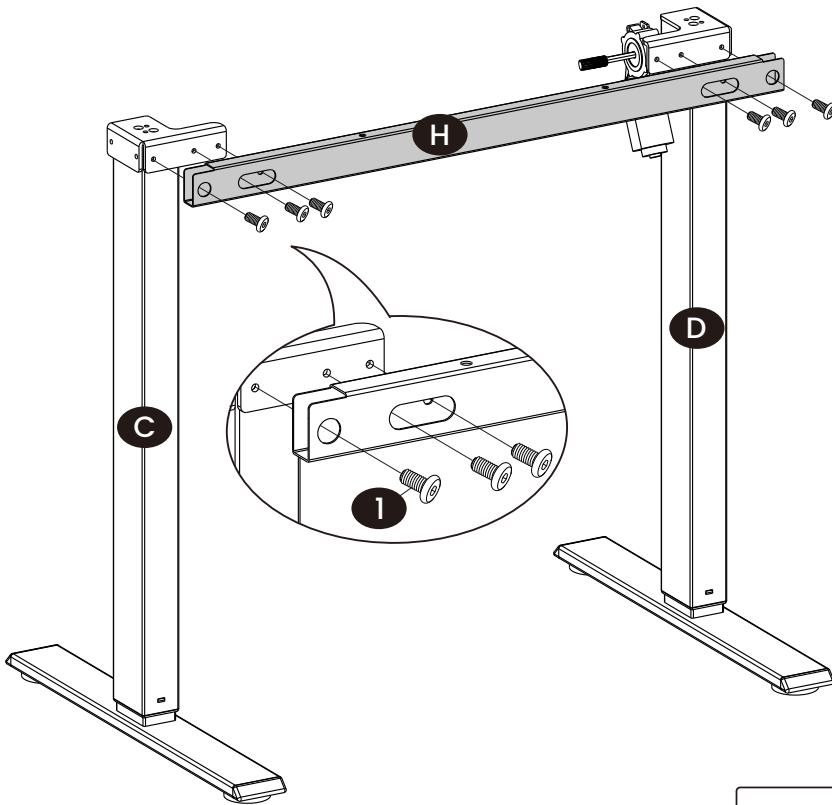

# 5

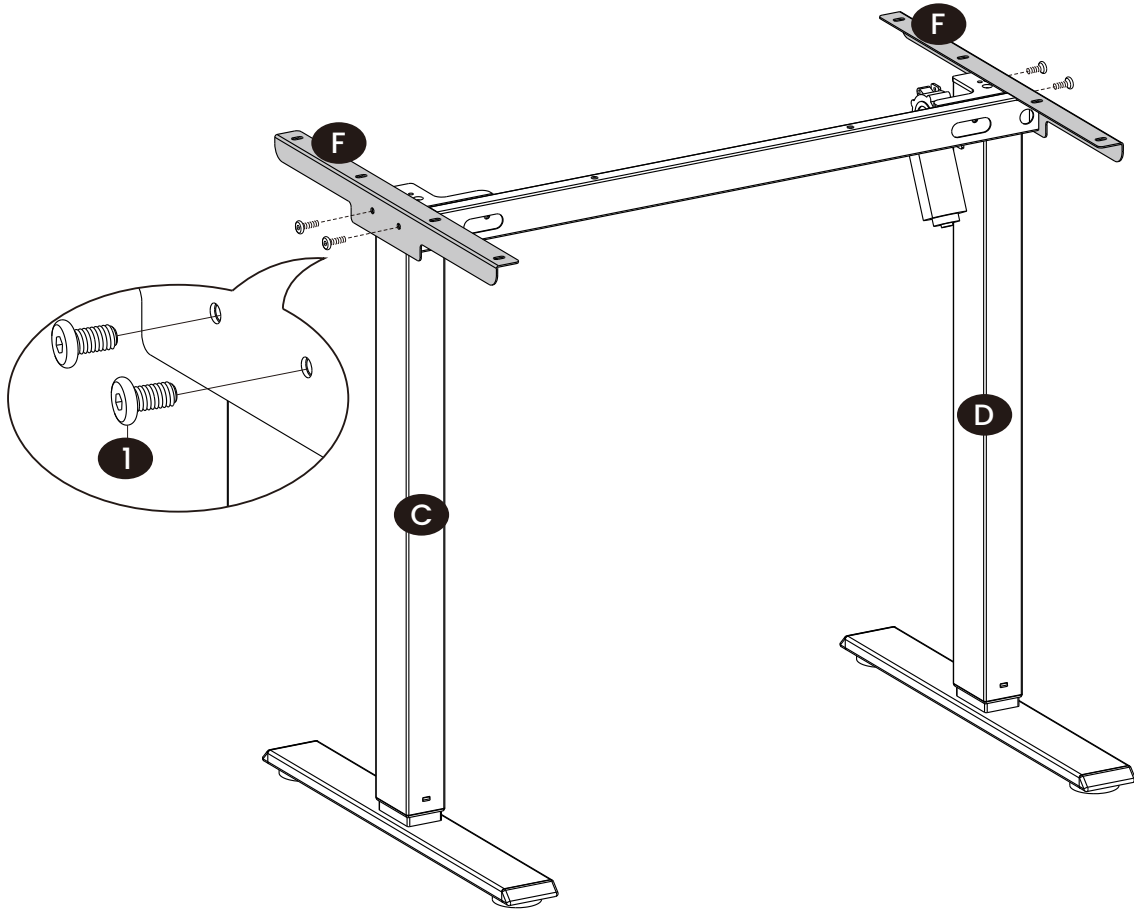

<b>1</b>		<b>× 4</b>
----------	---	------------

# 6

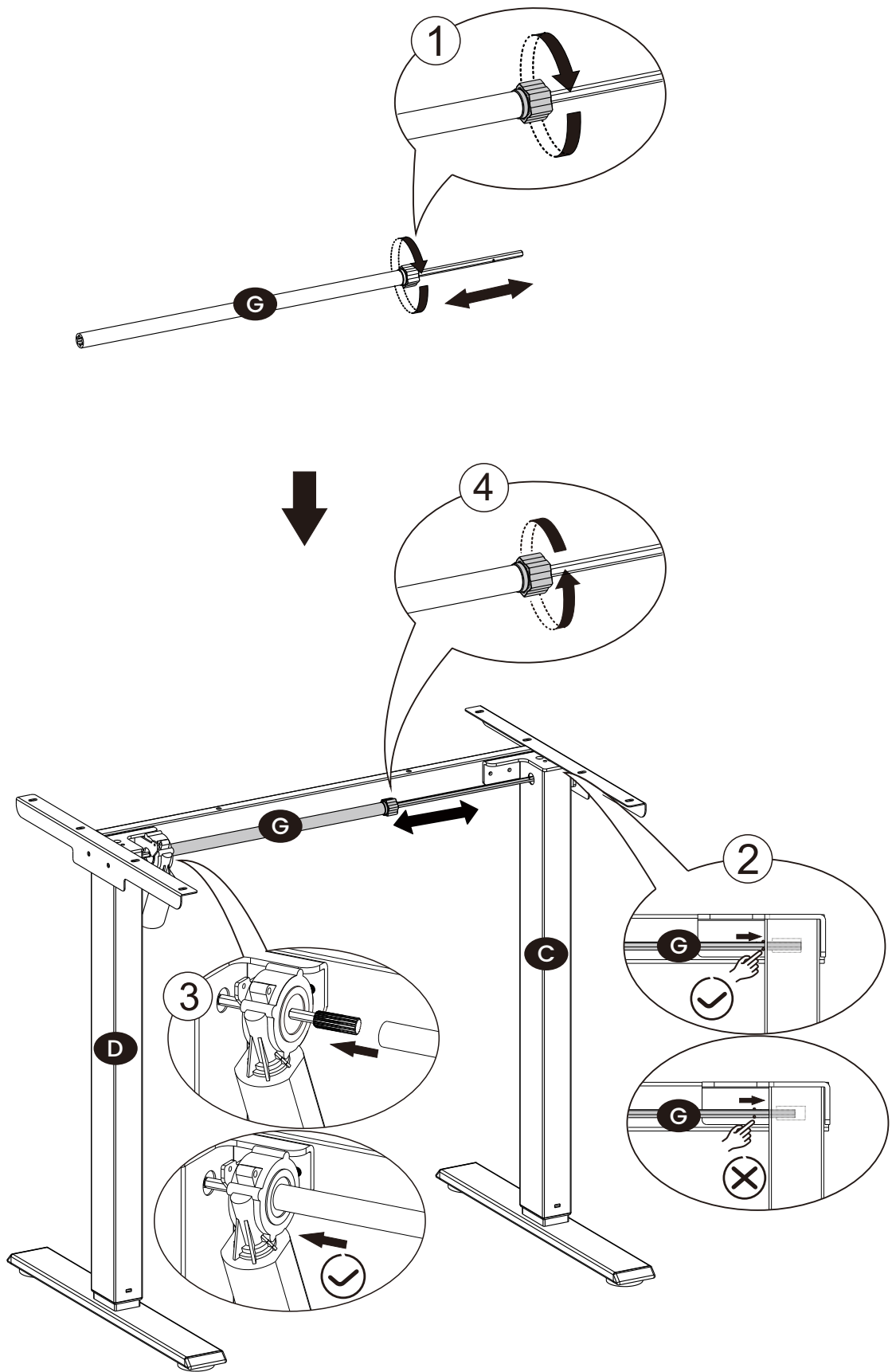

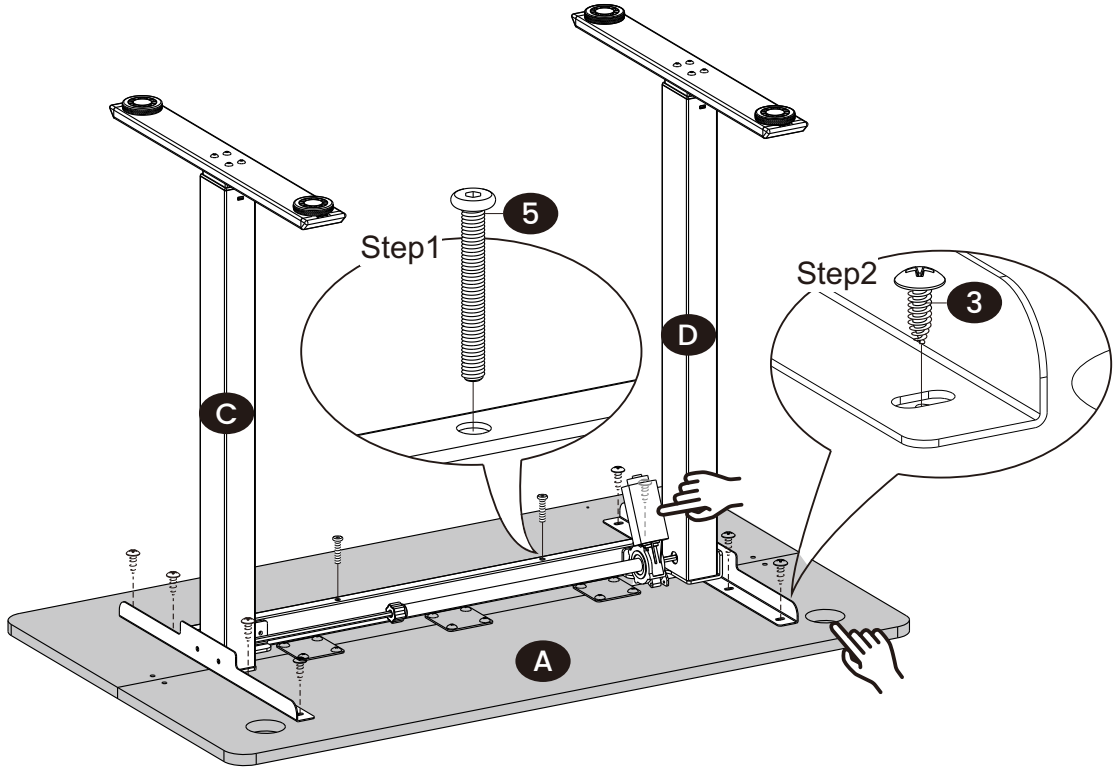

7

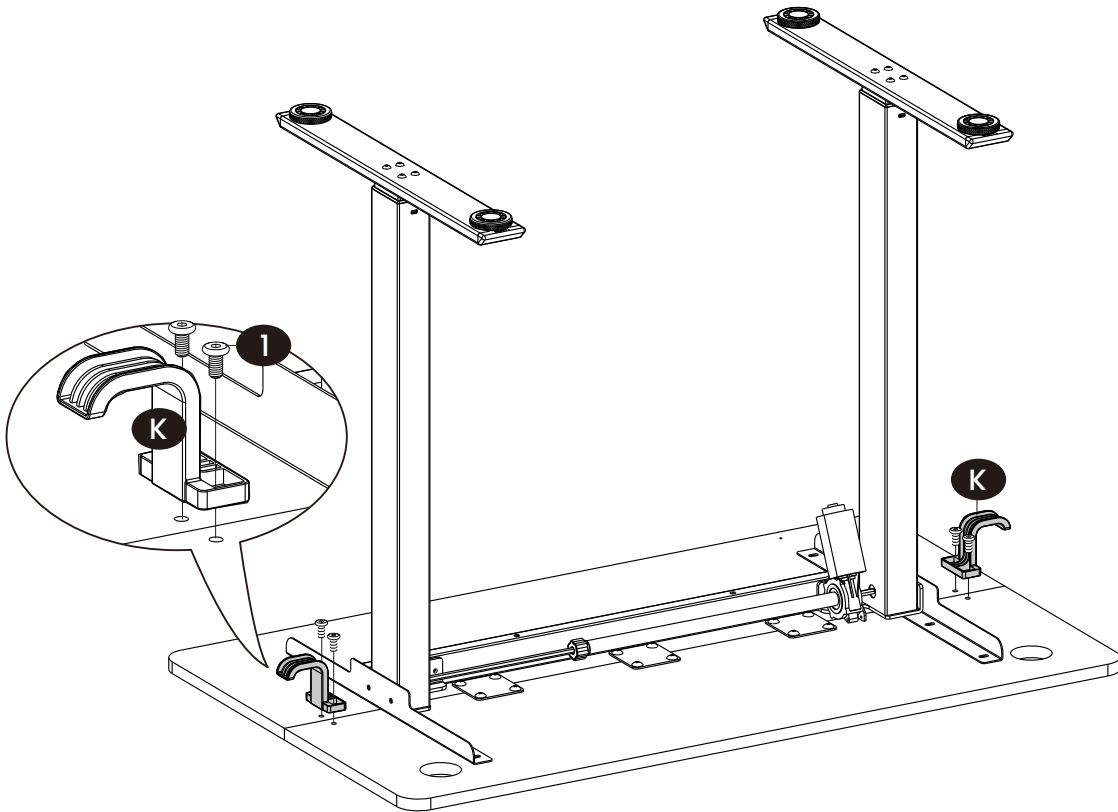

3		x 8	5		x 2
---	---	-----	---	---	-----

8



1		x 4
---	---	-----

9

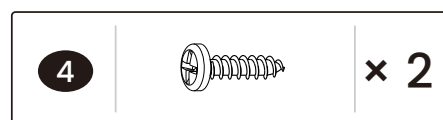
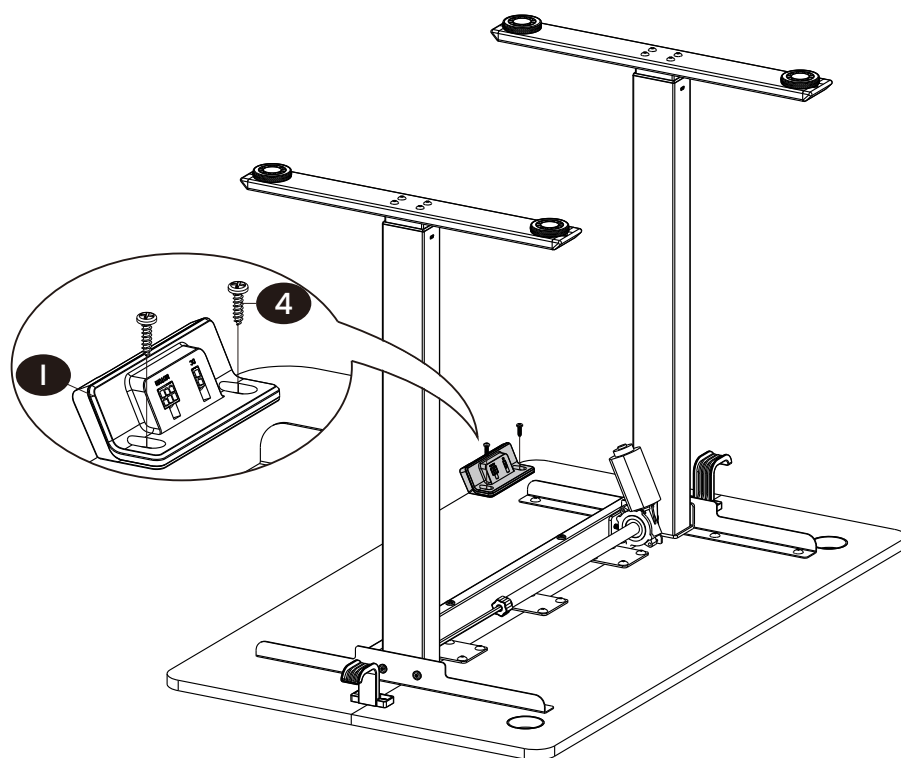

10

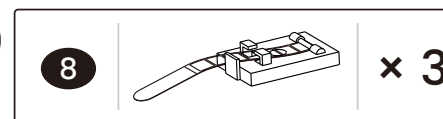
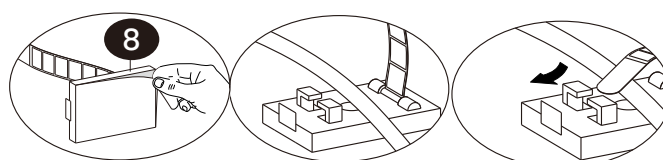
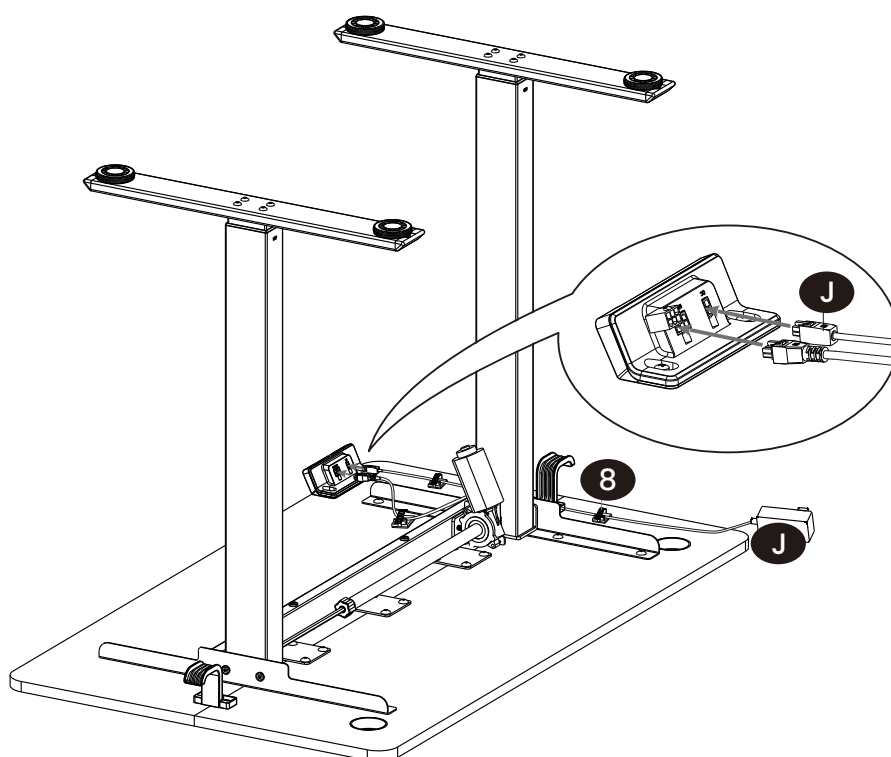

11

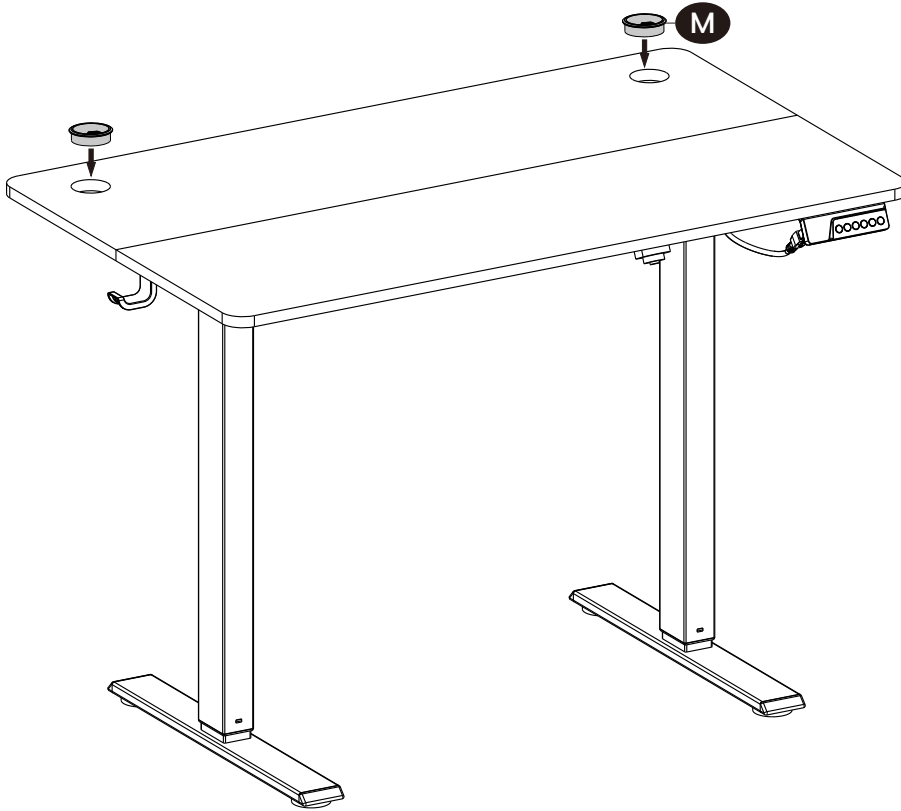

12

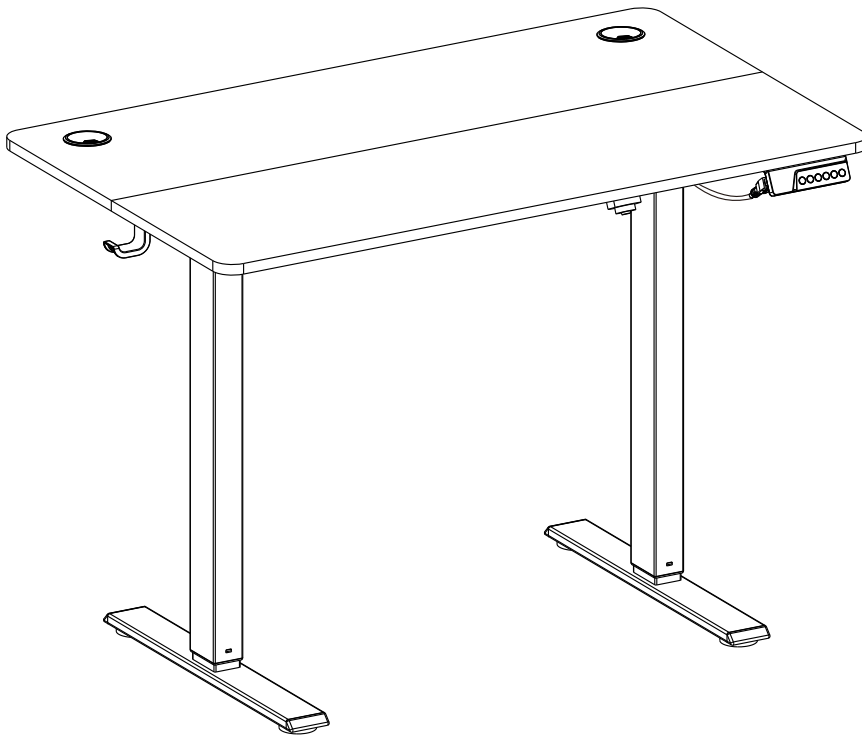

## 1. Control Panel

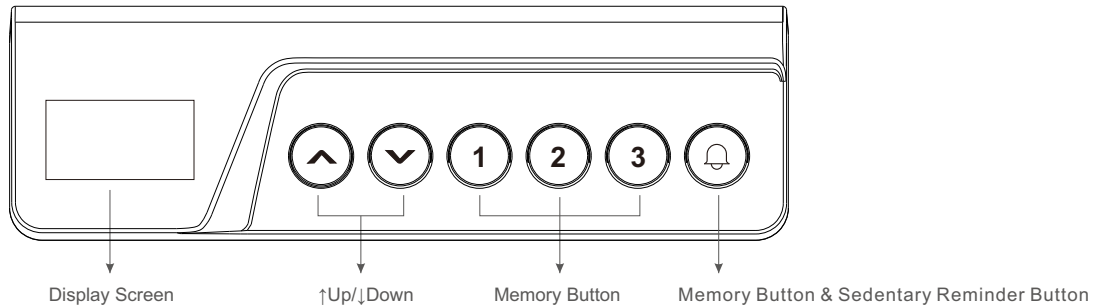

### 2. First Use Notes:

If the standing desk is assembled and used for the first time, or if the displayed height doesn't match the actual height of the adjustable legs, or if the height has been changed after reassembly, a reset is required. Otherwise, the standing desk can be used directly with the factory settings.

### 3. Reset Operation:

When the display shows "rE5", press and hold the "↓" button until the display shows numbers and the desk legs rebound. Initialization is then complete.

### 4. Up and Down Operation:

Press and hold the "↑" or "↓" button on the controller to raise or lower the standing desk. Release the button to stop.

### 5. Memory Function:

When the adjustable desk legs are stationary, press and hold any one of the "1", "2", "3", or "Q" buttons for 3 seconds. The controller will display "H1", "H2", "H3", or "H4", indicating that the current height is saved to the corresponding button.

After saving a height, simply press any of the "1", "2", "3", or "Q" buttons briefly, and the standing desk will automatically adjust to the saved height.

### 6. Child Lock:

Press and hold the "↑" and "↓" buttons simultaneously for 3 seconds. When the controller displays "LOC", the system is locked and cannot be operated.

To unlock the system, press and hold the "↑" and "↓" buttons simultaneously for 3 seconds until the controller doesn't display "LOC".

### 7. Sedentary Reminder:

Double-tap the "Q" button to enter the sedentary reminder setting interface. The reminder time can be set from 0.5 to 4 hours, with 0.5 hours as the minimum increment.

Use the "↑" or "↓" buttons to adjust the reminder time. Double-tap to confirm your setting. After confirmation, a blinking indicator will appear in the lower right corner of the height display screen.

When the reminder time is reached, the desktop will gently lift by about 1cm as a reminder.

### 8. Anti-Collision Protection:

This product uses current detection technology to provide safety protection during height adjustment. If the desk encounters resistance while moving up or down, it will stop and automatically rebound in the opposite direction.

### 9. Energy Saving Mode:

The controller will turn off the screen if there is no button operation within 10 seconds. Press any button to exit the energy-saving mode.

### Fault/Alarm Code List:

Code	Fault/Alarm	Solution
E02	Encountering reverse resistance	Remove the obstruction
E10	Motor and controller connection error	Ensure proper connection
E20	Desktop overloaded	Reduce desktop load
E31/E32	Main power voltage error	Replace the main power
hot	Overheat protection	Operation is too frequent; the system will auto-recover after 18 minutes when cooled down.
rE5	Signal error	Reset signal (perform reset operation)

## 1. Bedienung des Controllers

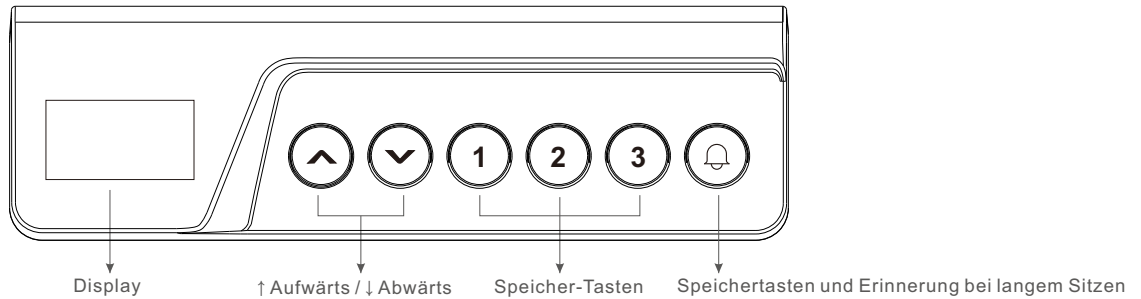

## 2. Hinweise für die erstmalige Verwendung:

Wenn der höhenverstellbare Schreibtisch fertig aufgebaut und zum ersten Mal verwendet wird, oder wenn die Anzeige auf dem Display nicht mit der tatsächlichen Höhe der höhenverstellbaren Beine übereinstimmt, oder wenn die Höhe der Beine nach dem Zusammenbau verändert wurde, ist ein Reset erforderlich. Ansonsten kann der Schreibtisch direkt mit den Werkseinstellungen verwendet werden.

## 3. Reset-Vorgang:

1) Wenn im Display „rES“ angezeigt wird, halten Sie die Taste „↓“ gedrückt, bis eine Zahl im Display erscheint und die Tischbeine vollständig abgesenkt und wieder angehoben wurden: Die Initialisierung ist abgeschlossen.

## 4. Heben und Senken:

Drücken und halten Sie die Taste „↑“ oder „↓“ auf dem Bedienfeld, um den Schreibtisch zu heben oder zu senken. Lassen Sie die Taste los, um den Vorgang zu stoppen.

## 5. Speicherfunktion:

Wenn die verstellbaren Tischbeine stillstehen, halten Sie eine der Tasten „1“, „2“, „3“ oder „0“ 3 Sekunden lang gedrückt, bis im Display „H1“, „H2“, „H3“ oder „H4“ angezeigt wird. Die aktuelle Höhe wird der entsprechenden Taste zugewiesen. Nach dem Speichern der Höhe drücken Sie einfach kurz eine der Tasten „1“, „2“, „3“ oder „0“. Der Stehtisch stellt sich automatisch auf die gespeicherte Höhe ein.

## 6. Kindersicherung:

Halten Sie gleichzeitig die Tasten „↑“ und „↓“ für 3 Sekunden gedrückt. Wenn das Bedienfeld „LOC“ anzeigt, ist das System gesperrt und kann nicht bedient werden. Zum Entsperren halten Sie die Tasten „↑“ und „↓“ erneut gleichzeitig für 3 Sekunden gedrückt, bis das Bedienfeld „LOC“ nicht mehr angezeigt wird.

## 7. Erinnerung bei langem Sitzen:

Doppelklicken Sie auf die Taste „0“, um die Erinnerung bei langem Sitzen aufzurufen. Der einstellbare Zeitraum liegt zwischen 0,5 und 4 Stunden, wobei 0,5 Stunden die kleinste Einstellungseinheit sind. Verwenden Sie die Pfeiltasten „↑“ oder „↓“, um die gewünschte Zeit einzustellen, und doppelklicken Sie anschließend, um die Einstellung zu bestätigen. Ein blinkender Punkt erscheint in der unteren rechten Ecke des Displays, sobald Sie zur Höhenanzeige zurückkehren. Wenn die eingestellte Erinnerungszeit erreicht ist, hebt sich die Tischplatte um 1 cm und senkt sich dann wieder ab, um Sie zu benachrichtigen.

## 8. Auffahrschutz:

Dieses Produkt nutzt eine Stromerkennungstechnologie, um die Höhenverstellung zu gewährleisten. Der Höhenverstellmechanismus stoppt und fährt den Tisch leicht zurück, wenn er auf ein Hindernis trifft.

## 9. Energiesparmodus:

Wird innerhalb von 10 Sekunden keine Taste betätigt, wechselt der Controller in den Energiesparmodus. Drücken Sie eine beliebige Taste, um den Energiesparmodus zu verlassen.

## Fehlercodes

Wenn ein Fehlercode auftritt, entnehmen Sie der folgenden Liste die entsprechende Fehlerbehebungsmethode und führen Sie die Überprüfung und Fehlerbehebung Schritt für Schritt durch.

Fehlercode	Fehler/Alarm	Lösung
E02	Widerstand erkannt	Das Hindernis entfernen
E10	Ungewöhnliche Verbindung zwischen Motor und Steuerung	Die Kabelverbindungen überprüfen
E20	Tischplatte überlastet	Die Last auf der Tischplatte reduzieren
E31/E32	Ungewöhnliche Netzspannung	Das Netzteil austauschen
hot	Überhitzungsschutz	Der Tisch schaltet automatisch in den Schutzmodus. Nach ca. 18 Minuten ist der Betrieb wieder möglich.
rES	Ungewöhnliches Signal	Einen Reset (Zurücksetzen) durchführen

## 1. Tableau de commande :

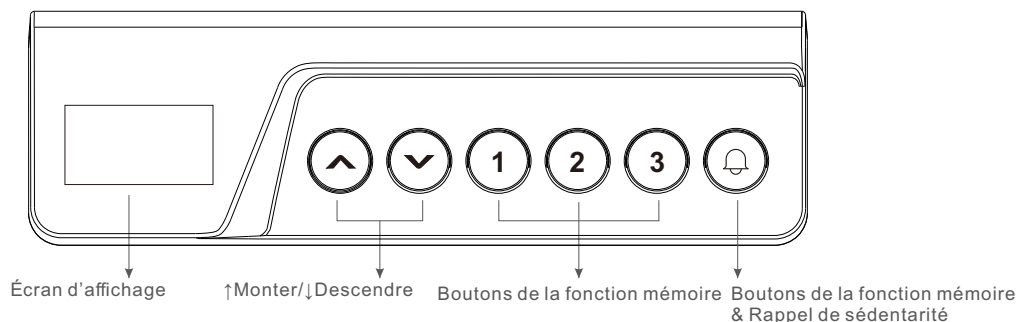

## 2. Instructions pour la première utilisation :

Une réinitialisation est nécessaire dans les cas suivants : Si le bureau assis-debout vient d'être monté et qu'il est utilisé pour la première fois, si la hauteur affichée ne correspond pas à la hauteur réelle des pieds réglables, ou si la hauteur a été modifiée suite à un réassemblage. En dehors de ces cas, le bureau assis-debout peut être utilisé directement avec les paramètres-usines.

## 3. Réinitialisation :

Lorsque l'écran affiche « rE5 », maintenez le bouton « ↓ » enfoncé jusqu'à ce que l'écran affiche un chiffre et que les pieds du bureau soient complètement descendus puis remontés, la réinitialisation est terminée.

## 4. Réglage de la hauteur :

Pour relever ou abaisser le bureau assis-debout, maintenez le bouton « ↑ » ou « ↓ » du tableau de commande appuyé. Relâchez le bouton pour arrêter le mouvement.

## 5. Utilisation de la fonction mémoire :

Lorsque les pieds du bureau sont à l'arrêt, maintenez enfoncé sur l'un des boutons « 1 », « 2 », « 3 » ou « □ » pendant 3 secondes, lorsque l'écran affiche « H1 », « H2 », « H3 » ou « H4 », la hauteur actuelle est enregistrée sur le bouton sélectionné.

Après avoir enregistré la hauteur, il suffit d'appuyer sur l'une des touches « 1 », « 2 », « 3 » ou « □ » pour que le bureau s'ajuste automatiquement à la hauteur enregistrée.

## 6. Verrouillage enfant :

Maintenez simultanément les boutons « ↑ » et « ↓ » enfoncés pendant 3 secondes. Lorsque l'icône « LOC » s'affiche à l'écran, le système est verrouillé et aucune opération n'est possible.

Pour déverrouiller, maintenez à nouveau les boutons « ↑ » et « ↓ » enfoncés pendant 3 secondes, jusqu'à ce que l'icône « LOC » disparaisse de l'écran.

## 7. Rappel de sédentarité :

Double-cliquez sur « □ » pour accéder à l'interface de réglage du rappel de sédentarité. Elle est réglable entre 0,5 et 9 heures, par paliers de 0,5 heure.

Réglez la durée en appuyant sur les boutons « ↑ » et « ↓ », puis double-cliquez pour confirmer le réglage. Une fois la configuration terminée, un point lumineux clignotant apparaît en bas à droite de l'écran.

Lorsque la durée programmée est écoulée, le bureau se soulève légèrement de 1 cm puis revient à sa position initiale pour vous rappeler de faire une pause.

## 8. Protection de sécurité lors de la montée et de la descente :

Ce bureau est équipé d'un système de détection du courant qui garantit la sécurité lors de la montée et de la descente. En cas d'obstacle rencontré pendant le mouvement, le bureau s'arrête automatiquement et repart légèrement dans la direction opposée.

## 9. Mode économie d'énergie :

Si aucun bouton n'est utilisé pendant 10 secondes, l'écran du tableau de commande s'éteint automatiquement. Appuyez sur n'importe quel bouton pour quitter le mode économie d'énergie et réactiver l'écran.

## Codes des alertes et des pannes

En cas d'alerte ou de panne, veuillez consulter le tableau ci-dessous pour identifier la cause, puis suivez les étapes de vérification et de résolution indiquées.

Codes	Pannes/Alertes	Solutions
E02	Résistance opposée détectée	Retirez l'obstacle.
E10	Problème de connexion entre le moteur et le contrôleur	Vérifiez que la connexion fonctionne correctement.
E20	La charge sur le plateau est trop importante.	Enlevez des objets sur le bureau.
E31/E32	Anomalie de la tension du courant principal.	Remplacez l'alimentation principale.
hot	Protection contre la surchauffe	Si le système a été utilisé trop fréquemment, il entre automatiquement en mode de protection contre la surchauffe. L'alerte disparaît automatiquement après 18 minutes.
rE5	Anomalie de signal	Signal de réinitialisation (procédez à la réinitialisation)

## 1. Pannello di controllo

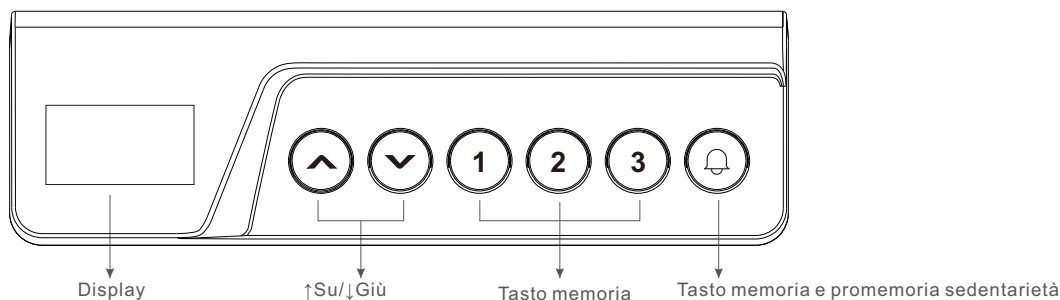

## 2. Note di primo utilizzo:

Se la scrivania regolabile è stata appena assemblata e utilizzata per la prima volta, se l'altezza visualizzata non corrisponde all'altezza effettiva delle gambe regolabili, o se l'altezza è cambiata dopo un riassettaggio, è necessario effettuare un reset. In caso contrario, la scrivania può essere utilizzata direttamente con le impostazioni di fabbrica.

## 3. Operazione di reset:

Quando sul display compare la scritta "rE5", tenere premuto il tasto "↓" finché sul display non compare un numero e le gambe del tavolo non si sono completamente abbassate e risollevate: l'inizializzazione è completata.

## 4. Regolazione in altezza:

Tenere premuto il tasto "↑" o "↓" sul controller per sollevare o abbassare il piano della scrivania. Rilasciare il tasto per interrompere il movimento.

## 5. Funzione di memoria:

Quando le gambe regolabili della scrivania sono ferme, tenere premuto per 3 secondi uno qualsiasi dei tasti "1", "2", "3" o "Q" fino a quando il display mostra "H1", "H2", "H3" o "H4". L'altezza attuale verrà salvata sul tasto corrispondente.

Dopo aver salvato l'altezza, basta premere brevemente uno qualsiasi dei tasti "1", "2", "3" o "Q" e la scrivania regolabile si sposterà automaticamente all'altezza memorizzata.

## 6. Blocco per bambini:

Premere contemporaneamente e mantenere premuti i tasti "↑" e "↓" per 3 secondi. Quando sul display appare l'icona "LOC", il sistema è bloccato e non può essere utilizzato.

Premere nuovamente e mantenere premuti contemporaneamente i tasti "↑" e "↓" per 3 secondi. Quando l'icona "LOC" scompare dal display, il sistema viene sbloccato.

## 7. Promemoria sedentarietà:

Fare doppio clic sul tasto "Q" per accedere alla schermata di impostazione del promemoria sedentario. L'intervallo di tempo impostabile va da 0,5 a 4 ore, con 0,5 ore come unità minima di impostazione.

Utilizzare i tasti "↑" o "↓" per regolare il tempo desiderato, quindi fare doppio clic per confermare l'impostazione. Sul display, nell'angolo in basso a destra, apparirà un punto lampeggiante quando si torna alla schermata dell'altezza.

Quando si raggiunge il tempo impostato per il promemoria, il piano della scrivania si solleva leggermente di 1 cm e poi tornerà all'altezza originale per avvisare l'utente.

## 8. Protezione di sicurezza durante la regolazione in altezza:

Questo prodotto utilizza una tecnologia di rilevamento della corrente per garantire la sicurezza durante il movimento di sollevamento e abbassamento. Se, durante il funzionamento, il tavolo incontra una resistenza opposta, il movimento si interrompe e il tavolo effettua un ritorno nella direzione opposta.

## 9. Modalità risparmio energetico:

Se non viene effettuata alcuna operazione entro 10 secondi, il display del controller si spegnerà automaticamente. Premere qualsiasi tasto per uscire dalla modalità di risparmio energetico.

## Codici allarme malfunzionamento

In caso di allarme malfunzionamento, consultare la tabella seguente per individuare il metodo di risoluzione corrispondente ed eseguire la verifica e la risoluzione passo dopo passo.

Codice	Malfunzionamento / Allarme	Risoluzione
E02	Resistenza opposta	Rimuovere gli ostacoli
E10	Collegamento anomalo tra motore e controller	Assicurarsi che i collegamenti siano corretti
E20	Carico eccessivo sul piano del tavolo	Ridurre il carico sul piano del tavolo
E31/E32	Tensione anomala dell'alimentazione principale	Sostituire l'alimentazione principale
hot	Protezione da surriscaldamento	Se si opera troppo frequentemente, il sistema entrerà automaticamente in modalità di protezione per surriscaldamento. L'allarme si disattiverà automaticamente dopo 18 minuti.
rE5	Segnale anomalo	Segnale di reset (eseguire l'operazione di ripristino)

## 1. Panel de control

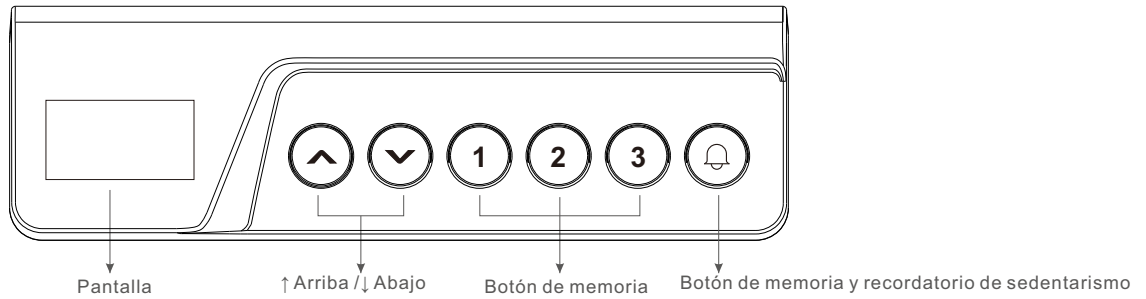

## 2. Notas sobre el primer uso:

Si el escritorio es montado y utilizado por primera vez, o si la altura mostrada no coincide con la altura real de las patas ajustables, o si la altura ha sido cambiada después del reensamblaje, se requiere un reajuste. De lo contrario, el escritorio de pie se puede utilizar directamente con los ajustes de fábrica.

## 3. Operación de reinicio:

Operación de reinicio:

Cuando la pantalla muestre "rES", mantenga presionado el botón "↓" hasta que aparezcan números en la pantalla y las patas del escritorio se eleven. La inicialización estará completa.

## 4. Funcionamiento hacia arriba y hacia abajo:

Mantenga pulsado el botón "↑" o "↓" del mando para subir o bajar el bipedestador. Suelte el botón para parar.

## 5. Función de memoria:

Cuando las patas ajustables del escritorio están detenidas, mantenga presionada durante 3 segundos cualquiera de las teclas "1", "2", "3" o "Q" hasta que en la pantalla aparezca "H1", "H2", "H3" o "H4". La altura actual se guardará en la tecla correspondiente.

Después de guardar la altura, simplemente pulse brevemente cualquiera de las teclas "1", "2", "3" o "Q" y el escritorio ajustable se moverá automáticamente a la altura memorizada.

## 6. Bloqueo para niños:

Pulse y mantenga presionadas simultáneamente las teclas "↑" y "↓" durante 3 segundos. Cuando aparezca el icono "LOC" en la pantalla, el sistema estará bloqueado y no podrá utilizarse.

Vuelva a pulsar y mantener presionadas simultáneamente las teclas "↑" y "↓" durante 3 segundos. Cuando el icono "LOC" desaparezca de la pantalla, el sistema se desbloqueará.

## 7. Recordatorio de sedentarismo:

Haga doble clic en el botón "Q" para acceder a la pantalla de configuración del recordatorio de sedentarismo. El intervalo de tiempo configurable va de 0,5 a 4 horas, con 0,5 horas como unidad mínima de ajuste.

Utilice las teclas "↑" o "↓" para ajustar el tiempo deseado y, a continuación, haga doble clic para confirmar la configuración. En la pantalla, aparecerá un punto intermitente en la esquina inferior derecha cuando vuelva a la pantalla de altura.

Cuando se alcance el tiempo establecido para el recordatorio, la superficie del escritorio se elevará ligeramente 1 cm y luego volverá a la altura original para avisar al usuario.

## 8. Protección de seguridad durante el ajuste de altura:

Este producto utiliza tecnología de detección de corriente para garantizar la seguridad durante el movimiento de elevación y descenso. Si, durante el funcionamiento, la mesa encuentra una resistencia opuesta, el movimiento se detendrá y la mesa volverá en la dirección opuesta.

## 9. Modo de ahorro de energía:

Si no se realiza ninguna operación en 10 segundos, la pantalla del controlador se apagará automáticamente. Pulse cualquier botón para salir del modo de ahorro de energía.

## Códigos de alarma de avería

En caso de alarma de avería, consulte la tabla siguiente para encontrar el método de resolución correspondiente y realice la verificación y la resolución paso a paso.

Código	Mal funcionamiento / Alarma	Resolución
E02	Resistencia opuesta	Retire los obstáculos
E10	Conexión anómala entre el motor y el controlador	Asegúrese de que las conexiones sean correctas
E20	Carga excesiva sobre la superficie de la mesa	Reduzca la carga sobre la superficie de la mesa
E31/E32	Tensión anómala de la alimentación principal	Sustituya la alimentación principal
hot	Protección contra sobrecalentamiento	Si se opera con demasiada frecuencia, el sistema entrará automáticamente en modo de protección contra sobrecalentamiento. La alarma se desactivará automáticamente después de 18 minutos.
rES	Señal anómala	Señal de reinicio (realizar la operación de restablecimiento)

## 1. Bedieningspaneel

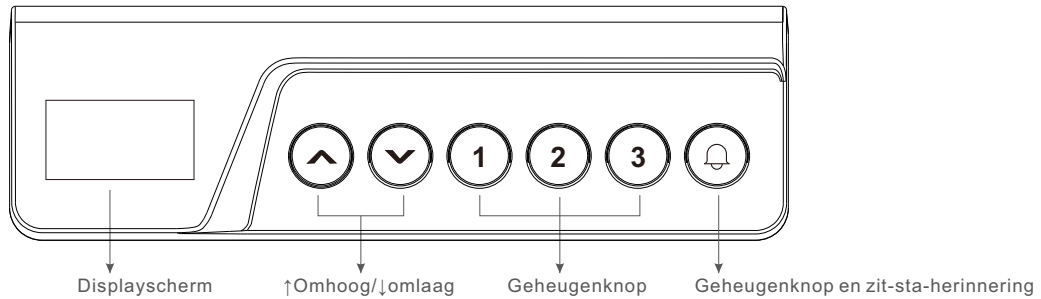

### 2. Opmerkingen bij eerste gebruik:

Als het zit-sta bureau voor het eerst is gemonteerd en gebruikt, of als de weergegeven hoogte niet overeenkomt met de werkelijke hoogte van de verstelbare poten, of als de hoogte is gewijzigd na herassemblage, is een reset vereist. Anders kan het bureau direct worden gebruikt met de fabrieksinstellingen.

### 3. Resetprocedure:

Wanneer het display "rE5" toont, houd de "↓" knop ingedrukt tot het display cijfers toont en de bureaupoten terugveren. De initialisatie is dan voltooid.

### 4. Omhoog en omlaag bedienen:

Houd de "↑" of "↓" knop op de controller ingedrukt om het bureau omhoog of omlaag te bewegen. Laat de knop los om te stoppen.

### 5. Geheugenfunctie:

Wanneer de verstelbare poten van het bureau stilstaan, houdt u gedurende 3 seconden een van de toetsen "1", "2", "3" of "□" ingedrukt totdat het display "H1", "H2", "H3" of "H4" weergeeft. De huidige hoogte wordt opgeslagen op de betreffende toets.

Na het opslaan van een hoogte, druk kort op een van de "1", "2", "3" of "□" knoppen en het bureau past zich automatisch aan naar de opgeslagen hoogte.

### 6. Kinderslot:

Druk tegelijkertijd op de toetsen "↑" en "↓" en houd ze 3 seconden ingedrukt. Wanneer het pictogram "LOC" op het display verschijnt, is het systeem vergrendeld en kan het niet worden gebruikt.

Druk opnieuw tegelijkertijd op de toetsen "↑" en "↓" en houd ze 3 seconden ingedrukt. Wanneer het pictogram "LOC" van het display verdwijnt, wordt het systeem ontgrendeld.

### 7. Zit-sta-herinnering:

Dubbelklik op de "□"-toets om het instelscherm voor de zit-sta-herinnering te openen. Het instelbare tijdsinterval loopt van 0,5 tot 4 uur, met 0,5 uur als minimale insteleenheid.

Gebruik de toetsen "↑" of "↓" om de gewenste tijd in te stellen en dubbelklik vervolgens om de instelling te bevestigen. In de rechterbenedenhoek van het display verschijnt een knipperend puntje wanneer u terugkeert naar het hoogtescherm.

Wanneer de ingestelde herinneringstijd is bereikt, zal het bureaublad lichtjes 1 cm omhoog bewegen en vervolgens terugkeren naar de oorspronkelijke hoogte om de gebruiker te waarschuwen.

### 8. Anti-botsingsbeveiliging:

Dit product maakt gebruik van stroomdetectietechnologie voor veiligheid tijdens hoogteverstelling. Als het bureau weerstand ondervindt tijdens het omhoog of omlaag bewegen, stopt het en veert automatisch terug in de tegenovergestelde richting.

### 9. Energiebesparingsmodus:

De controller schakelt het scherm uit als er 10 seconden geen knop wordt bediend. Druk op een willekeurige knop om de energiebesparingsmodus te verlaten.

### Storingsalarmcodes

Raadpleeg bij een storingsalarm de onderstaande tabel om de bijbehorende oplossing te vinden en volg stap voor stap de controle- en oplossingsinstructies.

Code	Storingen / Alarm	Oplossing
E02	Tegengestelde weerstand	Verwijder obstakels
E10	Abnormale verbinding tussen motor en controller	Controleer of alle aansluitingen correct zijn
E20	Overbelasting van het tafelblad	Verminder de belasting op het tafelblad
E31/E32	Abnormale netspanning	Vervang de netvoeding
hot	Oververhittingsbeveiliging	Bij te frequent gebruik schakelt het systeem automatisch over naar de oververhittingsbeveiliging. Het alarm wordt na 18 minuten automatisch uitgeschakeld.
rE5	Abnormaal signaal	Reset-signaal (voer de resetprocedure uit)

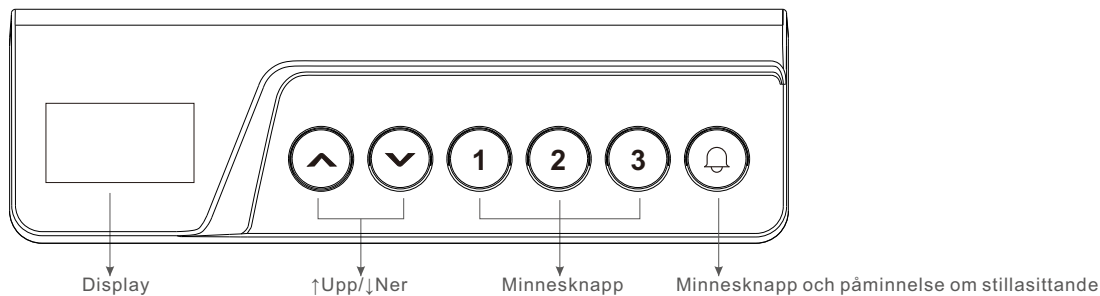

## 2. Anmärkningar vid första användning:

Om det höj- och sänkbara skrivbordet monteras och används för första gången, om den visade höjden inte stämmer överens med den faktiska höjden på de justerbara benen, eller om höjden har ändrats efter ommontering, krävs en återställning. Annars kan skrivbordet användas direkt med fabriksinställningarna.

## 3. Återställningsprocedur:

1) När displayen visar "rES", håll "↓"-knappen intryckt tills displayen visar siffror och bordsbenen fjädrar tillbaka. Initiering är då klar.

## 4. Upp- och nedrörelse:

Håll "↑" eller "↓"-knappen på styrenheten intryckt för att höja eller sänka skrivbordet. Släpp knappen för att stoppa.

## 5. Minnesfunktion:

När de justerbara bordsbenen är stilla, håll in valfri knapp "1", "2", "3" eller "Q" i 3 sekunder tills displayen visar "H1", "H2", "H3" eller "H4". Den aktuella höjden sparas på motsvarande knapp.

Efter att en höjd har sparats, tryck kort på någon av "1", "2", "3" eller "Q"-knapparna så justerar skrivbordet automatiskt till den sparade höjden.

## 6. Barnlås:

Tryck och håll in knapparna "↑" och "↓" samtidigt i 3 sekunder. När "LOC"-ikonen visas på displayen är systemet låst och kan inte användas.

Tryck och håll in knapparna "↑" och "↓" samtidigt i 3 sekunder igen. När "LOC"-ikonen försvinner från displayen är systemet upplåst.

## 7. Påminnelse om stillasittande:

Dubbelklicka på knappen "Q" för att gå till inställningsmenyn för stillasittandepåminnelse. Tidsintervallet kan ställas in mellan 0,5 och 4 timmar, med 0,5 timmar som minsta inställningsenhet.

Använd knapparna "↑" eller "↓" för att justera önskad tid och dubbelklicka sedan för att bekräfta inställningen. En blinkande punkt visas i nedre högra hörnet av displayen när du återvänder till höjdskrämen.

När den inställda påminnelsetiden är uppnådd höjs bordsskivan försiktigt med 1 cm och återgår sedan till ursprunglig höjd för att påminna användaren.

## 8. Säkerhetsskydd vid höjjustering:

Denna produkt använder strömdetekteringsteknologi för att säkerställa säkerheten vid höjning och sänkning. Om bordet stöter på motstånd under rörelse avbryts justeringen och bordet rör sig tillbaka i motsatt riktning.

## 9. Energibesparingsläge:

Om ingen åtgärd utförs inom 10 sekunder stängs styrenhetens display av automatiskt. Tryck på valfri knapp för att lämna energisparläget.

## Felmeddelandekoder

Vid felmeddelande, se tabellen nedan för att hitta motsvarande lösning och följ stegen för att kontrollera och åtgärda problemet.

Kod	Fel / Larm	Åtgärd
E02	Motstånd upptäckt	Ta bort hinder
E10	Onormal anslutning mellan motor och styrenhet	Kontrollera att alla anslutningar är korrekta
E20	Överbelastning på bordsskivan	Minska belastningen på bordsskivan
E31/E32	Onormal nätspänning	Byt ut nätaggregatet
hot	Överhettningsskydd	Om bordet används för ofta aktiveras överhettningsskyddet automatiskt. Alarmet återställs automatiskt efter 18 minuter.
rES	Onormalsignal	Återställningssignal (utför återställningsprocedur)

## 1. Panel sterowania

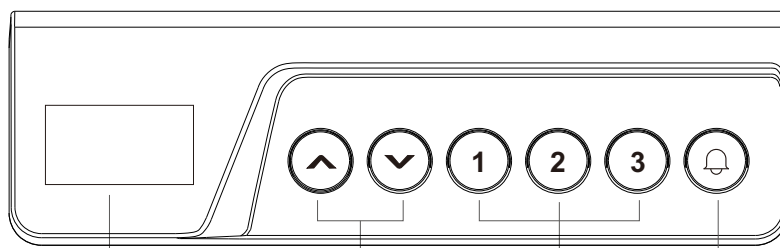

Wyświetlacz

↑Góra/↓Dół

Przycisk pamięci

Przycisk pamięci i przypomnienie o siedzącym trybie życia

## 2. Uwagi przy pierwszym użyciu:

Jeśli biurko regulowane jest montowane i używane po raz pierwszy, jeśli wyświetlana wysokość nie odpowiada rzeczywistej wysokości nóg lub jeśli wysokość została zmieniona po ponownym montażu, wymagany jest reset. W przeciwnym razie biurko można używać bezpośrednio z ustawieniami fabrycznymi.

## 3. Resetowanie:

Gdy na wyświetlaczu pojawi się „rES”, przytrzymaj przycisk „↓”, aż na wyświetlaczu pojawią się cyfry, a nogi biurka się odbiją. Inicjalizacja zakończona.

## 4. Obsługa góra/dół:

Przytrzymaj przycisk „↑” lub „↓” na sterowniku, aby podnieść lub opuścić biurko. Zwolnij przycisk, aby zatrzymać ruch.

## 5. Funkcja pamięci:

Gdy nogi regulowane biurka są nieruchome, przytrzymaj przez 3 sekundy dowolny z przycisków „1”, „2”, „3” lub „0”, aż na wyświetlaczu pojawi się „H1”, „H2”, „H3” lub „H4”. Aktualna wysokość zostanie zapisana pod wybranym przyciskiem.

Po zapisaniu wysokości wystarczy krótko nacisnąć dowolny z przycisków „1”, „2”, „3” lub „0”, a biurko automatycznie ustawi się na zapisaną wysokość.

## 6. Blokada rodzicielska:

Naciśnij jednocześnie i przytrzymaj przez 3 sekundy przyciski „↑” i „↓”. Gdy na wyświetlaczu pojawi się ikona „LOC”, system zostanie zablokowany i nie będzie można go używać.

Aby odblokować, ponownie naciśnij i przytrzymaj jednocześnie przyciski „↑” i „↓” przez 3 sekundy. Gdy ikona „LOC” zniknie z wyświetlacza, system zostanie odblokowany.

## 7. Przypomnienie o siedzącym trybie życia:

Kliknij dwukrotnie przycisk „0”, aby przejść do ekranu ustawień przypomnienia o siedzącym trybie życia. Zakres czasu, jaki można ustawić, wynosi od 0,5 do 4 godzin, a minimalny krok ustawienia to 0,5 godziny.

Użyj przycisków „↑” lub „↓”, aby wybrać żądany czas, a następnie kliknij dwukrotnie, aby potwierdzić ustawienie. Po powrocie do ekranu wysokości w prawym dolnym rogu wyświetlacza pojawi się migająca kropka.

Gdy minie ustawiony czas przypomnienia, blat biurka uniesie się lekko o 1 cm, po czym wróci do pierwotnej wysokości, aby powiadomić użytkownika.

## 8. Zabezpieczenie podczas regulacji wysokości:

Produkt ten wykorzystuje technologię wykrywania prądu, aby zapewnić bezpieczeństwo podczas podnoszenia i opuszczania. Jeśli w trakcie pracy biurko napotka przeszkodę lub opór, ruch zostanie zatrzymany, a biurko cofnie się w przeciwnym kierunku.

## 9. Tryb oszczędzania energii:

Jeśli przez 10 sekund nie zostanie wykonana żadna operacja, wyświetlacz kontrolera automatycznie się wyłączy. Aby wyjść z trybu oszczędzania energii, naciśnij dowolny przycisk.

## Kody alarmów awarii

W przypadku wystąpienia alarmu awarii zapoznaj się z poniższą tabelą, aby znaleźć odpowiednią metodę rozwiązania problemu i przeprowadzić weryfikację oraz naprawę krok po kroku.

Kod	Awaria / Alarm	Rozwiązanie
E02	Przeciwny opór	Usuń przeszkody
E10	Nieprawidłowe połączenie między silnikiem a kontrolerem	Upewnij się, że połączenia są prawidłowe
E20	Nadmierne obciążenie blatu stołu	Zmniejsz obciążenie blatu stołu
E31/E32	Nieprawidłowe napięcie zasilania głównego	Wymień główne źródło zasilania
hot	Zabezpieczenie przed przegrzaniem	W przypadku zbyt częstej pracy system automatycznie przechodzi w tryb ochrony przed przegrzaniem. Alarm wyłączy się automatycznie po 18 minutach.
rES	Nieprawidłowy sygnał	Sygnał resetowania (wykonaj operację resetowania)

## 1. Kontrol paneli

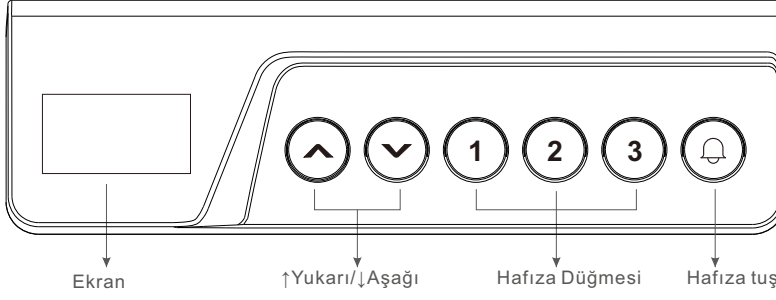

## 2. İlk Kullanım Notları:

Eğer elektrikli masa ilk kez monte ediliyorsa veya kullanılan yükseklik ekrandakiyle uyuşmuyorsa ya da tekrar montaj sonrası yükseklik değiştiyse, sıfırlama gereklidir. Aksi takdirde masa fabrika ayarlarıyla doğrudan kullanılabilir.

## 3. Sıfırlama İşlemi:

Ekranda "rE5" görüldüğünde, "↓" düğmesini ekranda rakamlar görünene ve masa ayakları geri tepene kadar basılı tutun. Başlatma tamamlanır.

## 4. Yukarı ve Aşağı İşlemi:

Masayı yukarı veya aşağı hareket ettirmek için kontrolcüdeki "↑" veya "↓" düğmesini basılı tutun. Düğmeyi bırakınca masa durur.

## 5. Hafıza Fonksiyonu:

Ayarlanabilir masa ayakları sabitken, "1", "2", "3" veya "0" tuşlarından herhangi birine 3 saniye boyunca basılı tutun. Ekranda "H1", "H2", "H3" veya "H4" görüntülediğinde, mevcut yükseklik ilgili tuşa kaydedilecektir. Yükseklik kaydedildikten sonra, "1", "2", "3" veya "0" düğmelerinden herhangi birine kısa bir süre basmanız yeterlidir, masa otomatik olarak kaydedilen yüksekliğe ayarlanacaktır.

## 6. Çocuk Kilidi:

"↑" ve "↓" tuşlarına aynı anda 3 saniye basılı tutun. Ekranda "LOC" simgesi görüldüğünde, sistem kilitlenir ve kullanılamaz.

Tekrar "↑" ve "↓" tuşlarına aynı anda 3 saniye basılı tutun. Ekrandaki "LOC" simgesi kaybolduğunda, sistemin kilidi açılır.

## 7. Hareketsizlik Hatırlatıcısı:

"0" tuşuna çift tıklayarak hareketsizlik hatırlatıcısı ayar ekranına girin. Ayarlanabilir zaman aralığı 0,5 ila 4 saat arasındadır ve en küçük ayar birimi 0,5 saattir. İstedığınız süreyi ayarlamak için "↑" veya "↓" tuşlarını kullanın, ardından ayarı onaylamak için tekrar çift tıklayın. Yükseklik ekranına döndüğünüzde, ekranın sağ alt köşesinde yanıp sönen bir nokta görünecektir.

Hatırlatıcı için ayarlanan süre dolduğunda, masa tablası kullanıcıyı uyararak hafifçe 1 cm yukarı kalkacak ve ardından orijinal yüksekliğine dönecektir.

## 8. Yükseklik Ayarı Sırasında Güvenlik Koruması:

Bu ürün, kaldırma ve indirme sırasında güvenliği sağlamak için akım algılama teknolojisi kullanır. Çalışma sırasında masa bir engele çarparsa, hareket durur ve masa ters yönde geri döner.

## 9. Enerji Tasarrufu Modu:

10 saniye boyunca herhangi bir işlem yapılmazsa, kontrolcü ekranı otomatik olarak kapanır. Enerji tasarrufu modundan çıkmak için herhangi bir tuşa basın.

## Arıza Uyarı Kodları

Bir arıza uyarısı durumunda, aşağıdaki tabloyu kontrol ederek ilgili çözüm yöntemini bulun ve adım adım kontrol edip sorunu giderin.

Kod	Arıza / Uyarı	Çözüm
E02	Karşı direnç	Engelleri kaldırın
E10	Motor ve kontrolcü arasında anormal bağlantı	Bağlantıların doğru olduğundan emin olun
E20	Masa üzerinde aşırı yük	Masa üzerindeki yükü azaltın
E31/E32	Ana güç kaynağında anormal voltaj	Ana güç kaynağını değiştirin
hot	Aşırı ısınma koruması	Çok sık çalıştırılırsa, sistem otomatik olarak aşırı ısınma koruma moduna geçer. Alarm 18 dakika sonra otomatik olarak kapanacaktır.
rE5	Anormal sinyal	Sıfırlama sinyali (resetleme işlemi gerçekleştirin)

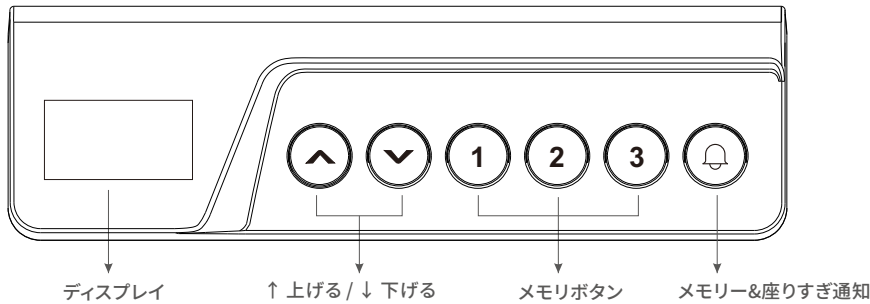

### 2.初回使用時の説明

初回セットアップ時またはリセットが必要な場合:

電動昇降デスクを初めて組み立てて使用する場合、または次の状況に該当する場合は、高さのリセットを行ってください:

- 表示されている高さ、デスク脚の実際の高さが一致しない
- 再組み立て後、高さ設定が変更された

該当しない場合は、工場出荷時の設定のままご利用いただけます。

### 3.リセット操作:

#### 1.初期化方法

ディスプレイに「rE5」が表示されている状態で、「↓」ボタンを長押ししてください。ディスプレイに数値が表示され、デスクの脚が完全に下がって再び上がると初期化完了です。

#### 4.昇降操作

コントローラーの「↑」または「↓」ボタンを長押しすると、スタンディングデスクが上昇または下降します。ボタンを離すと停止します。

#### 5.メモリー機能

調整可能な脚が停止している状態で、「1」「2」「3」「Q」のいずれかのボタンを3秒間長押し続け、ディスプレイに「H1」「H2」「H3」「H4」のいずれかが表示されるまで押し続けます。現在の高さが対応するボタンに登録されます。

高さを保存後、「1」「2」「3」「Q」のいずれかを短く押すだけで、スタンディングデスクが自動的に記憶した高さに調整されます。

### 6.チャイルドロック機能

「↑」と「↓」のボタンを同時に3秒間長押ししてください。

ディスプレイに「LOC」アイコンが表示されると、システムがロック状態になり操作できなくなります。

ロックを解除するには、再度「↑」と「↓」ボタンを同時に3秒間長押ししてください。

ディスプレイから「LOC」アイコンが消えると、システムがアンロック状態になります。

### 7.座りすぎ通知設定:

「Q」をダブルクリックすると、長時間着座注意の設定画面に入ります。リマインダー時間の設定範囲は0.5~4時間で、0.5時間が最小設定単位です。

「↑」または「↓」ボタンを押して調整時間を設定し、ダブルクリックで設定を確定します。ディスプレイは高さ設定画面に戻り、右下角に点滅するドットが表示されます。

設定したリマインダー時間に達すると、デスク天板がわずかに(約1cm)上昇した後、元の高さに下降し、これによって通知を行います。

### 8.昇降時の安全保護機能

本製品は電流検知技術により、昇降動作中の安全保護を実現しています。昇降中に反対方向の抵抗を検知した場合、デスクは自動的に動作を停止し、反対方向に戻る安全機構を備えています。

### 9.省エネモード

10秒間操作がない場合、コントローラーのディスプレイが消灯状態になります。いずれかのボタンを押すと省エネモードが解除されます。

### 故障アラームコード一覧

異常アラームが表示された場合は、下記対応表を参照の上、該当する処理方法に従い順番に点検・対応してください。

コード	故障/アラーム内容	対応方法
E02	逆方向抵抗検出	障害物を除去
E20	デスクトップ負荷過大	デスクトップの負荷を軽減してください
E10	モーターとコントローラー接続異常	接続を確認
E31/E32	主電源電圧異常	主電源交換
hot	過熱保護	操作頻度が高すぎるため、システムが過熱保護モードに移行しました。アラームは18分後に自動的に解除します。
rE5	信号異常	リセット信号(リセット操作を実行)

## General Guidelines

Please read the following instruction carefully and use the product accordingly.

Please keep this manual and hand it over when you transfer the product.

This summary may not include every detail of all variations and considered steps. Please contact us when further information and help are needed.

## Warnings

Keep children away while assembling this product as small parts may be fatal if swallowed or inhaled.

In order to prevent potential body injury, children are forbidden to climb or play with this product.

Children are not allowed to use this product.

Do not use this product if there are missing or defective parts.

Maximum load capacity: tabletop–70 kg/154 lb (when in motion), 70 kg/154 lb (static); do not place overweight items on the table.

Place this product on a level surface.

Do not sit or stand on this product.

Do not alter or detach any parts of this product during use.

## Notes

This product is intended for indoor use only. Avoid humid environments to prevent damaging the electric components.

Keep the product away from sharp items and corrosive chemicals as they may damage the surface.

Keep all electric components (legs with a motor inside, control box, etc.) away from liquids and moisture.

Place heavy items at the center of the tabletop to prevent damage caused by uneven weight distribution.

We recommend 2 adults assemble or move this product together.

Use this product under applicable voltage (according to the specifications on the control box).

Make sure no obstacles are in the desk's path. Make sure the desktop is not touching any walls and all cords are long enough to accommodate the height changes of the desktop.

In order to protect the motor, 18 minutes of off time should be applied after 2 minutes of continuous lifting or lowering.

In the event of a power outage or if the power cord is unplugged, a manual reset may be necessary (see USE section).

## Einleitung

Bitte lesen Sie die folgende Anleitung aufmerksam durch und verwenden Sie das Produkt sachgemäß.

Bewahren Sie diese Anleitung gut auf und händigen Sie sie bei Weitergabe des Produkts an Dritte ebenfalls mit aus.

Aus Gründen der Übersicht können nicht alle Details zu allen Varianten und denkbaren Montagen beschrieben werden. Wenn Sie weitere Informationen und Hilfe benötigen, kontaktieren Sie uns bitte.

## Warnhinweise

Halten Sie Kinder fern, während Sie dieses Produkt montieren, da kleine Teile beim Verschlucken oder Einatmen tödlich sein können.

Um möglichen Verletzungen vorzubeugen, ist es Kindern untersagt, mit diesem Produkt zu klettern oder zu spielen.

Kinder dürfen dieses Produkt nicht benutzen.

Verwenden Sie dieses Produkt nicht, wenn fehlende oder defekte Teile vorhanden sind.

Maximale Belastbarkeit: Tischplatte – 70 kg (in Bewegung), 70 kg (statisch); keine übergewichtigen Gegenstände auf den Tisch legen.

Stellen Sie dieses Produkt auf eine ebene Fläche.

Setzen oder stellen Sie sich nicht auf dieses Produkt.

Verändern oder entfernen Sie keine Teile dieses Produkts während des Gebrauchs.

## Hinweise

Dieses Produkt ist nur für den Innenbereich bestimmt. Vermeiden Sie feuchte Umgebungen, um eine Beschädigung der elektrischen Komponenten zu vermeiden.

Halten Sie sich von scharfen Gegenständen und ätzenden Chemikalien fern, da diese die Oberfläche beschädigen können.

Halten Sie alle elektrischen Komponenten (Beine mit innenliegendem Motor, Schaltkasten usw.) von Flüssigkeiten und Feuchtigkeit fern.

Stellen Sie schwere Gegenstände in die Mitte der Tischplatte, um Schäden durch ungleichmäßige Gewichtsverteilung zu vermeiden.

Wir empfehlen, dass 2 Erwachsene dieses Produkt zusammenbauen oder transportieren.

Verwenden Sie dieses Produkt unter Spannung (gemäß den Angaben auf dem Schaltkasten).

Achten Sie darauf, dass sich keine Hindernisse im Weg des Schreibtisches befinden. Stellen Sie sicher, dass der Desktop keine Wände berührt und alle Kabel lang genug sind, um die Höhenänderungen des Desktops aufzunehmen.

Um den Motor zu schützen, sollte nach 2 Minuten kontinuierlichem Heben oder Senken eine Pause von 18 Minuten eingelegt werden.

Im Falle eines Stromausfalls oder wenn das Netzkabel abgezogen wird, kann ein manueller Reset erforderlich sein.

## Introduction

Lisez attentivement ces instructions et utilisez votre produit d'après ce mode d'emploi.

Conservez ces instructions. Si vous souhaitez offrir ce produit à un tiers, joignez obligatoirement ce mode d'emploi.

Pour des raisons de clarté, les détails concernant chaque variante ou montage envisageable ne peuvent être tous décrits. Si vous souhaitez obtenir plus d'informations ou si vous rencontrez certains problèmes non traités de manière détaillée dans ces instructions, veuillez nous contacter.

## Avertissements

Ce produit doit être obligatoirement monté par adulte. Tenez les enfants éloignés lors du montage; les petites pièces peuvent présenter un danger mortel en cas d'ingestion ou d'inhalation.

Pour éviter les blessures causées par le renversement du produit, ne laissez pas les enfants monter dessus.

Les enfants n'ont pas le droit d'utiliser ce produit.

N'utilisez pas ce produit si des pièces sont manquantes ou défectueuses.

La charge maximale du produit est de 70 kg (en cas de déplacement) et de 70 kg (en utilisation fixe). Ne dépassez pas cette limite.

Placez ce produits sur une surface plane.

Ne vous asseyez pas sur ce produit.

Ne modifiez ou n'enlevez aucun élément de ce produit pendant que vous vous en servez.

## Notes

Ce produit est exclusivement destiné à un usage à l'intérieur. Évitez les locaux humides, afin de prévenir une détérioration des composants électriques.

Tenez le produit éloigné des objets tranchants et des produits chimiques corrosifs, car ceux-ci peuvent détériorer la surface.

Éloignez les composants électriques (pieds à moteur intégré, boîtier de distribution, etc.) des liquides et de l'humidité.

Posez les objets lourds au centre du plateau de la table, afin d'éviter les détériorations dues à une répartition irrégulière de la charge.

Nous recommandons que 2 personnes adultes montent ou déplacent ce produit.

Utilisez ce produit sous la tension appropriée (conformément aux indications du boîtier de commande).

Assurez-vous qu'aucun obstacle ne se trouve sur le bureau. Assurez-vous aussi que le bureau ne touche aucun mur et que tous les câbles sont assez longs pour tenir compte des variations de hauteur du bureau.

Afin de protéger le moteur, une pause de 18 minutes devrait suivre une période de 2 minutes de relevages et d'abaissements continus.

En cas de coupure de courant ou si la fiche est retirée, un reset manuel peut s'avérer nécessaire (voir la partie Utilisation).

## Linee guida generali

Si prega di leggere attentamente le seguenti istruzioni e usare il prodotto in modo opportuno.

Si prega di conservare questo manuale e consegnarlo quando il prodotto cambia proprietario.

Questo riassunto potrebbe non includere ogni dettaglio di tutte le variazioni e le fasi considerate. Contattaci se hai bisogno di ulteriori informazioni e assistenza.

## Avvertenze

Tenere i bambini lontani durante il montaggio, poiché le parti più piccole possono essere fatali se ingerite o inalate.

Per prevenire potenziali lesioni e infortuni, impedire ai bambini di arrampicarsi o giocare con questo prodotto.

I bambini non possono usare questo prodotto.

Non usare questo prodotto in caso di parti mancanti o difettose.

Capacità di carico massima: superficie – 70 kg (in movimento), 70 kg (statico); non usare per oggetti che superano questo limite.

Posizionare questo prodotto su una superficie piana.

Non sedersi o salire in piedi sul prodotto.

Non modificare o staccare parti del prodotto durante l'uso.

## Note

Questo prodotto è inteso solo per uso interno. Evitare gli ambienti umidi per prevenire i danni alle componenti elettroniche.

Tenere il prodotto lontano da oggetti appuntiti e sostanze chimiche corrosive che potrebbero danneggiare la superficie.

Tenere tutte le componenti elettroniche (gambe con motore, quadro di comando, ecc.) lontane dai liquidi.

Posizionare gli oggetti pesanti al centro del piano del tavolo per evitare danni causati da una distribuzione non uniforme del peso.

L'assemblaggio e lo spostamento del prodotto dovrebbe essere effettuato da due persone.

Usare questo prodotto con il voltaggio adeguato (come indicato sul quadro).

Assicurarsi che non ci siano ostacoli nel percorso della scrivania. Controllare che il piano non sia a contatto con muri. Verificare che tutti i cavi siano lunghi abbastanza per il cambiamento di altezza.

Al fine di proteggere il motore, si raccomanda di lasciare inattivo per 18 minuti dopo 2 minuti di sollevamento o abbassamento continui.

Nel caso di un'interruzione di corrente o scollegamento del cavo d'alimentazione, potrebbe essere necessario un ripristino manuale (consultare la sezione USO).

**ES**

## Acerca del manual

Por favor, lea detenidamente las instrucciones y respete los debidos usos del producto.

Por favor, conserve bien este manual y en caso de cesión, no omita entregarlo junto al producto.

Este manual podría no incluir todos los detalles de cada paso del montaje. Si necesita ayuda o información adicional, póngase en contacto con nosotros.

## Advertencias

Debido a múltiples tornillos y otras piezas pequeñas, debe mantener alejados a los niños al montar el producto para evitar el peligro causado por tragarse algo.

Está prohibido que los niños suban encima o jueguen con el producto para evitar las lesiones producidas por el producto volcado.

No permita que los niños utilicen el producto.

No utilice el producto cuando se encuentren las piezas dañadas o faltantes, de lo contrario, causará las lesiones.

Capacidad de carga: tablero de la mesa -70 kg (carga dinámica), 70 kg (carga estática). No coloque los objetos excedidos encima.

Utilice el producto en una superficie plana.

No se pare ni se siente sobre el producto.

No modifique ni desconecte las partes del producto durante el uso.

## Notas

No coloque el producto en el lugar húmedo para evitar dañar los elementos eléctricos de este producto.

Mantenga el producto alejado de los objetos afilados y las sustancias químicas corrosivas para proteger la superficie de los daños.

Mantenga todos los componentes electrónicos (motor, panel de control, etc.) alejados de los líquidos.

Los objetos pesados se deben colocar en el centro de la mesa para evitar los peligros causados por la distribución desigual de la carga.

Se recomienda mover o montar el producto entre dos personas.

Use el producto bajo el voltaje aplicable (de acuerdo con el letrero en el panel de control).

Asegúrese de que no haya obstáculos durante el ajuste del escritorio. Verifique que el estante no esté en contacto con las paredes. Garantice que todos los cables sean lo suficientemente largos para regular el escritorio.

Para proteger el motor, se recomienda dejarlo inactivo durante 18 minutos después de 2 minutos de elevación o descenso continuos.

En caso de falla de energía o desconexión del cable de alimentación, puede ser necesario un reinicio manual (consulte la sección de USO).

**NL**

## Algemene Richtlijnen

Gelieve de handleiding na te lezen en het product zo te gebruiken.

Gelieve de handleiding bij te houden, en bij verkoop mee te geven.

Deze samenvatting bevat mogelijks niet alle variaties en stappen. Gelieve contact op te nemen indien u meer informatie of hulp nodig hebt.

## Waarschuwingen

Houd kinderen uit de buurt tijdens het monteren van dit product, aangezien kleine onderdelen voor kinderen fataal kunnen zijn als ze worden ingeslikt of ingeademd.

Om mogelijk lichamelijk letsel te voorkomen is het voor kinderen verboden met dit product te klimmen of ermee te spelen.

Kinderen mogen dit product niet gebruiken.

Gebruik dit product niet als er onderdelen ontbreken of defect zijn.

Maximaal draagvermogen: tafelblad -70 kg (in beweging), 70 kg (statisch); plaats geen zwaardere objecten op de tafel.

Plaats dit product op een vlakke ondergrond.

Ga niet op dit product zitten of staan.

Wijzig of verwijder geen onderdelen van dit product tijdens gebruik.

## Opmerkingen

Het product is enkel voor gebruik binnen. Vermijd vochtige omgevingen om schade aan de elektrische componenten te voorkomen.

Houd het product uit de buurt van scherpe voorwerpen en bijtende chemicaliën aangezien deze het oppervlak kunnen beschadigen.

Houd alle elektrische componenten (poten met motor erin, schakelkast enz.) uit de buurt van vloeistoffen en vocht.

Plaats zware voorwerpen in het midden van het tafelblad om schade door ongelijke gewichtsverdeling te voorkomen.

We raden aan om dit product met ten minste 2 volwassenen samen te monteren of te verplaatsen.

Gebruik dit product onder de juiste spanning (volgens de specificaties op de schakelkast).

Zorg ervoor dat er geen obstakels op het pad van het bureau staan zodat het bureaublad vrij omhoog en omlaag kan bewegen. Zorg ervoor dat het bureaublad de muur niet raakt en dat alle snoeren lang genoeg zijn om de hoogteverschillen van het bureaublad te accommoderen

Om de motor te beschermen moet 18 minuten pauze worden toegepast na 2 minuten continu heffen of dalen.

In het geval van een stroomstoring of als de stekker uit het stopcontact is getrokken, kan een handmatige reset nodig zijn (Zie de sectie GEBRUIK).

**SE**

## Allmänna riktlinjer

Var god läs följande instruktioner noggrant och använd produkten därefter.

Var god behåll den här bruksanvisningen och överlämna den när du överför produkten.

Denna sammanfattning kanske inte innehåller alla detaljer i alla variationer och övervägda steg. Vänligen kontakta oss när ytterligare information och hjälp behövs.

## Varningar

Håll barn borta under montering av produkten eftersom små delar kan vara livsfarliga om de sväljs eller inandas.

Det är förbjudet för barn att klättra på eller leka med den här produkten för att förhindra potentiell kroppsskada.

Barn får inte använda den här produkten.

Använd inte denna produkt om delar saknas eller är defekta.

Maximal lastkapacitet: bordsskiva - 70 kg (när den är i rörelse), 70 kg (stillastående); lägg inte överviktiga föremål på bordet.

Placera produkten på plant underlag.

Sitt eller stå inte på denna produkt.

Ändra eller ta inte bort några delar på denna produkt under användning.

## Anteckningar

Produkten är endast avsedd för inomhusbruk. Undvik fuktiga miljöer för att förhindra att de elektriska komponenterna skadas.

Håll borta från vassa föremål och frätande kemikalier, eftersom de kan skada ytan.

Håll alla elektriska komponenter (ben med motor inuti, kontrollbox, etc.) borta från vätskor och fukt.

Placera tunga föremål mitt på bordsskivan för att förhindra skador orsakade av ojämn viktfordelning.

Vi rekommenderar att två vuxna monterar eller flyttar denna produkt tillsammans.

Använd denna produkt under gällande spänning (enligt specifikationerna på kontrollboxen).

Se till att inga hinder finns i vägen för skrivbordet. Se till att skrivbordet inte vidrör några väggar och att alla sladdar är tillräckligt långa för att räkna till skrivbordets höjdförändringar.

18 minuters avstängd tid bör tillämpas för att skydda motorn efter två minuters kontinuerlig höjning eller sänkning.

I händelse av strömvabrott eller om nätkabeln kopplas ur kan en manuell återställning vara nödvändig (se avsnittet ANVÄNDNING).

**PL**

## Ogólne Porady

Proszę uważnie przeczytać niniejsze instrukcje oraz odpowiednio używać produkt.

Proszę przechowywać tą instrukcję oraz przekazać razem z produktem podczas transferu zmiany własności.

Podsumowanie to może nie zawierać wszystkich detali każdej z wersji oraz uwzględnionych kroków. Proszę skontaktuj się z nami jeśli potrzebujesz więcej informacji albo pomocy.

## Ostrzeżenia

Trzymać dzieci z daleka podczas składania tego produktu, gdyż małe części mogą okazać się śmiertelne przy połknięciu lub wejściu w drogę oddechową.

Aby zapobiec potencjalnym urazom ciała, zabronione jest wspinanie się na lub bawienie się przez dzieci tym produktem.

Niedozwolone jest używanie tego produktu przez dzieci.

Nie używać tego produktu, gdy brakuje w nim części lub posiadają one defekt.

Maksymalna nośność: blat - 70 kg (w ruchu), 70 kg (statycznie); nie kłaść zbyt ciężkich przedmiotów na blacie.

Umieścić produkt na płaskiej powierzchni.

Nie siedzieć lub nie stać na produkcie.

Nie modyfikować ani nie odłączać żadnej części tego produktu podczas użytkowania.

## Zapisy

Produkt ten przeznaczony jest tylko do użytkowania wewnętrznego. Unikać wilgotnego środowiska, aby zapobiec uszkodzeniu komponentów elektrycznych.

Trzymać z daleka produktu na od ostrych przedmiotów i chemii korozyjnej, gdyż mogą one uszkodzić powierzchnię.

Trzymać komponenty elektryczne (nóżki z silniczkami, skrzynkę kontrolną itp.) z dala od cieczy i wilgotności.

Umieścić ciężkie przedmioty na środku blatu, aby zapobiec uszkodzeniom spowodowanych przez nierówne rozłożenie wagi.

Rekomendujemy składanie lub przesuwanie produktu przez 2 osoby dorosłe.

Używać produkt pod właściwym napięciem (zgodnie ze specyfikacją znajdującą się na skrzynce kontrolnej).

Upewnić się, że na drodze biurka nie znajdują się żadne przeszkody. Upewnić się, że biurko nie dotyka jakichkolwiek ścian oraz że wszystkie przewody są wystarczająco długie i uwzględniają zmiany wysokości biurka.

Aby chronić silnik, należy odczekać 18 minut po 2 minutowym, ciągłym podnoszeniu lub obniżaniu.

W sytuacji zaniku zasilania lub odłączenia kabla zasilającego, możliwe, że potrzebny będzie ręczny reset (zobacz sekcję UŻYTKOWANIE).

TR

## Genel kurallar

Lütfen aşağıdaki talimatları dikkatlice okuyun ve ürünü belirttiği şekilde kullanın.

Lütfen bu kılavuzu saklayın ve ürünü teslim ederken karşı tarafa verin.

Bu özet, tüm varyasyonları ve dikkate alınan adımları bütünüyle içermeyebilir. Ek bilgi veya yardım gerekirse lütfen bizimle iletişime geçin.

## Uyarılar

Küçük parçalar yutulduğunda veya solunduğunda ölümcül olabileceğinden, monte edilirken çocukları bu üründen uzak tutun.

Olası bedensel yaralanmaları önlemek için çocukların bu ürüne tırmanmasına veya bu ürünle oynamasına izin verilmez.

Bu ürün çocuklar tarafından kullanılmak üzere tasarlanmamıştır.

Bileşenlerden herhangi biri eksik veya kusurluysa bu ürünü kullanmayın.

Masa üstü yük kapasitesi: 70 kg (hareket halindeyken), 70 kg (statik); masanın üzerine çok ağır şeyler koymayın.

Bu öğeyi düz bir yüzeye yerleştirin.

Bu ürünün üzerinde oturmaktan veya ayakta durmaktan kaçının.

Kullanım sırasında bu ürünün herhangi bir bileşenini değiştirmeyin veya sökmeyin.

## Notlar

Bu ürün sadece iç mekanlarda kullanılmak üzere tasarlanmıştır. Elektrikli bileşenlerin hasar görmesini önlemek için nemli ortamlardan kaçınin.

Keskin nesnelere ve aşındırıcı kimyasalları, hasara neden olabileceğinden yüzeyden uzak tutun.

Tüm elektrikli bileşenler (içinde motor bulunan bacaklar, kontrol kutusu vb.) ile sıvılar ve nem arasında güvenli bir mesafe bırakın.

Dengesiz ağırlık dağılımından kaynaklanan hasarı önlemek için ağır eşyaları masanın ortasına yerleştirin.

Bu ürünü monte etmek veya taşımak için iki yetişkinin birlikte çalışmasını öneririz.

Bu ürünün geçerli voltaja göre kullanın (kontrol kutusundaki özelliklere göre).

Masanın yolunda herhangi bir engel olmadığından emin olun. Masaüstünün herhangi bir duvara değmediğinden ve tüm kabloların masaüstünün yükseklik değişikliklerine uyum sağlayacak kadar uzun olduğundan emin olun.

İki dakikalık sürekli kaldırma veya indirmeden sonra, motoru korumak için 18 dakikalık kesinti süresi uygulanmalıdır.

Elektrik kesintisi durumunda veya güç kablosu takılı değilse manuel sıfırlama gerekli olabilir (KULLANIM bölümüne bakın).

JP

## はじめに

この度はSONGMICS製品をお買い上げいただきまして誠にありがとうございます。

本書は、電動昇降式デスクを正しくご使用頂くためのガイドブックです。ご使用前に本書をよくお読みになり、内容を理解された上で、ご使用くださいますようお願い致します。さらに詳しい情報やサポートが必要な場合は、当社までご連絡ください。

この製品を第三者に貸し出す時は、この説明書を共に貸し出し、よく読んでから使用するようにご指導ください。また、常にお手元に置いてご使用されることをお勧め致します。

## 使用中の注意事項

本品は、お客様に組み立て頂く商品です。組み立てる前に、必ず部品がすべてそろっていることを確認した上、本書の指示に従って組み立ててください。不用意・不適切な組み立ては、事故や破損など本体商品の変形につ

ながる恐れがあります。

本製品は室内でのご使用に適しています。電気部品の損傷を防ぐため、湿気の多い環境は避けてください。

ストーブ等の火気の近くには設置しないでください。本体が加熱し、火災の原因になります。

直射日光の当たる場所や高温多湿な場所などでのご利用はおやめてください。変形や変色の原因になります。

鋭利なもの、先の尖った物や腐食性物質に接触させないでください。表面の損傷が発生する恐れがあります。

本品の組み立てや移動は、大人の方二人以上で行ってください。

適切な電圧で使用してください(コントロールボックスの仕様に従ってください)。

物品をしっかりと置かれたことをご確認ください。落下や転倒の恐れがあります。高さ50cmを超えるものをデスクの下に置かないでください。

モーターを保護するために、2分間連続して持ち上げたり下げたりした後は、18分間オフにしてください。

停電や電源コードが抜かれた場合は、手動でリセットする必要があります。

## 安全警告

ネジなどの小部品は、お子様が誤って飲み込むことにより、窒息などの重大事故を引き起こす恐れがありますので、お子様がいない場所で組立を行ってください。

梱包材は、乳幼児や小さなお子様にとって窒息等の危険がともないますので、必ずお子様の手の届かない場所で保管してください。

本製品を踏んだり、乗ったりすることは絶対にしないでください。傾斜によりケガをする恐れがあります。お子様は必ず大人の目の届く範囲でご使用ください。

必ず水平で安定した場所でお使いください。

本品の静止最大耐荷重は70kg (154lb) です。耐荷重以上の物を置かないでください。

ご使用中、定期的なネジにゆるみがないか点検し、必要に応じてドライバーで締め付けてください。

販売元: ZIELJP株式会社 〒531-0062 大阪市北区長柄中3丁目6番13号

TEL:06-7161-1020 メール:info\_jp@songmics.jp

2025.11.08-V2

**VASAGLE**  
by SONGMICS HOME