

SKU N620P403779
N620P403780

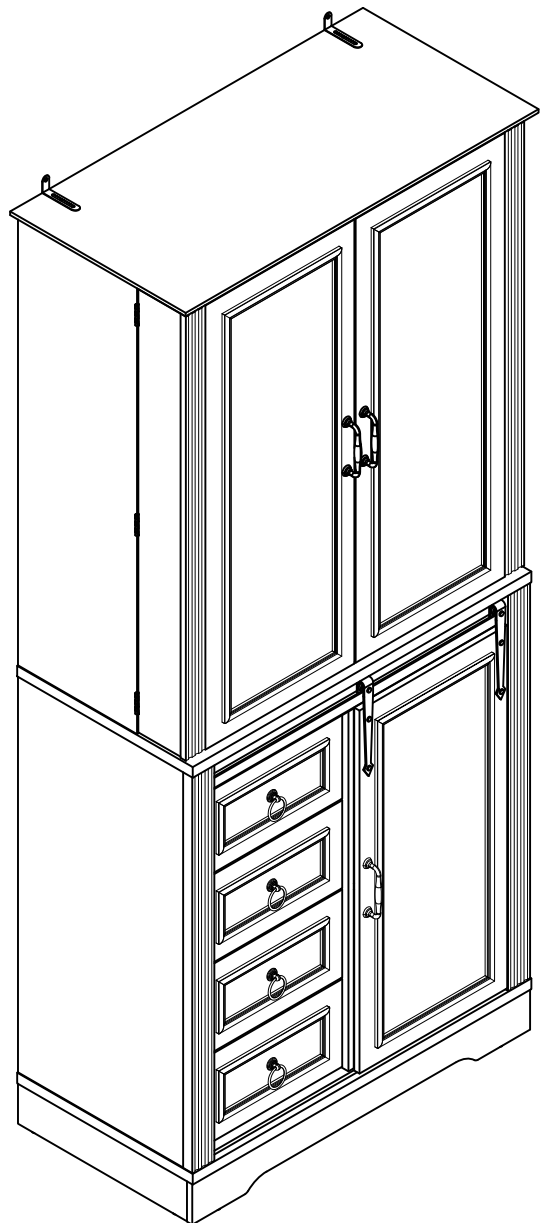

2 PERS

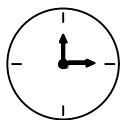

1 h 30 min

Tool Required Not Provided

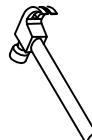
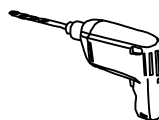
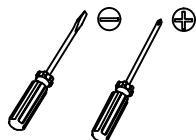

DE

Unser Produkt wird Ihnen in 2 Paketen geliefert. Die Lieferzeiten dieser 2 Pakete können abweichen, bitte haben Sie etwas Geduld und vielen Dank für Ihr Verständnis.

UK

Our product will be delivered to you in 2 packages. The delivery times of these 2 packages may differ, please be patient and thank you for your understanding.

FR

Notre produit vous sera livré en 2 colis. Les délais de livraison de ces 2 colis peuvent différer, soyez patient et merci pour votre compréhension.

IT

Il nostro prodotto verrà consegnato in 2 pacchi. I tempi di consegna di questi 2 pacchi possono variare; vi preghiamo di avere un po' di pazienza e vi ringraziamo per la vostra comprensione.

ES

Nuestro producto se entregará en 2 paquetes. Los tiempos de entrega de estos 2 paquetes pueden variar; por favor, tenga un poco de paciencia y gracias por su comprensión.

NL

Ons product wordt in 2 pakketten bij u geleverd. De levertijden van deze 2 pakketten kunnen verschillen, we vragen om uw geduld en bedanken u voor uw begrip.

SE

Vår produkt kommer att levereras till dig i 2 paket. Leveranstiderna för dessa 2 paket kan variera, vi ber om ditt tålamod och tackar för din förståelse.

PL

Nasz produkt zostanie dostarczony w 2 paczkach. Czas dostawy tych 2 paczek może się różnić, prosimy o cierpliwość i dziękujemy za zrozumienie.

WARNING

(DE)

1. Die maximale Tragfähigkeit des Produkts beträgt 60 kg, bitte nicht überladen.
2. Lassen Sie Kinder nicht auf Möbel klettern, da dies Umkippen und schwere Verletzungen verursachen kann.
3. Um die Sicherheit zu gewährleisten, installieren Sie bitte gemäß der Anleitung und ziehen Sie bei Bedarf Fachleute zurate.
4. Stellen Sie Möbel nicht in die Nähe von Feuerquellen oder heißen Gegenständen, um das Brandrisiko zu vermeiden.
5. Stellen Sie Möbel nicht in feuchten Umgebungen auf, um Materialschäden zu verhindern.
6. Überprüfen Sie regelmäßig alle Verbindungen und Befestigungen, um sicherzustellen, dass sie fest sind, um Unfälle zu vermeiden.
7. Reinigen Sie Möbel mit einem feuchten Tuch oder Alkohol, vermeiden Sie die Verwendung von reinigenden Mitteln mit ätzenden Chemikalien.

(UK)

1. The maximum weight capacity of the product is 60kg; do not overload.
2. Do not allow children to climb on furniture, as it may cause tipping and serious injury.
3. For safety, please install correctly according to the instructions, and seek professional assistance if necessary.
4. Do not place furniture near fire sources or hot items to avoid fire risk.
5. Do not place furniture in damp environments to prevent material damage.
6. Regularly check all connections and fasteners to ensure they are secure to prevent accidents.
7. Clean furniture with a damp cloth or alcohol; avoid using cleaners with corrosive chemicals.

(FR)

1. Ne laissez pas les enfants grimper sur les meubles, cela peut entraîner un basculement et des blessures graves.
2. Pour garantir la sécurité, veuillez installer correctement selon les instructions et demander de l'aide à des professionnels si nécessaire.
3. Ne placez pas les meubles. La capacité maximale de charge du produit est de 60 kg, ne pas surcharger.
4. Ne placez pas les meubles près de sources de chaleur ou d'objets chauds pour éviter les risques d'incendie.
5. Ne placez pas les meubles dans des environnements humides pour éviter d'endommager les matériaux.
6. Vérifiez régulièrement tous les raccords et fixations pour vous assurer qu'ils sont sécurisés afin d'éviter les accidents.
7. Nettoyez les meubles avec un chiffon humide ou de l'alcool, évitez d'utiliser des nettoyeurs contenant des produits chimiques corrosifs.

WARNING

(IT)

1. La capacità massima del prodotto è di 60 kg, non sovraccaricare.
2. Non permettere ai bambini di arrampicarsi sui mobili, poiché ciò potrebbe causare ribaltamenti e gravi infortuni.
3. Per garantire la sicurezza, installare correttamente secondo le istruzioni e chiedere assistenza a professionisti se necessario.
4. Non posizionare i mobili vicino a fonti di calore o oggetti caldi per evitare rischi di incendio.
5. Non posizionare i mobili in ambienti umidi per prevenire danni ai materiali.
6. Controllare regolarmente tutte le connessioni e le viti per assicurarsi che siano sicure e prevenire incidenti.
7. Pulire i mobili con un panno umido o alcol; evitare di utilizzare detergenti contenenti sostanze chimiche corrosive.

(ES)

1. La capacidad máxima del producto es de 60 kg, no sobrecargar.
2. No permita que los niños escalen los muebles, ya que puede provocar vuelcos y lesiones graves.
3. Para garantizar la seguridad, instale correctamente según las instrucciones y busque asistencia profesional si es necesario.
4. No coloque muebles cerca de fuentes de fuego u objetos calientes para evitar riesgos de incendio.
5. No coloque muebles en ambientes húmedos para evitar daños en los materiales.
6. Revise regularmente todas las conexiones y sujetadores para asegurarse de que estén firmes y prevenir accidentes.
7. Limpie los muebles con un paño húmedo o alcohol; evite usar limpiadores con productos químicos corrosivos.

(NL)

1. De maximale draagcapaciteit van het product is 60 kg; niet overbelasten.
2. Laat kinderen niet op meubels klimmen, dit kan omvallen en ernstige verwondingen veroorzaken.
3. Installeer correct volgens de instructies voor de veiligheid en vraag indien nodig om professionele hulp.
4. Plaats meubels niet in de buurt van vuurbronnen of hete voorwerpen om brandrisico te voorkomen.
5. Plaats meubels niet in vochtige omgevingen om materiaalschade te voorkomen.
6. Controleer regelmatig alle verbindingen en bevestigingen om ervoor te zorgen dat ze stevig zijn en ongelukken te voorkomen.
7. Maak meubels schoon met een vochtige doek of alcohol; vermijd het gebruik van schoonmaakmiddelen met bijtende chemicaliën.

WARNING

(SE)

1. Den maximala belastningen för produkten är 60 kg; överbelasta inte.
2. Låt inte barn klättra på möbler, eftersom det kan leda till att de tippar och orsakar allvarliga skador.
3. För att säkerställa säkerheten, installera korrekt enligt instruktionerna och be om professionell hjälp vid behov.
4. Placera inte möbler nära värmekällor eller heta föremål för att undvika brandrisk.
5. Placera inte möbler i fuktiga miljöer för att förhindra materialskador.
6. Kontrollera regelbundet alla anslutningar och fästen för att säkerställa att de är säkra för att förhindra olyckor.
7. Rengör möbler med en fuktig trasa eller alkohol; undvik att använda rengöringsmedel med frätande kemikalier.

(PL)

1. Maksymalne obciążenie produktu wynosi 60 kg: nie przeciążaj.
2. Nie pozwalaj dzieciom wspinac się na meble, ponieważ może to prowadzić do przewrócenia i poważnych obrażeń.
3. Aby zapewnić bezpieczeństwo, zainstaluj poprawnie zgodnie z instrukcjami w razie potrzeby skorzystaj z pomocy specjalistów.
4. Nie stawiaj mebli w pobliżu ognia lub gorących przedmiotów, aby uniknąć ryzyka pożaru.
5. Nie umieszczaj mebli w wilgotnym środowisku, aby zapobiec uszkodzeniu materiałów.
6. Regularnie sprawdzaj wszystkie połączenia i mocowania, aby upewnić się, że są solidne, aby zapobiec wypadkom.
7. Czyszczenie mebli wilgotną szmatką lub alkoholem; unikaj używania środków czyszczących z trującymi chemikaliami.

DE :Vor dem Einbau die Schrauben in die Löcher stecken und festziehen, aber nicht bis 100%, 70% bis 80% anziehen reicht aus. Schließlich, nachdem alle Schrauben installiert sind, ziehen Sie alle Schrauben auf 100%.

Wenn Sie auf diese Probleme stoßen, wie z. B. Fehlausrichtung der Löcher oder Unfähigkeit, bestimmte Teile zu installieren, überprüfen Sie bitte, ob die Schrauben korrekt verwendet werden und passen Sie die Dichtigkeit der Schrauben an.

UK :Before installation, insert the screws into the holes and tighten them, but do not tighten them to 100%, 70% to 80% is sufficient. Finally, after all screws are installed, tighten all screws to 100%. If you encounter these issues, such as if the holes cannot be aligned or some parts cannot be installed, please check if the screws are used correctly and adjust the tightness of the screws.

FR :Insérer la vis dans le trou avant la fin de l'assemblage, serrer la vis, mais ne pas serrer à 100%, 70% ~ 80% est correct. Enfin, une fois que toutes les vis sont bien serrées, toutes les vis sont serrées à 100%. Si vous rencontrez ces problèmes, par exemple si les trous ne sont pas alignés ou si certaines pièces ne peuvent pas être montées, vérifiez que les vis sont utilisées correctement et Ajustez leur serrage.

IT : Prima dell'installazione, inserire le viti nei fori e stringerle, ma non al 100%, è sufficiente stringerle al 70% - 80%. Infine, dopo aver installato tutte le viti, stringere tutte le viti al 100%. Se riscontri problemi come disallineamenti dei fori o difficoltà nell'installare alcuni componenti, verifica che le viti siano utilizzate correttamente e regola la tensione delle viti.

ES : Antes de la instalación, coloque los tornillos en los agujeros y apriételos, pero no al 100%; apretar al 70% - 80% es suficiente. Finalmente, después de haber instalado todos los tornillos, apriete todos los tornillos al 100%. Si se encuentra con problemas como desalineación de los agujeros o dificultad para instalar ciertas piezas, verifique que los tornillos se estén utilizando correctamente y ajuste la tensión de los tornillos.

NL : Voordat u begint met de installatie, plaatst u de schroeven in de gaten en draait u ze aan, maar draai ze niet volledig aan; 70% tot 80% is voldoende. Draai uiteindelijk, nadat alle schroeven zijn geplaatst, alle schroeven volledig aan. Als u problemen ondervindt, zoals niet uitgelijnde gaten of onderdelen die niet kunnen worden geïnstalleerd, controleer dan of de schroeven correct zijn gebruikt en pas de spanning van de schroeven aan.

SE : Innan installation, sätt i skruvarna i hålen och dra åt dem, men dra inte åt dem helt; 70% till 80% är tillräckligt. Slutligen, när alla skruvar är installerade, dra åt alla skruvar helt. Om du stöter på problem, som att hålen inte kan justeras eller vissa delar inte kan installeras, kontrollera om skruvarna används korrekt och justera skruvarnas åtdragning.

PL :Przed instalacją wstaw śruby w otwory i dokreć je. dle nie dokrecajich na 100%:70% do 80% wystarczy. Na koniec po zainstalowaniu wszystkich śrub dokreć wszystkie śruby do 100%. Jeśli napotkasz problemy, takie jak niedopasowane otwory lub części, które nie mogą być zainstalowane, sprawdź, czy śruby są używane prawidłowo i dostosuj ich dokreślenie.

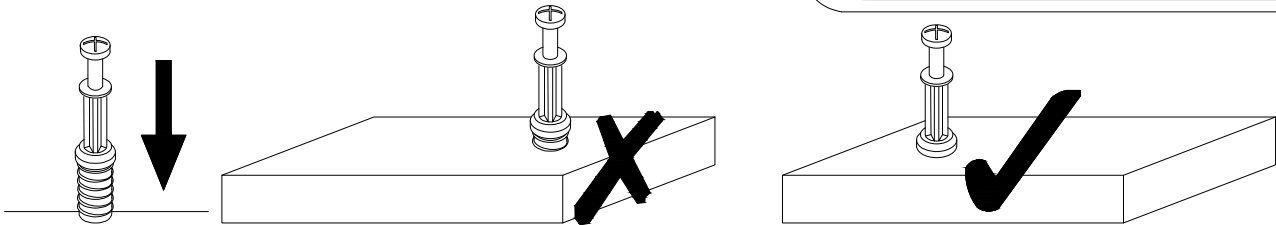

EN_QUICKFIT: Tighten quickfit until shoulder is flush with panel. Do not overtighten or undertighten.

FR_RACCORD RAPIDE: Faites serrer le raccord rapide jusqu'a ce que l'épaulement soit parfaitement encstre dans le panneau. Il ne faut ni trop serrer ni insuffisamment serrer.

ES_QUICKFIT: Apriete quickfit hasta que el hombro se descargue con el panel. NO lo sobreapriete ni lo apriete poco.

DE_QUICKFIT: Ziehen Sie den quickfit fest, bis die Schulter mit der Platte bundig ist. Bitte nicht zu fest oder zu schwach anziehen.

IT_MONTAGGIO RAPIDO: Stringere il montaggio rapido fino aquando la spalla e a filo con il pannello, non stringere troppo o troppo poco.

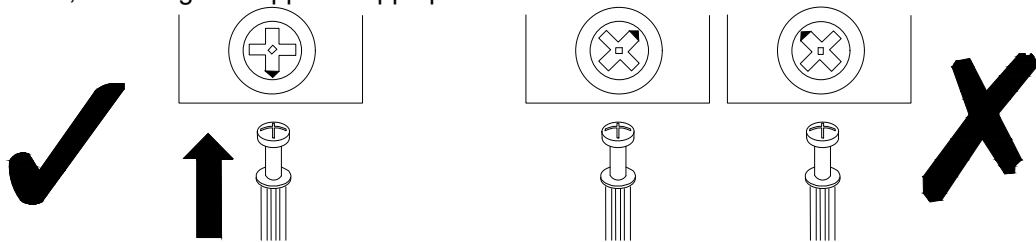

EN_CAM LOCK: When fitting cam lock, ensure starting position is correct before you insert connecting quickfit.

FR_SERRURE BATTEUSE: Avant d'insérer la serrure batteuse, veillez a la bonne orientation avant d'insérer le raccord rapide,

ES_CIERRE DE LA CAMARA: Cuando instale el cierre de la camara, asegurese de que la posicion de inicio es correcta antes de que inserte el quickfit conector,

De_CAM-LOCK: Achten Sie bei der Montage des Cam-locks auf die richtige Ausgangsposition, bevor Sie den Quickfit einsetzen.

IT_BLOCCAGGIO A CAMMA: Quando si monta il bloccaggio a camma, assicurarsi che la posizione iniziale sia corretta prima di inserire il montaggio rapido di collegamento.

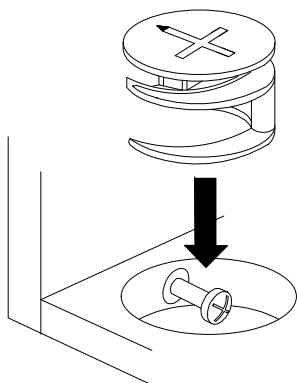

EN_Quickfit head should be in the centre of the cam lock when the two panels are joined.

Cam lock should be inserted before quickfit.

FR_Lorsque les deux panneaux sont assembles, la tete du raccord rapide doit reposer au centre de la serrure batteuse. Il faut inserer la serrure batteuse avant le raccord rapide.

ES_EL cabezal del quickfit debe estar en el centro del cierre de la camara cuando se unan los dos paneles.

Se debe insertar el cierre de la camara antes que el quickfit.

DE_Der Quickfit-Kopf sollte sich in der Mitte des Cam-locks befinden, wenn die beiden Platten zusammengefügt sind.

Der Cam-lock sollte vor dem Quickfit eingesetzt werden.

IT_La testa del montaggio rapido deve trovarsi al centro del bloccaggio a camma quando i due pannelli sono uniti.

Il Bloccaggio a Camma deve essere inserito prima del montaggio rapido.

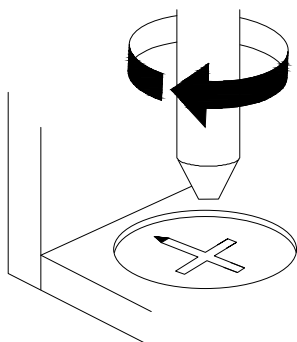

EN_Turn cam lock clockwise to tighten.

FR_Faites tourner la serrure batteuse dans le sens des aiguilles d'une montre pour la resserrer.

ES_Gire el cierre de la camara en sentido horario para apretarlo.

DE_Drehen Sie den Cam-Lock im Uhrzeigersinn, um ihn festzuziehen.

IT_Ruotare il bloccaggio a camma in senso orario per stringere.

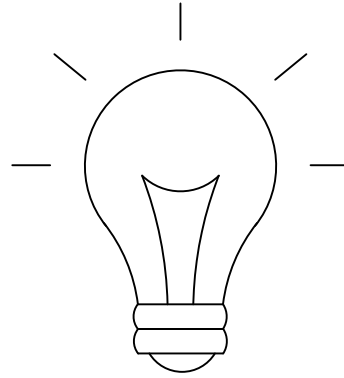
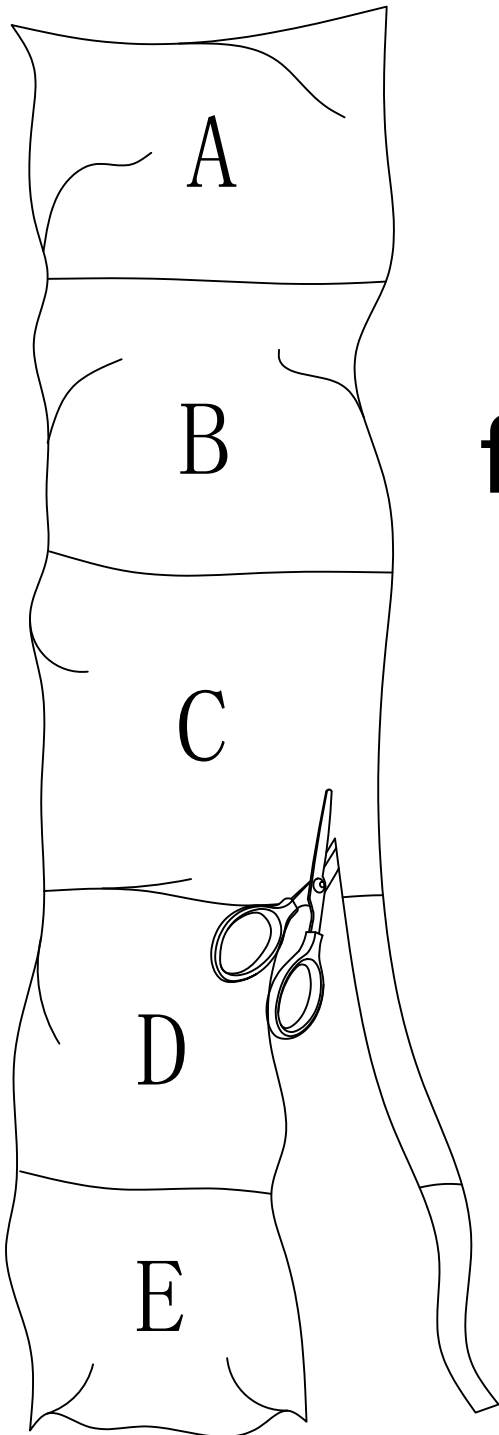

friendly reminder

To avoid errors and confusion during the installation of accessories, use the type and quantity of hardware accessories according to the installation procedure described in the instructions. First, unroll the accessories bag and lay out the hardware accessories, cut holes in the side, and take out the hardware accessories

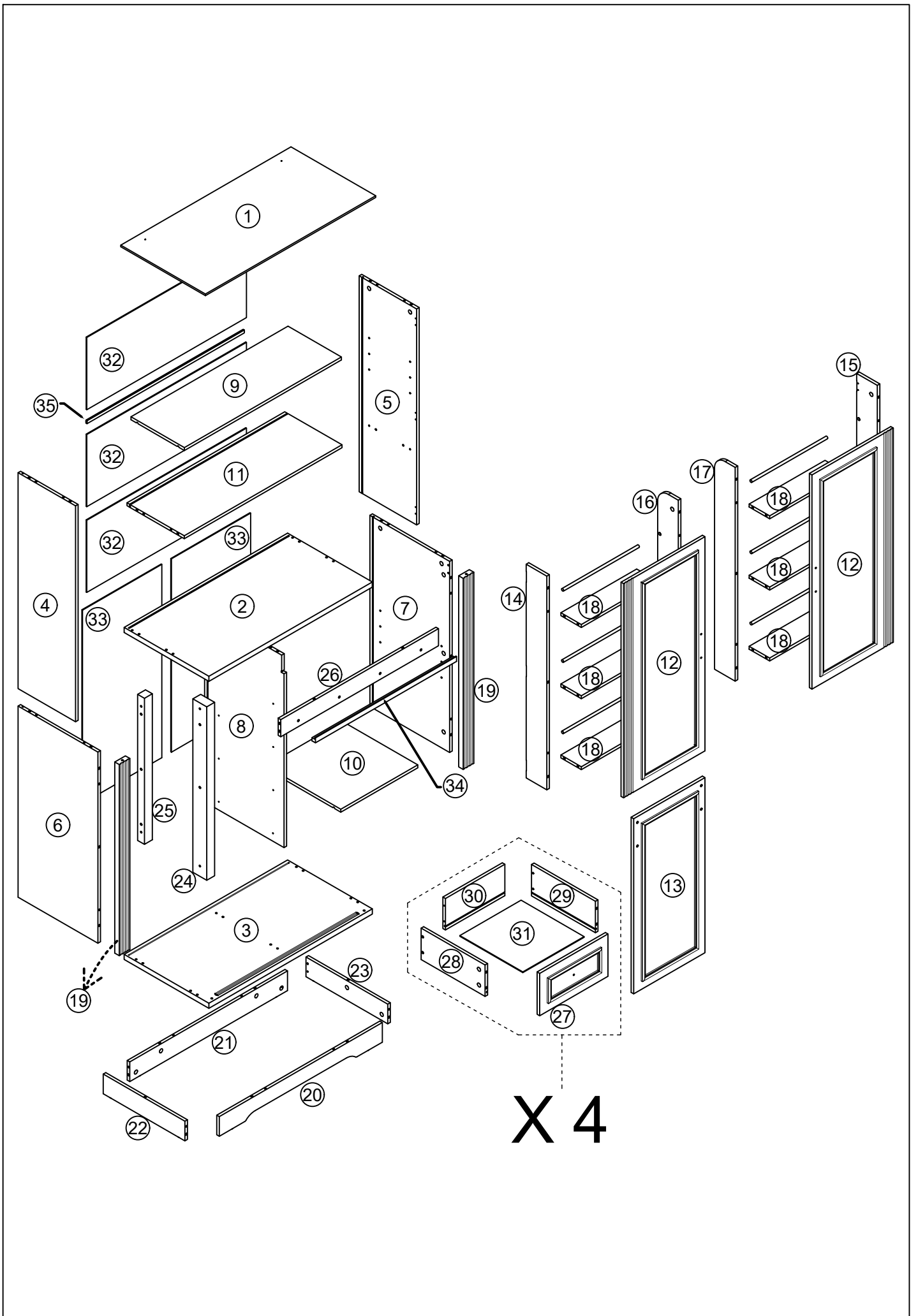

N620P403779

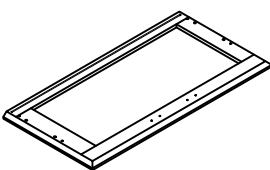
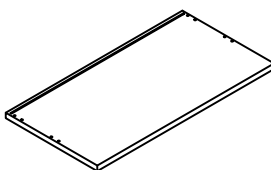
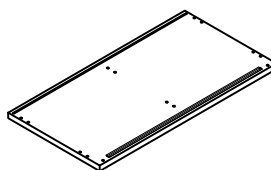
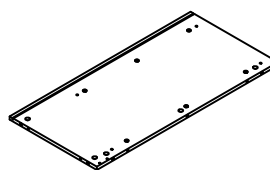
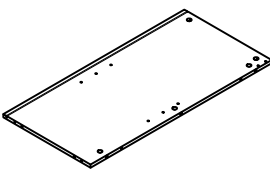
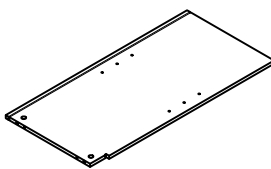
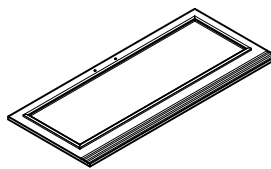
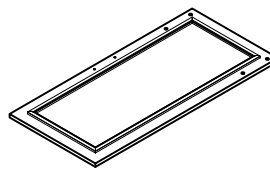
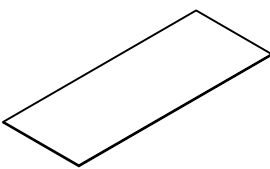
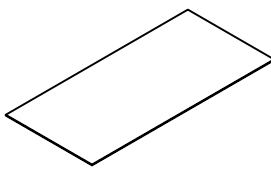
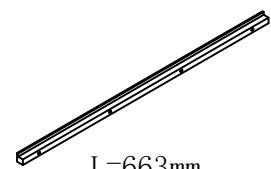
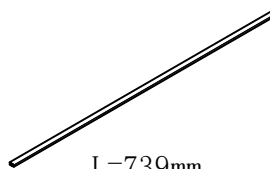
 <p>01 x 1</p>	 <p>02 x 1</p>	 <p>03 x 1</p>	 <p>06 x 1</p>
 <p>07 x 1</p>	 <p>08 x 1</p>	 <p>12 x 2</p>	 <p>13 x 1</p>
 <p>32 x 3</p>	 <p>33 x 2</p>	 <p>L=663mm 34 x 1</p>	 <p>L=739mm 35 x 1</p>

Accessory box

N620P403780

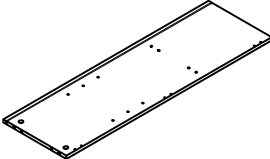
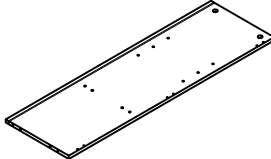
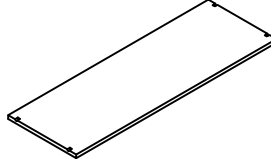
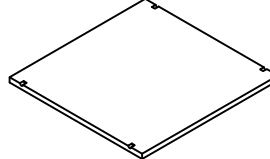
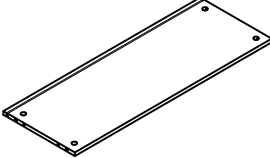
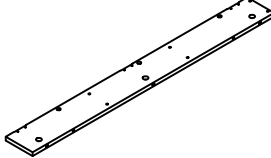
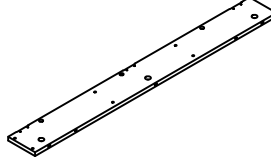
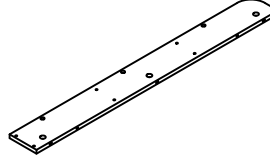
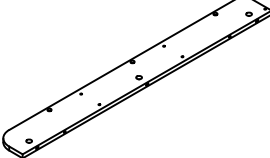
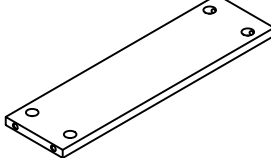
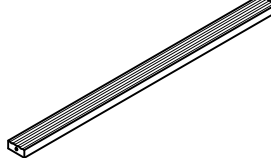
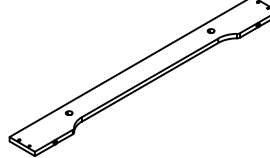
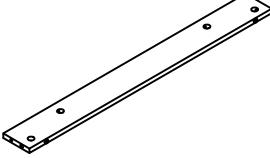
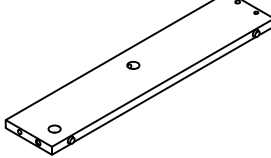
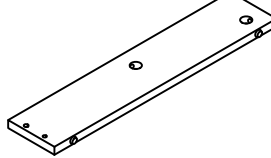
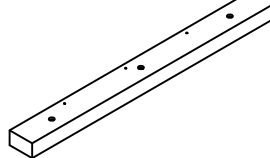
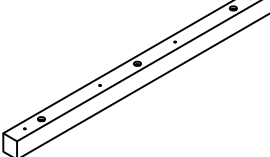
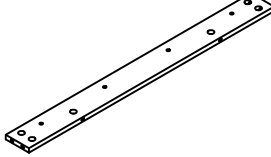
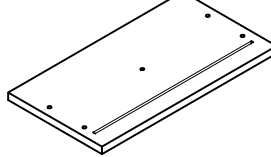
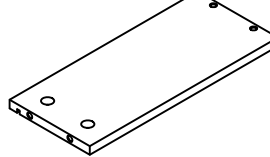
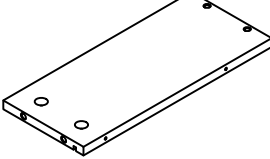
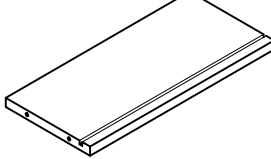
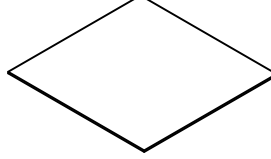
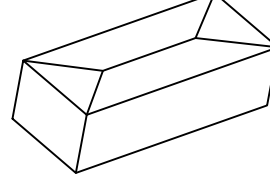
 <p>④ x 1</p>	 <p>⑤ x 1</p>	 <p>⑨ x 1</p>	 <p>⑩ x 1</p>
 <p>⑪ x 1</p>	 <p>⑭ x 1</p>	 <p>⑮ x 1</p>	 <p>⑯ x 1</p>
 <p>⑰ x 1</p>	 <p>⑱ x 6</p>	 <p>⑲ x 2</p>	 <p>⑳ x 1</p>
 <p>㉑ x 1</p>	 <p>㉒ x 1</p>	 <p>㉓ x 1</p>	 <p>㉔ x 1</p>
 <p>㉕ x 1</p>	 <p>㉖ x 1</p>	 <p>㉗ x 4</p>	 <p>㉘ x 4</p>
 <p>㉙ x 4</p>	 <p>㉚ x 4</p>	 <p>㉛ x 4</p>	 <p>Accessory box</p>

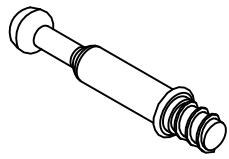

Ø6x35mm
A x 88+5

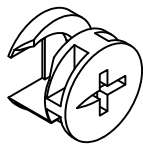

Ø15x10mm
B x 88+5

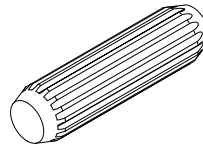

Ø6x30mm
C x 52+5



Ø5x38mm
D x 26+2

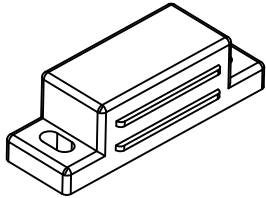

E x 2

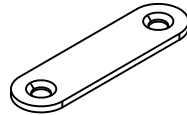

F x 2

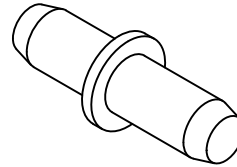

G x 8+1



H x 2

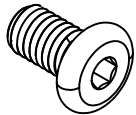

M6x10mm
I x 4+1

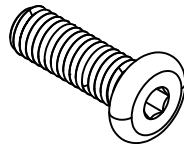

M6x22mm
J x 4+1

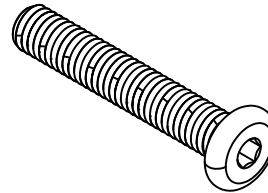

M6x40mm
K x 6+1

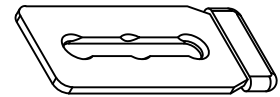

L x 2

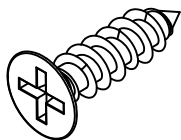

Ø4x12mm
M x 4+1

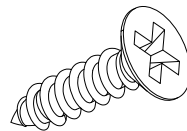

Ø3x12mm
N x 66+7

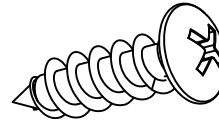

Ø3x14mm
O x 4+1



P x 3



Q x 4

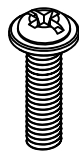

M4x16mm
R x 6+1

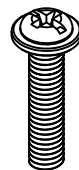

M4x18mm
S x 4+1

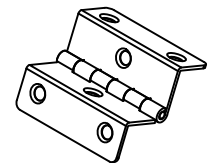

T x 6

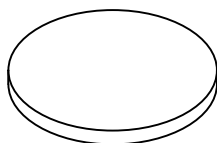

U x 32+4

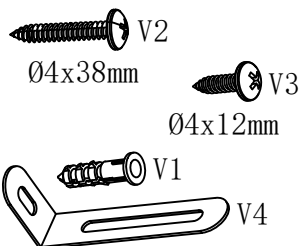

V x 2

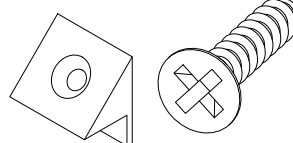

Ø3x16mm
W x 16+2

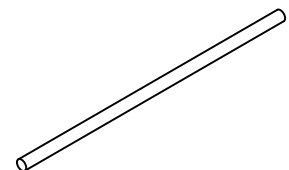

X x 6

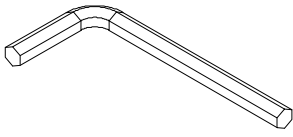

4mm
Y x 1

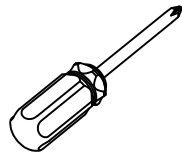

CL x 4
300MM CR x 4
300MM

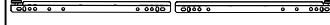

DL x 4
300MM DR x 4
300MM



CL

CR

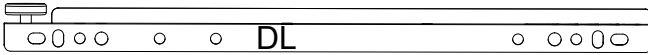

DL

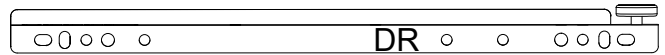

DR

STEP 01

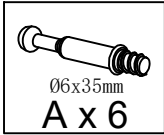
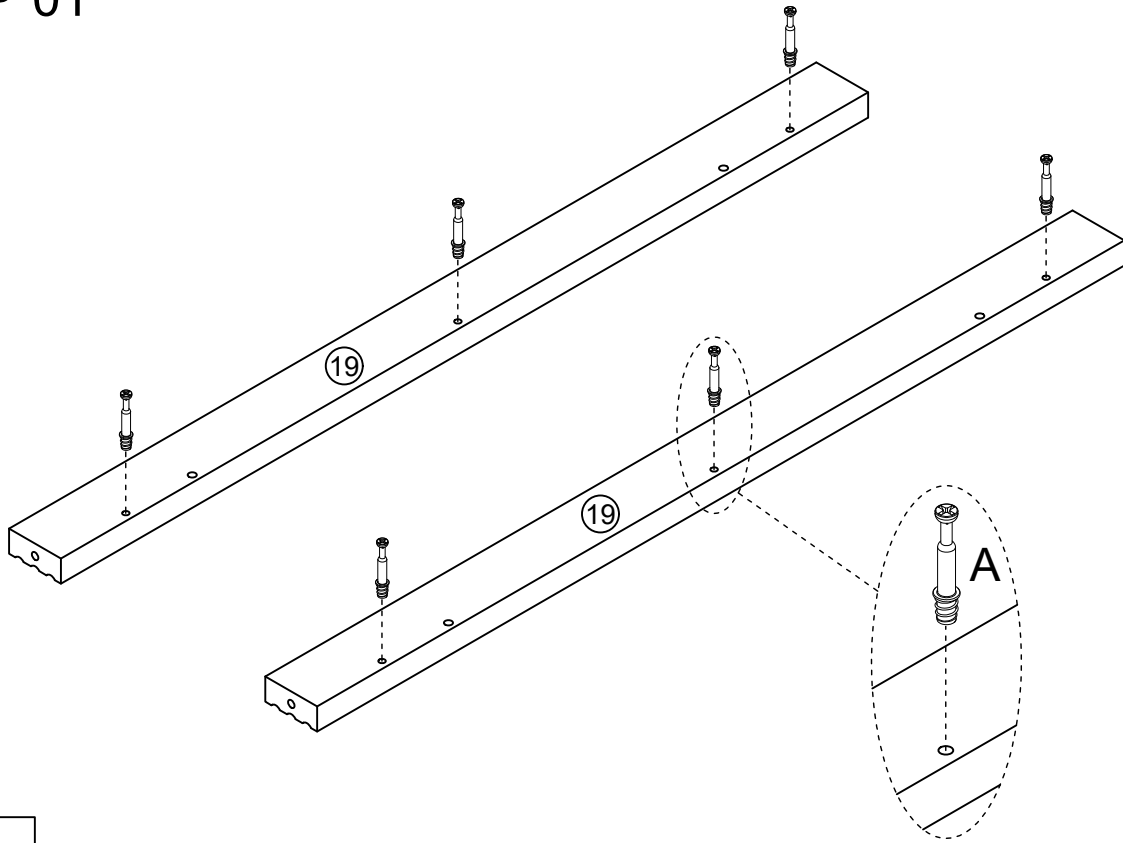

STEP 02

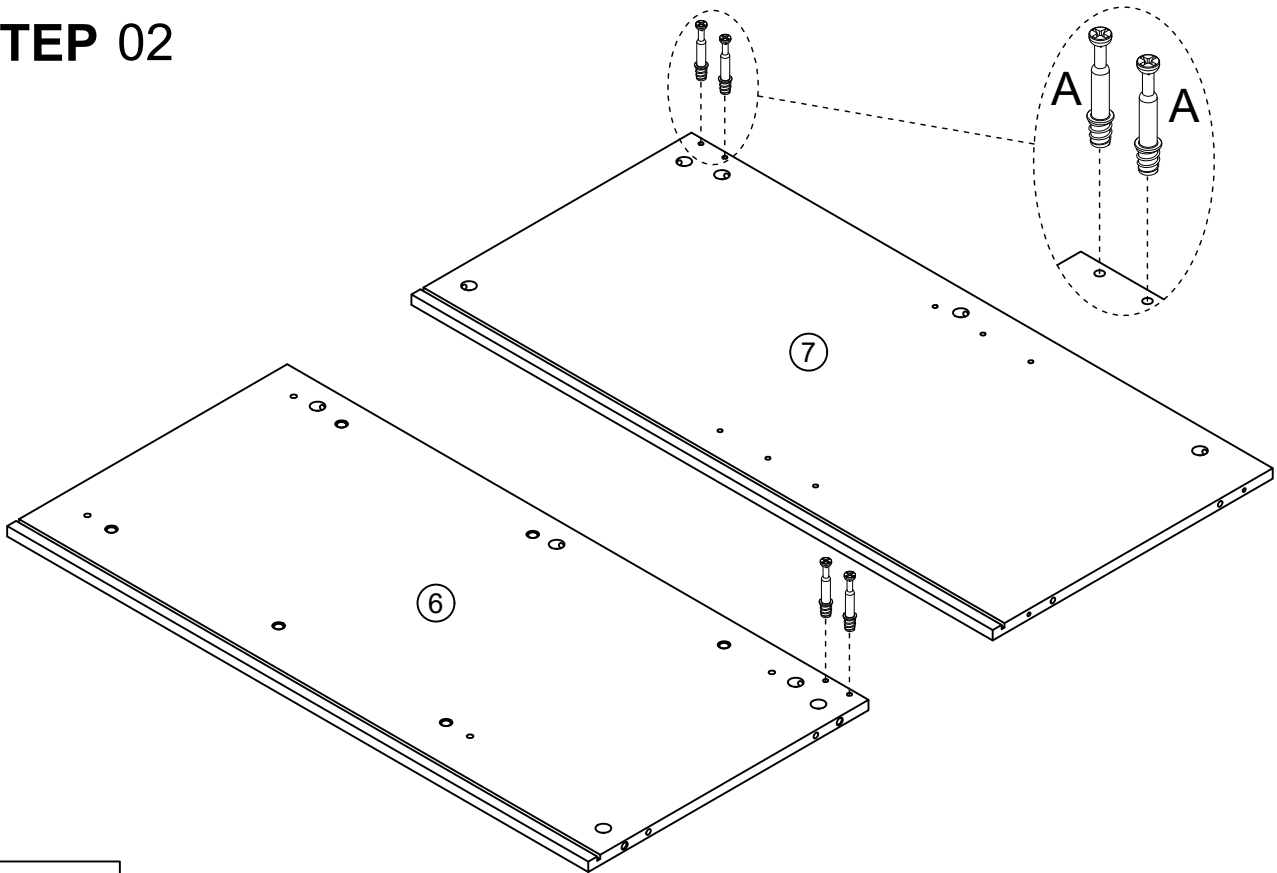

STEP 03

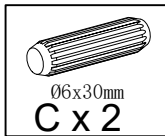
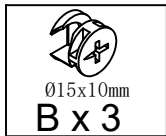
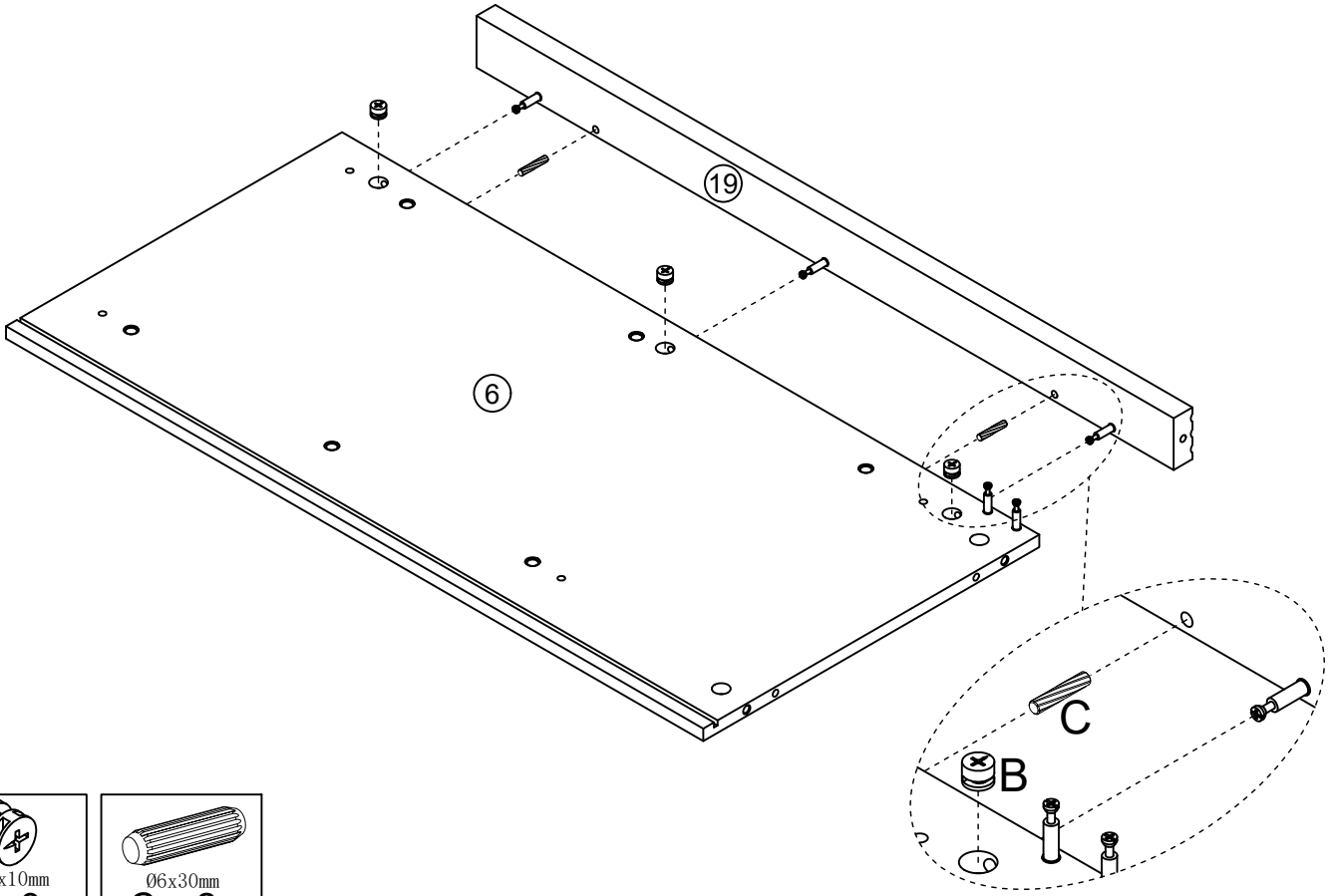

STEP 04

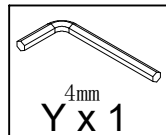
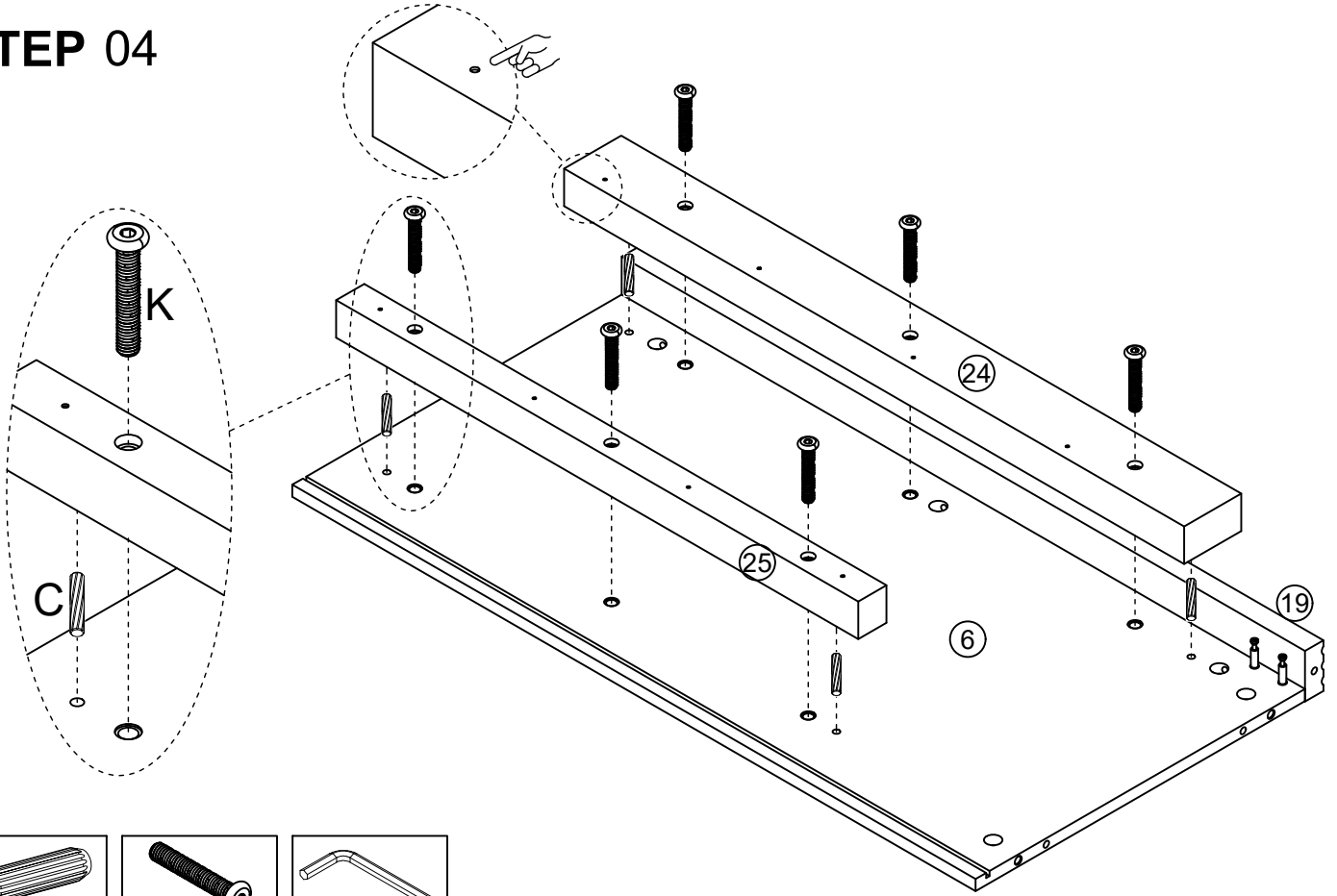

STEP 05

N	M	O
✓	✗	✗
Ø3x12mm	Ø4x12mm	Ø3x14mm

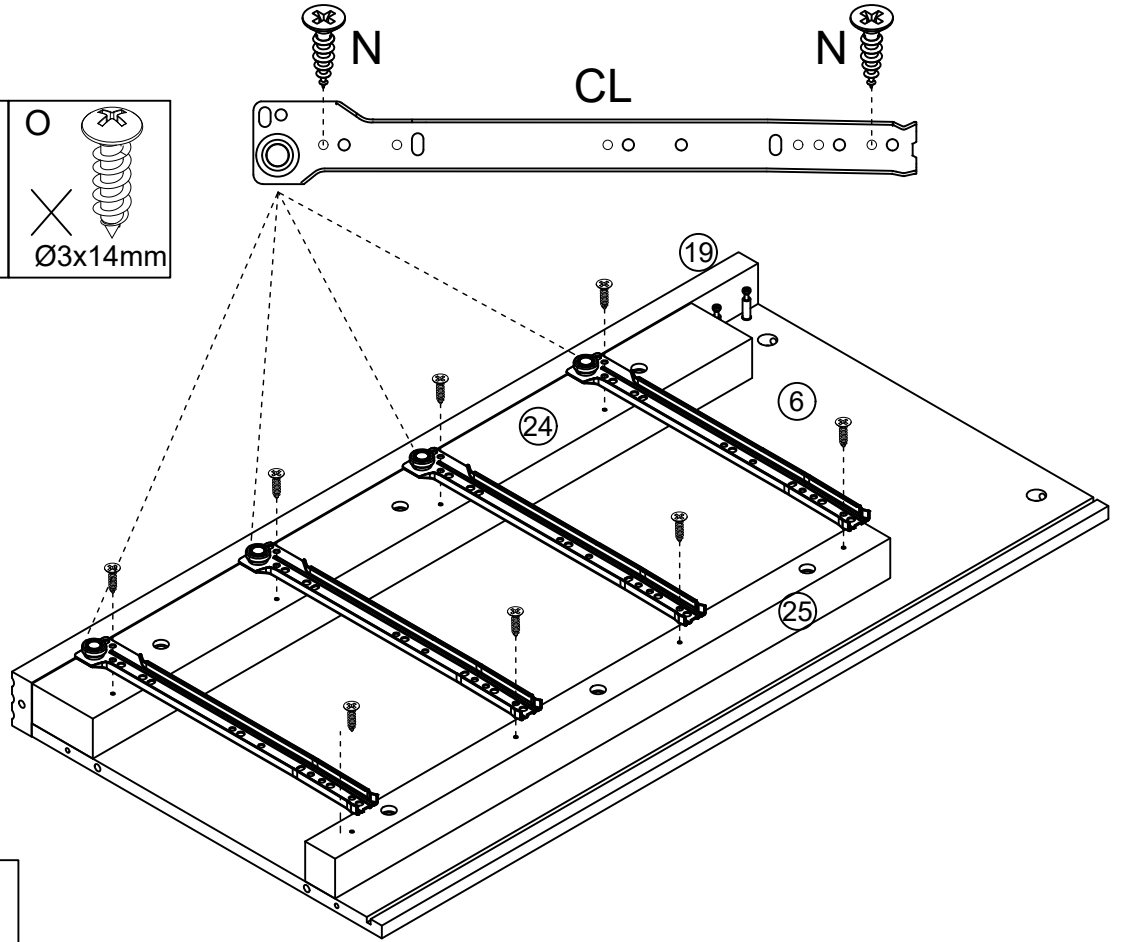

CL x 4 300MM	Ø3x12mm N x 8

STEP 06

N	M	O
✓	✗	✗
Ø3x12mm	Ø4x12mm	Ø3x14mm

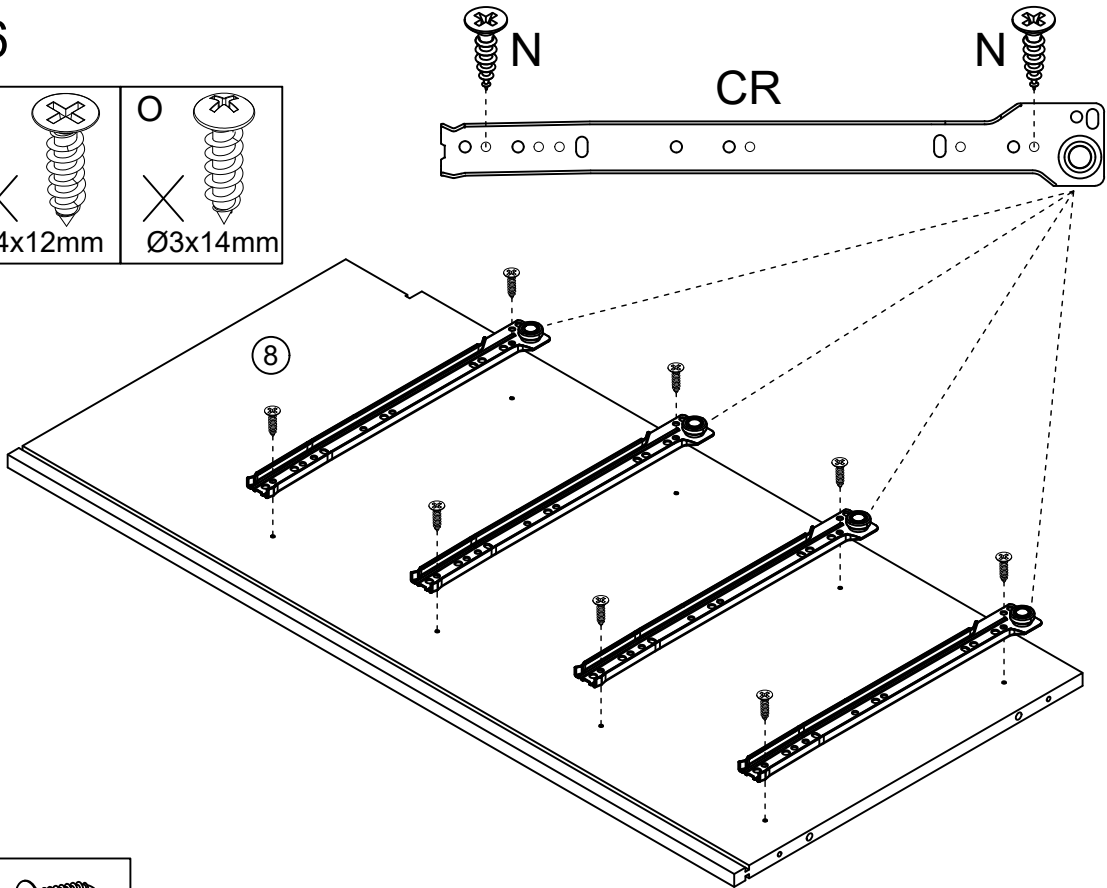

CR x 4 300MM	Ø3x12mm N x 8

STEP 07

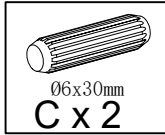
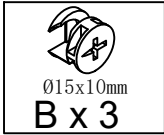
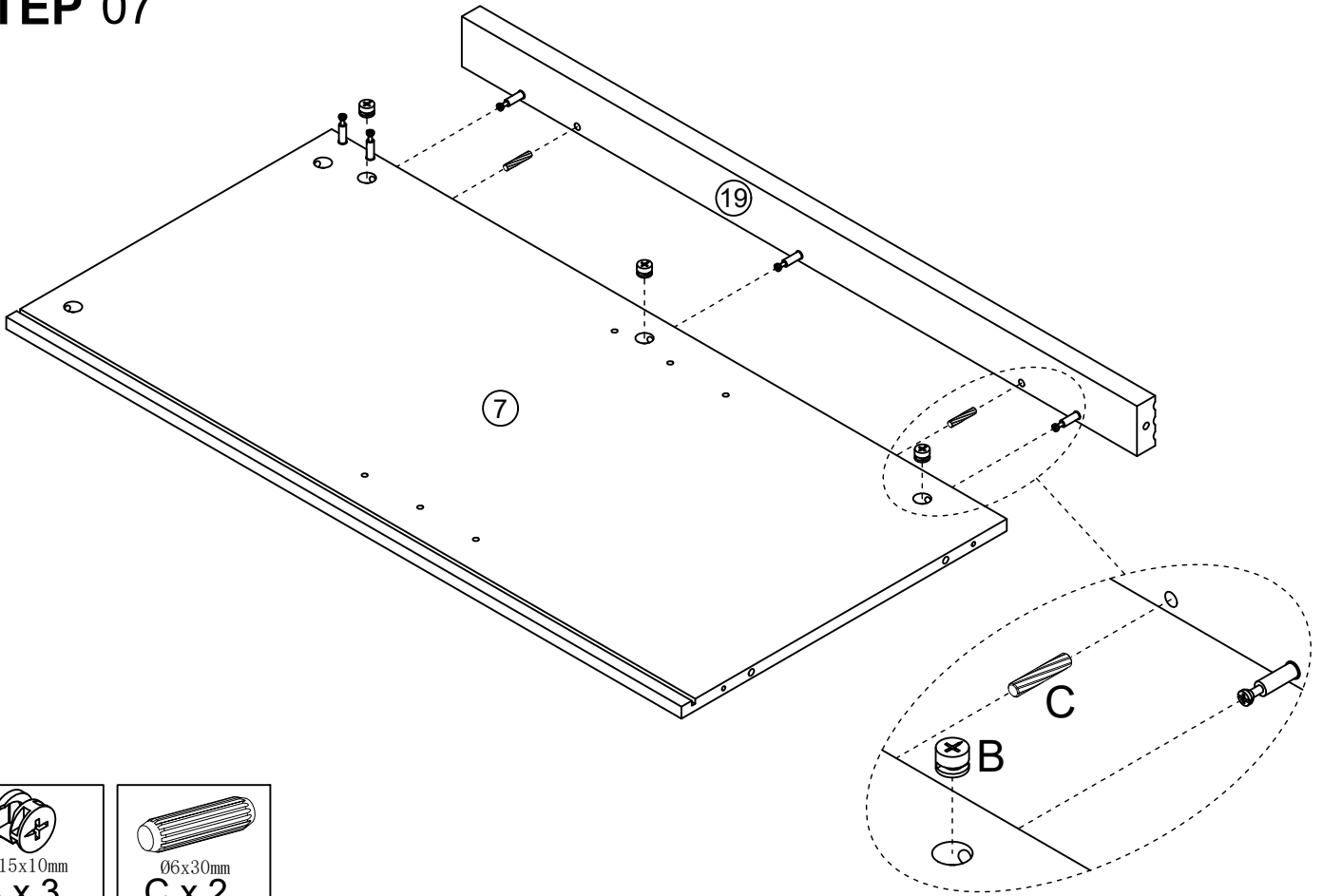

STEP 08

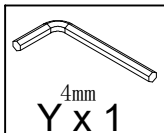
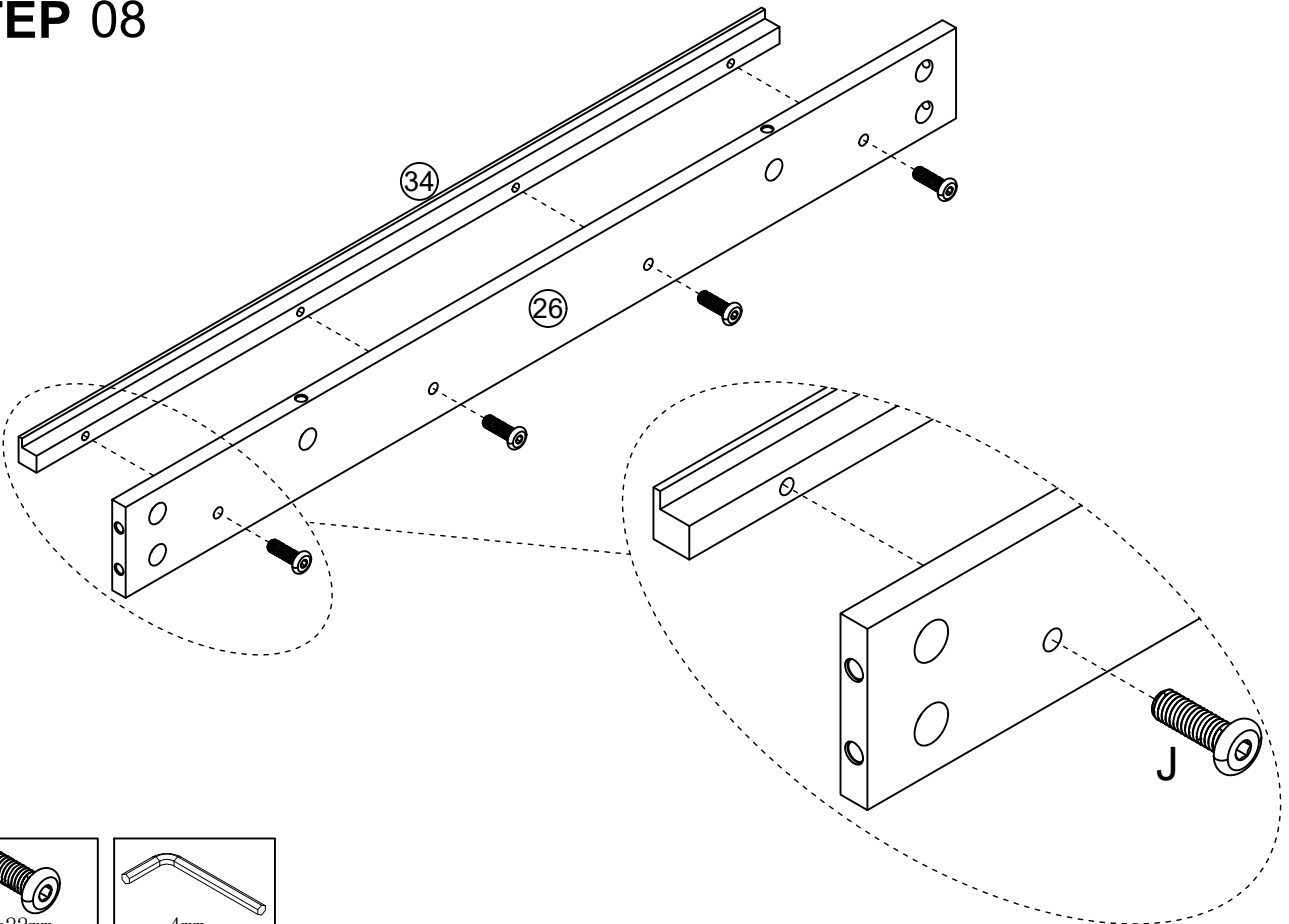

STEP 09

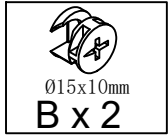
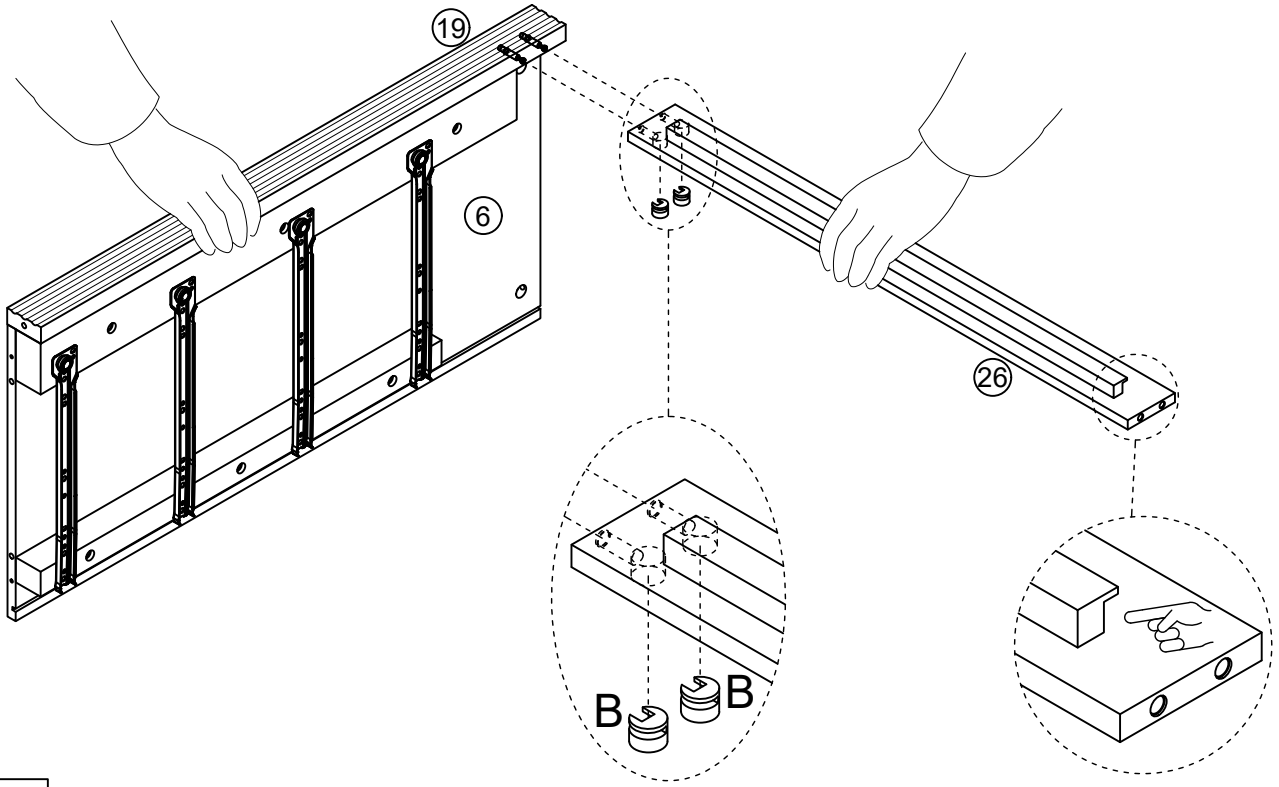

STEP 10

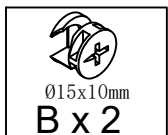
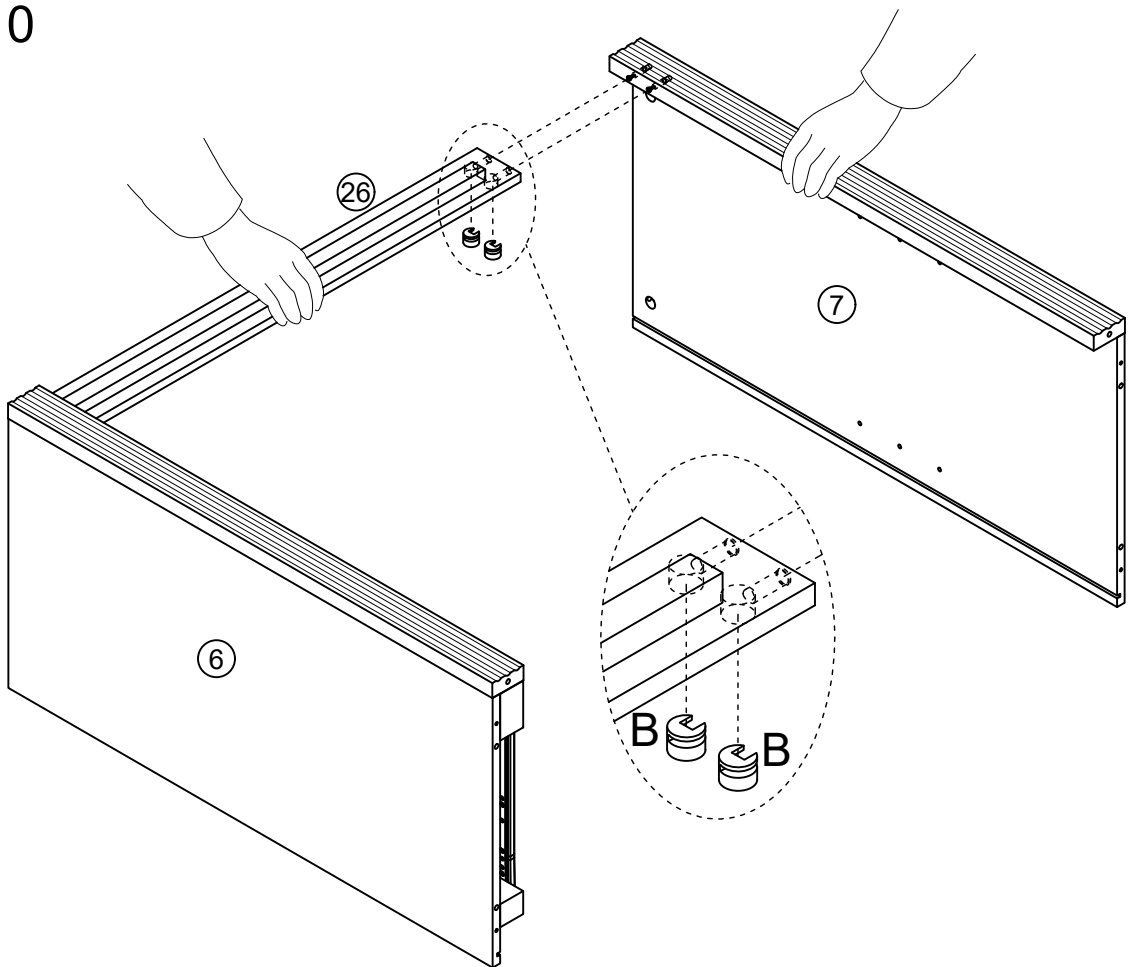

STEP 11

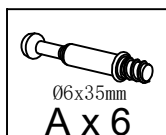
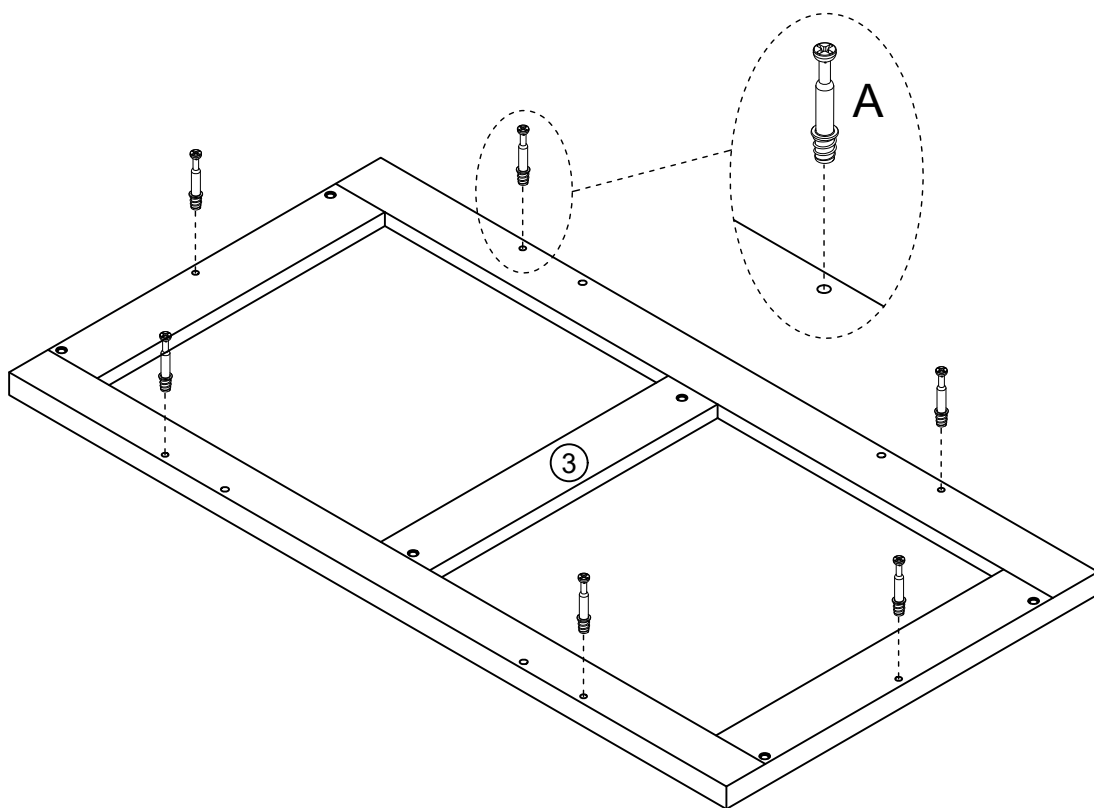

STEP 12

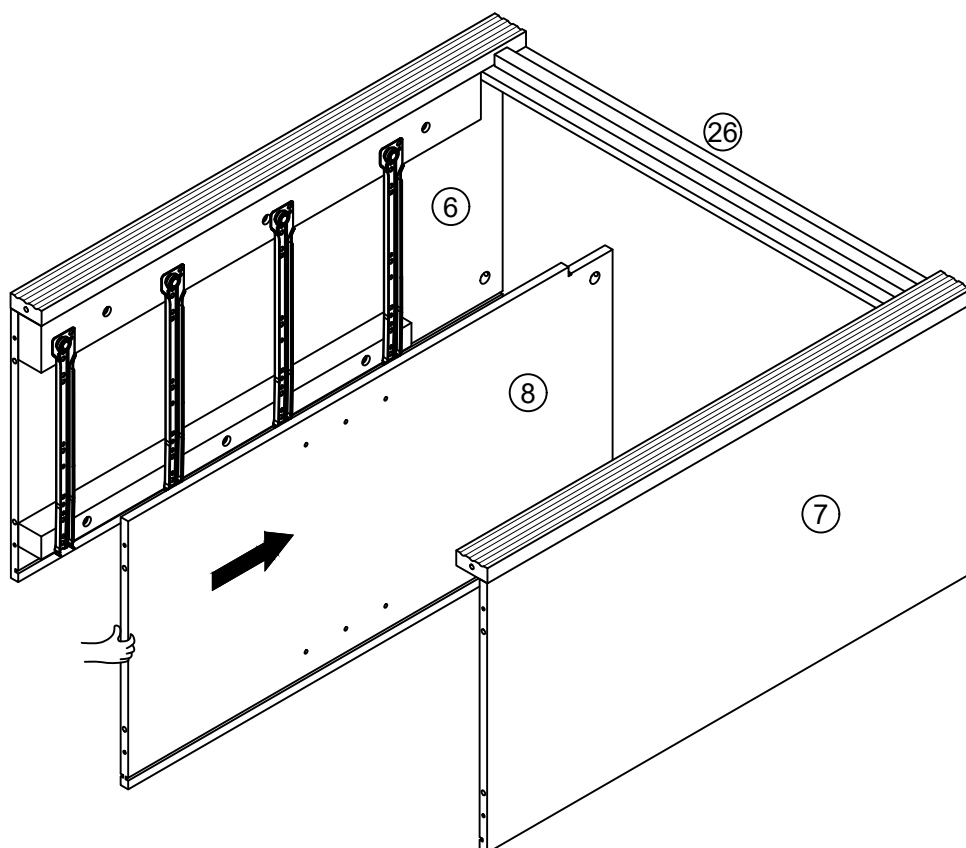

STEP 13

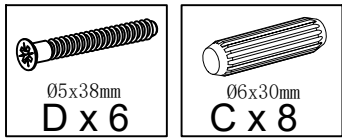
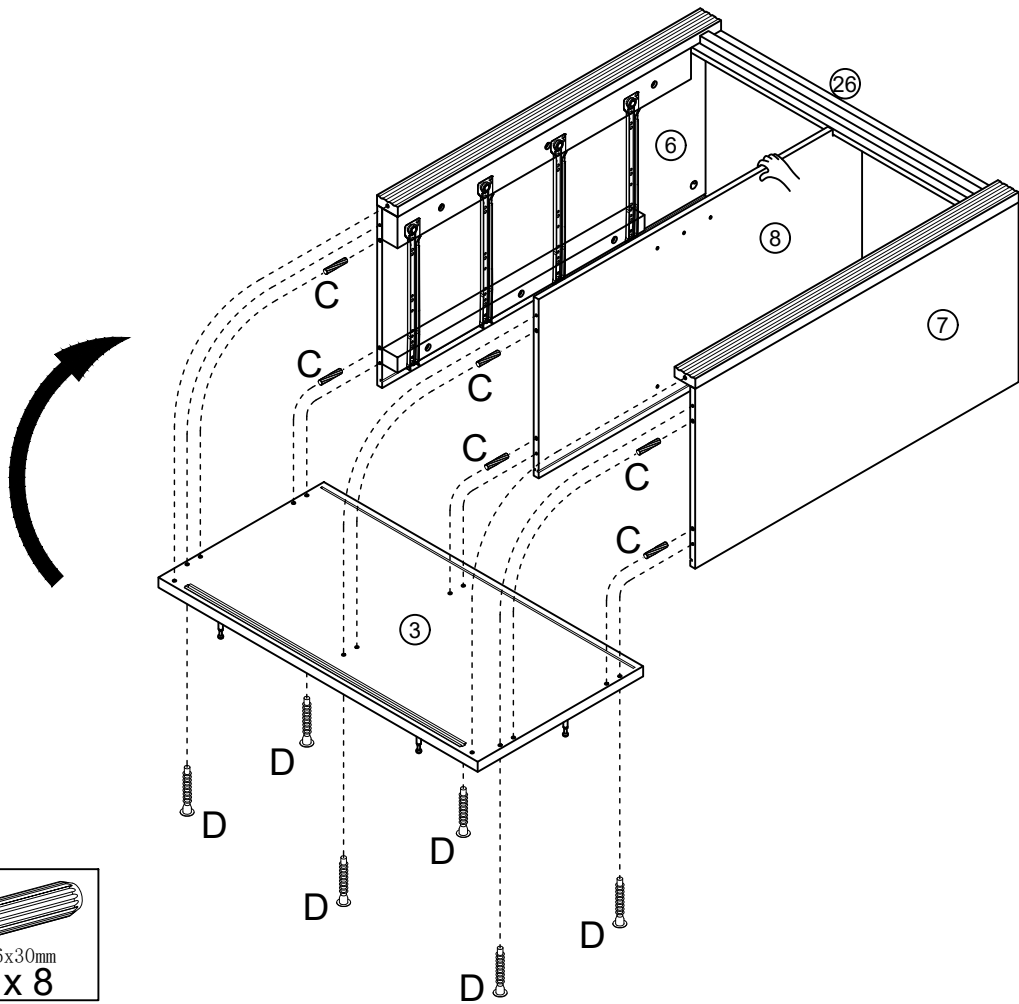

STEP 14

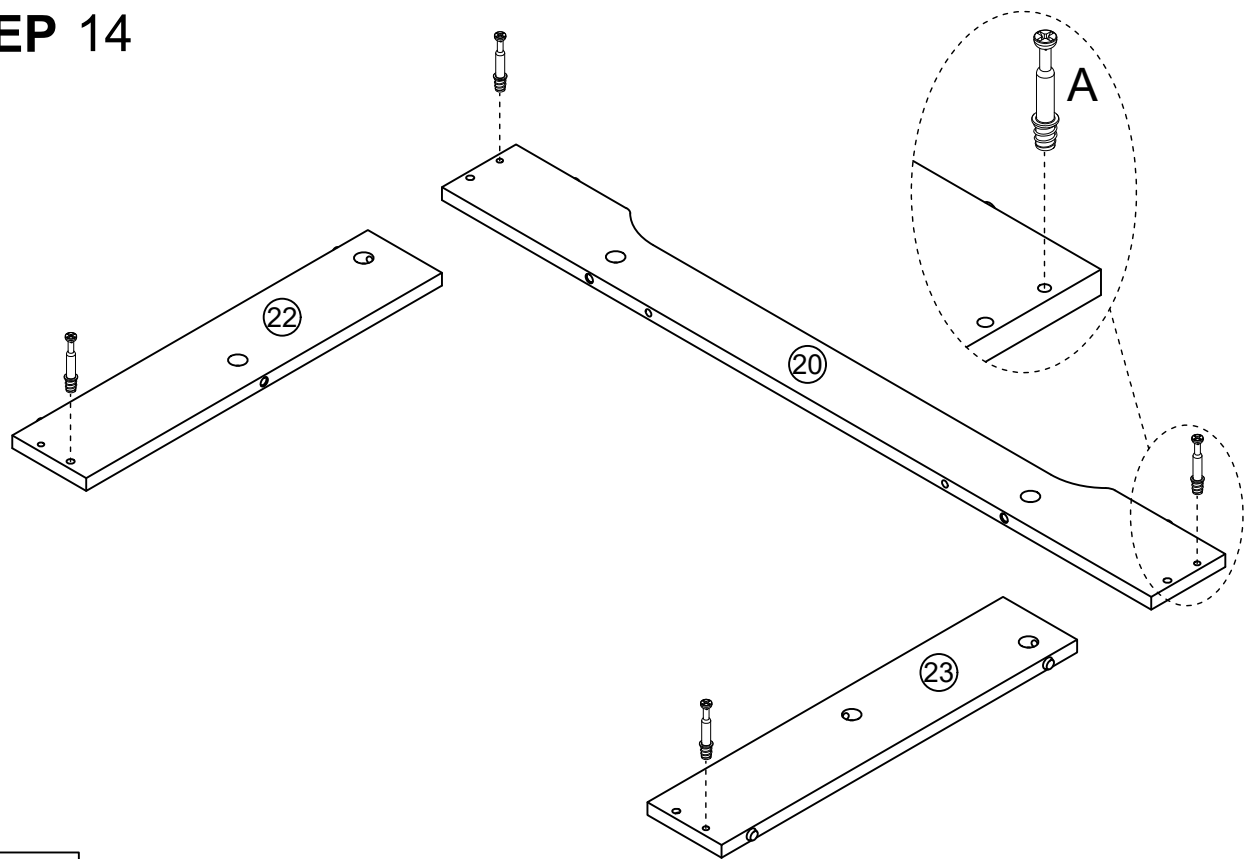

STEP 15

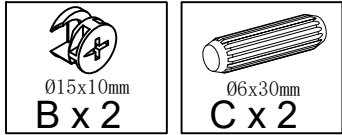
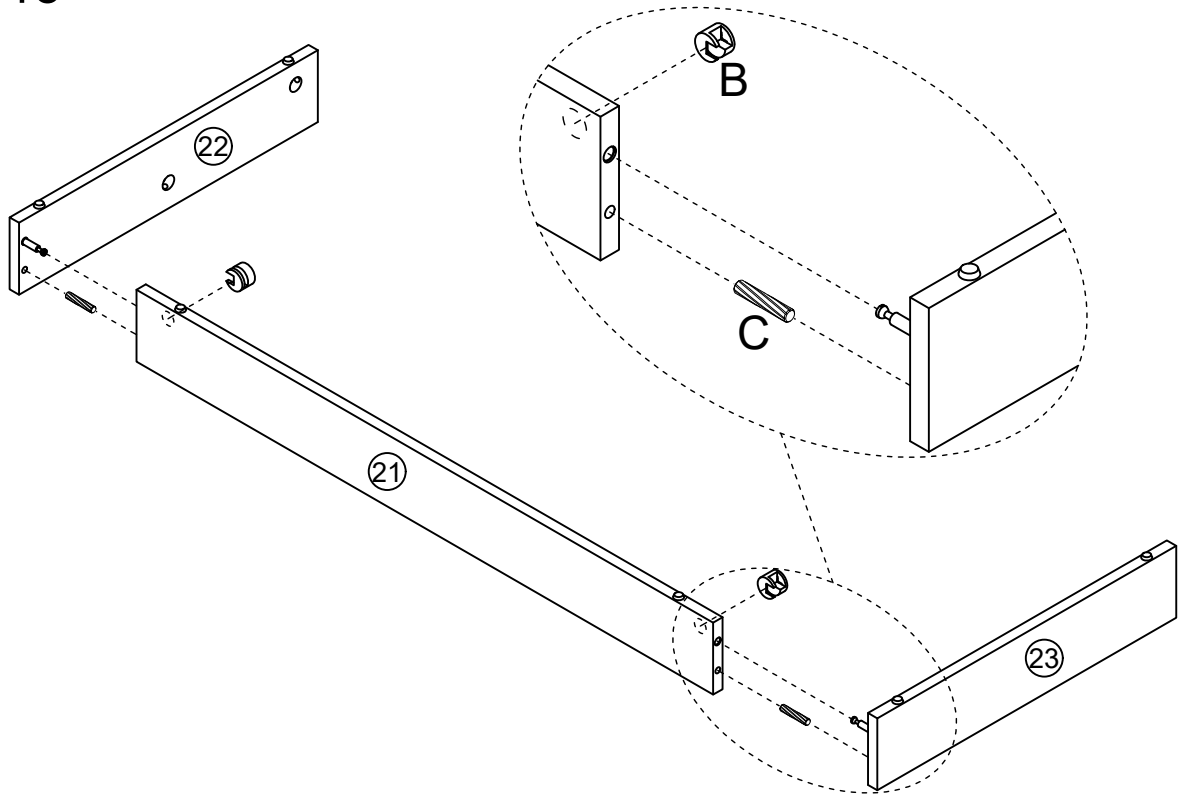

STEP 16

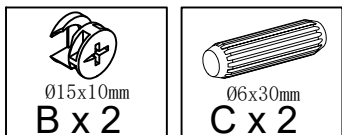
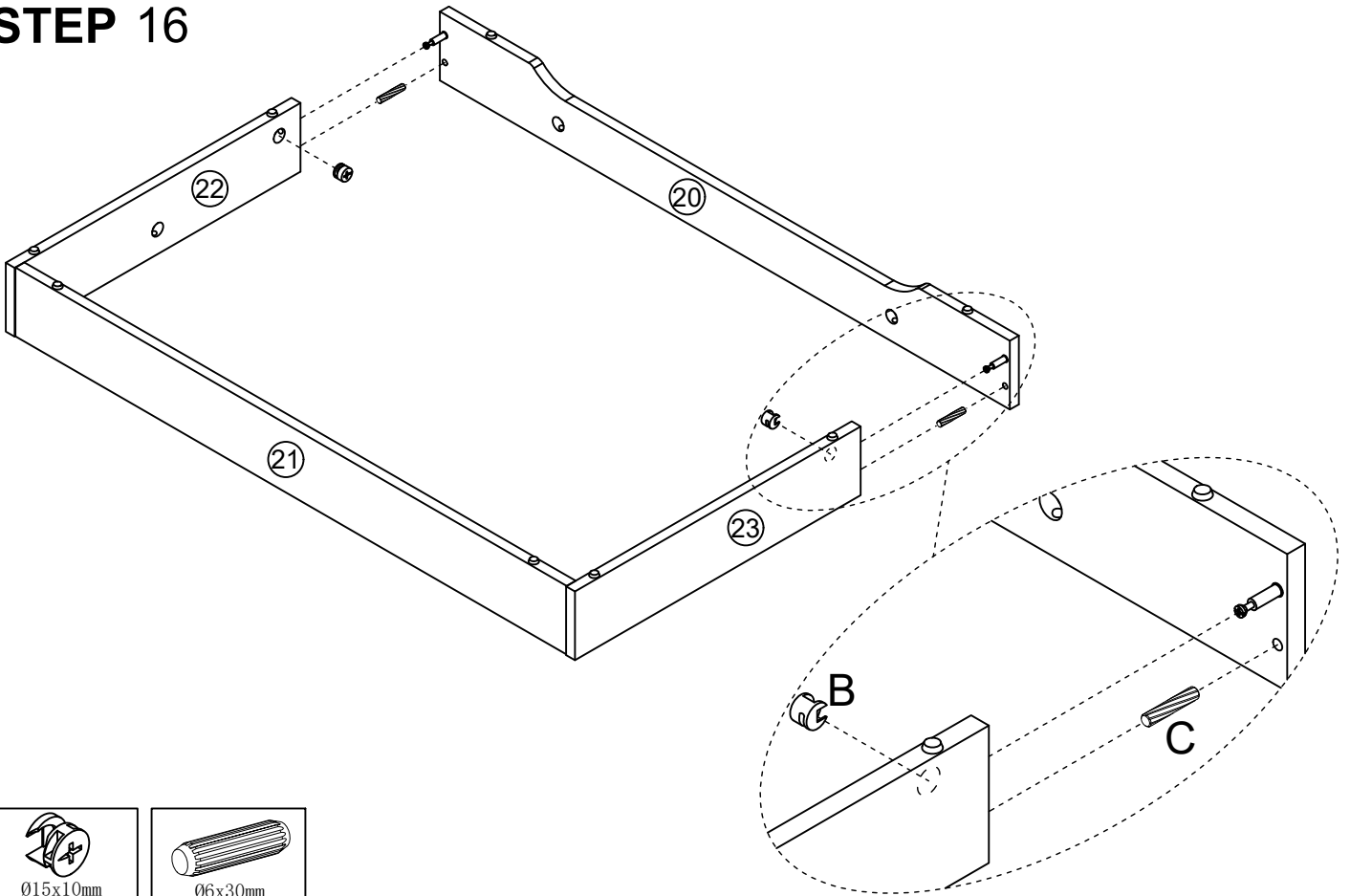

STEP 17

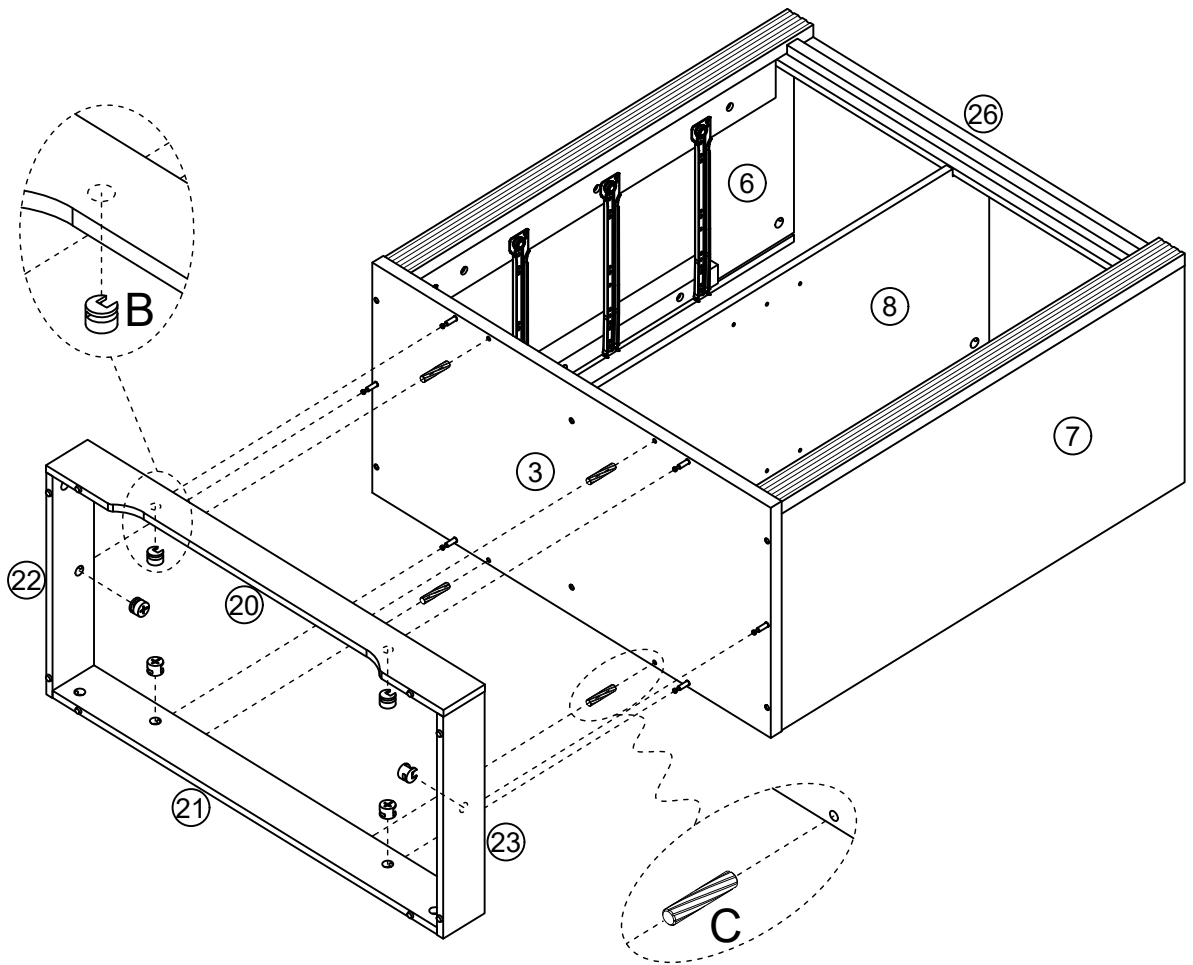

STEP 18

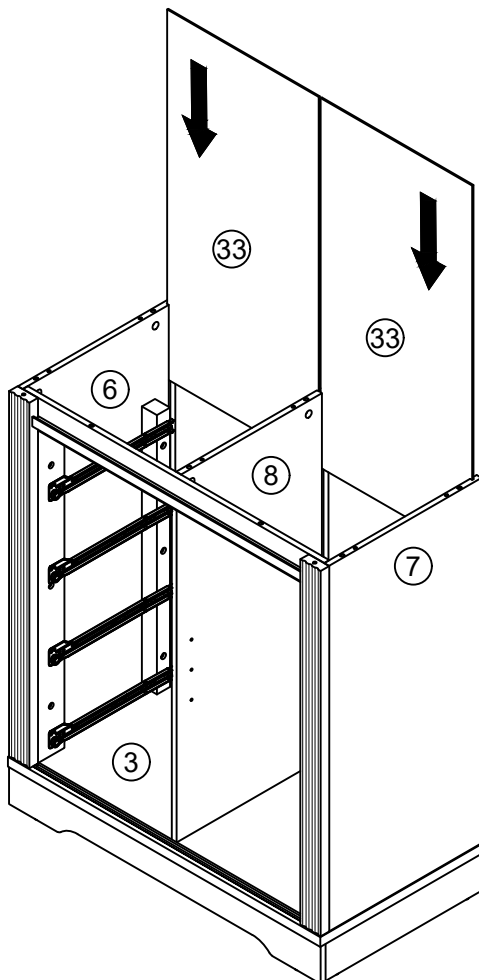
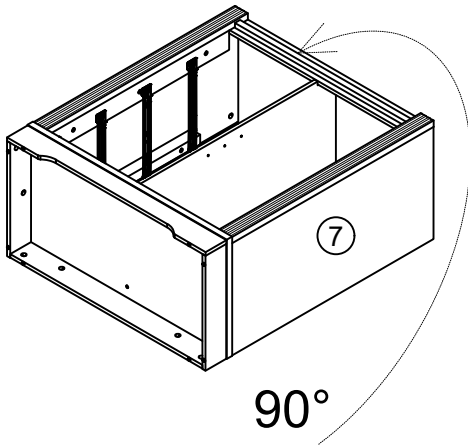

DE: Die dünne Platte muss vollständig in die Nut eingeführt werden. Wenn das Einführen nicht reibungslos verläuft, können Sie versuchen, von vorne oder von hinten Druck auszuüben, um Anpassungen vorzunehmen, bis die dünne Platte vollständig in die Nut eingeführt ist.

UK: The thin plate needs to be fully inserted into the groove. If the insertion is not smooth, you can try pressing from the front or the back to make adjustments until the thin plate is fully inserted into the groove.

FR: La plaque mince doit être entièrement insérée dans la rainure. Si l'insertion ne se fait pas facilement, vous pouvez essayer d'appuyer à l'avant ou à l'arrière pour ajuster la plaque jusqu'à ce qu'elle soit entièrement insérée dans la rainure.

IT: La piastra sottile deve essere inserita completamente nella scanalatura. Se l'inserimento non avviene in modo fluido, è possibile provare a premere dalla parte anteriore o posteriore per effettuare le regolazioni necessarie fino a quando la piastra sottile non è inserita completamente nella scanalatura.

ES: La placa delgada debe insertarse completamente en la ranura. Si la inserción no es fluida, puede intentar presionar desde la parte delantera o trasera para realizar ajustes hasta que la placa delgada se inserte completamente en la ranura.

NL: De dunne plaat moet volledig in de groef worden gestoken. Als het insteken niet soepel verloopt, kunt u proberen vanaf de voorkant of de achterkant druk uit te oefenen om aanpassingen te maken totdat de dunne plaat volledig in de groef is gestoken.

SE: Den tunna plattan måste sättas in helt i spåret. Om den inte går in smidigt kan du försöka trycka från framsidan eller baksidan för att justera tills den tunna plattan är helt insatt i spåret.

PL: Cienką płytkę należy całkowicie wsunąć w rowek. Jeśli wsuwanie nie przebiega płynnie, można spróbować docisnąć ją od przodu lub od tyłu, dopasowując ją tak, aby całkowicie wsunęła się w rowek.

STEP 19

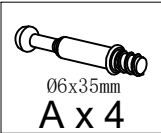
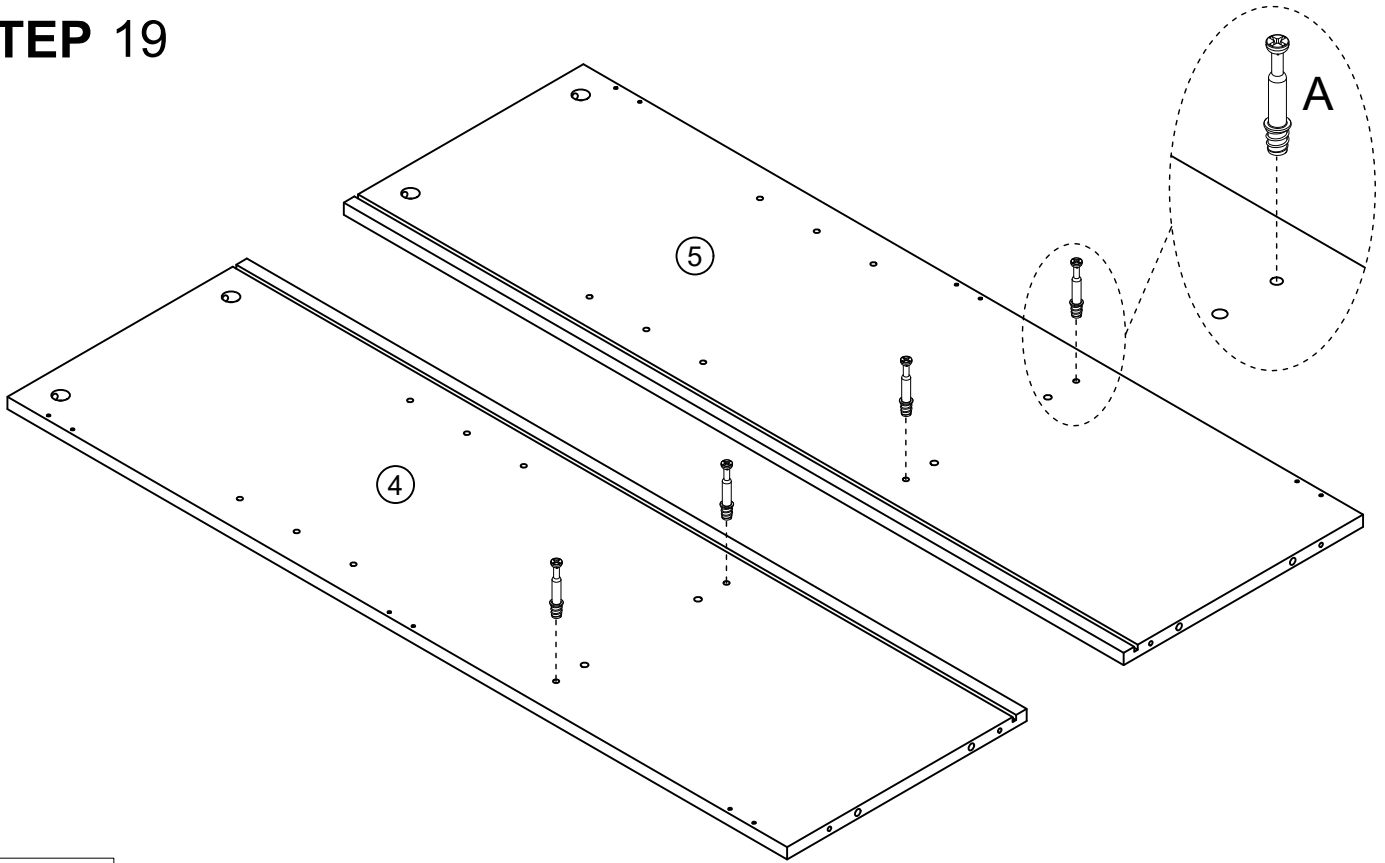

STEP 20

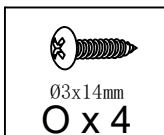
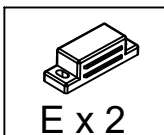
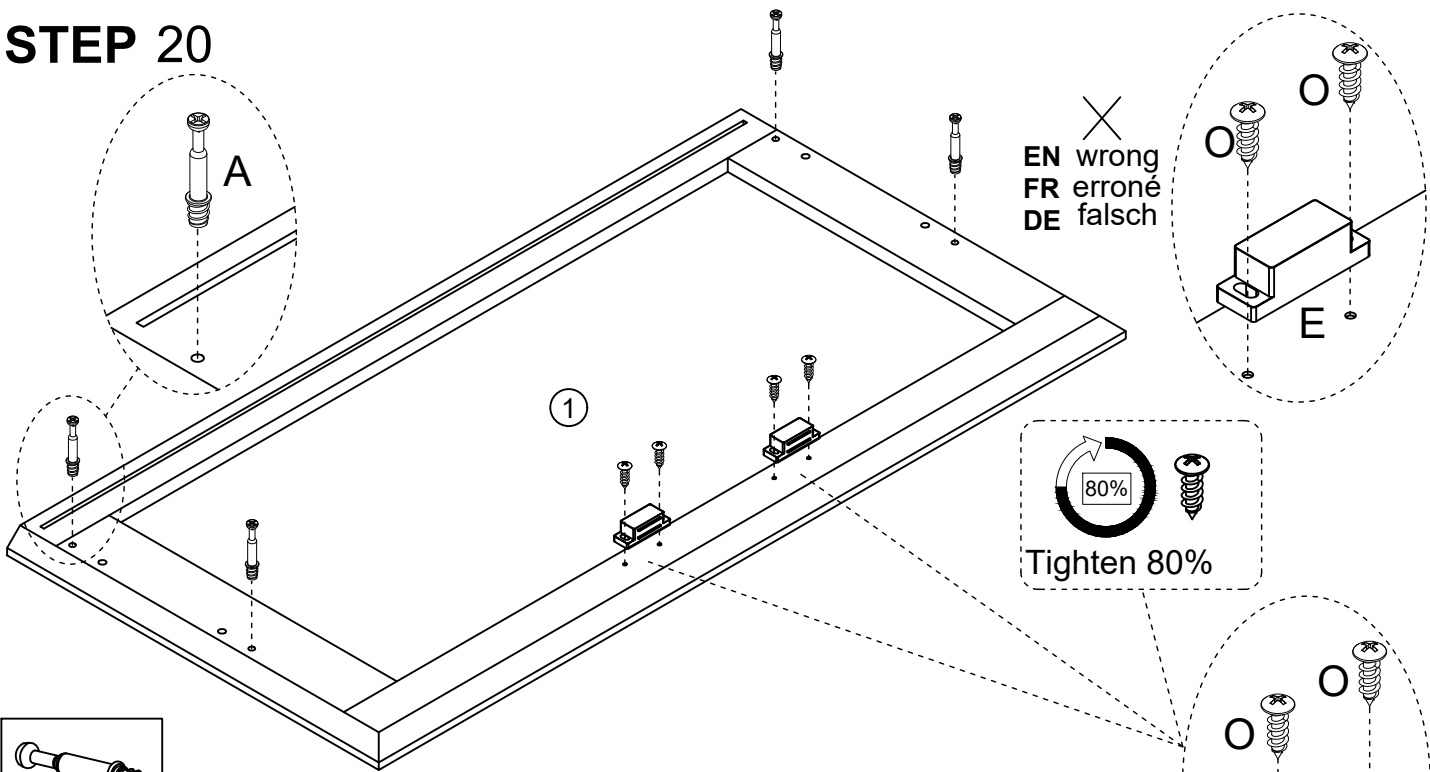

O	M	N
Ø3x14mm	Ø4x12mm	Ø3x12mm

~~EN wrong~~
~~FR erroné~~
~~DE falsch~~

Tighten 80%

✓
 EN correct
 FR correctes
 DE richtig

STEP 21

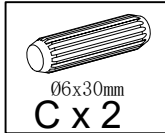
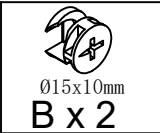
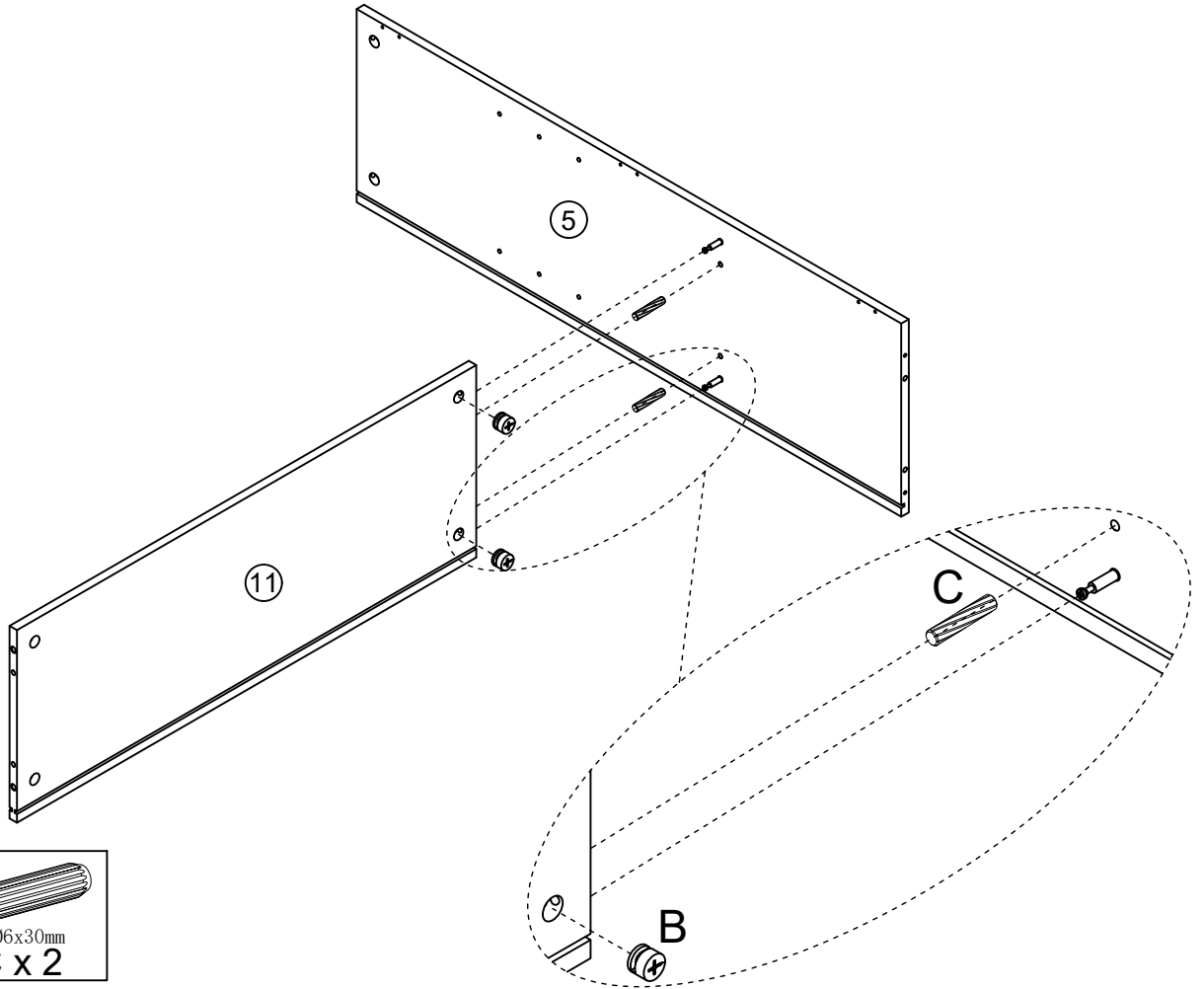

STEP 22

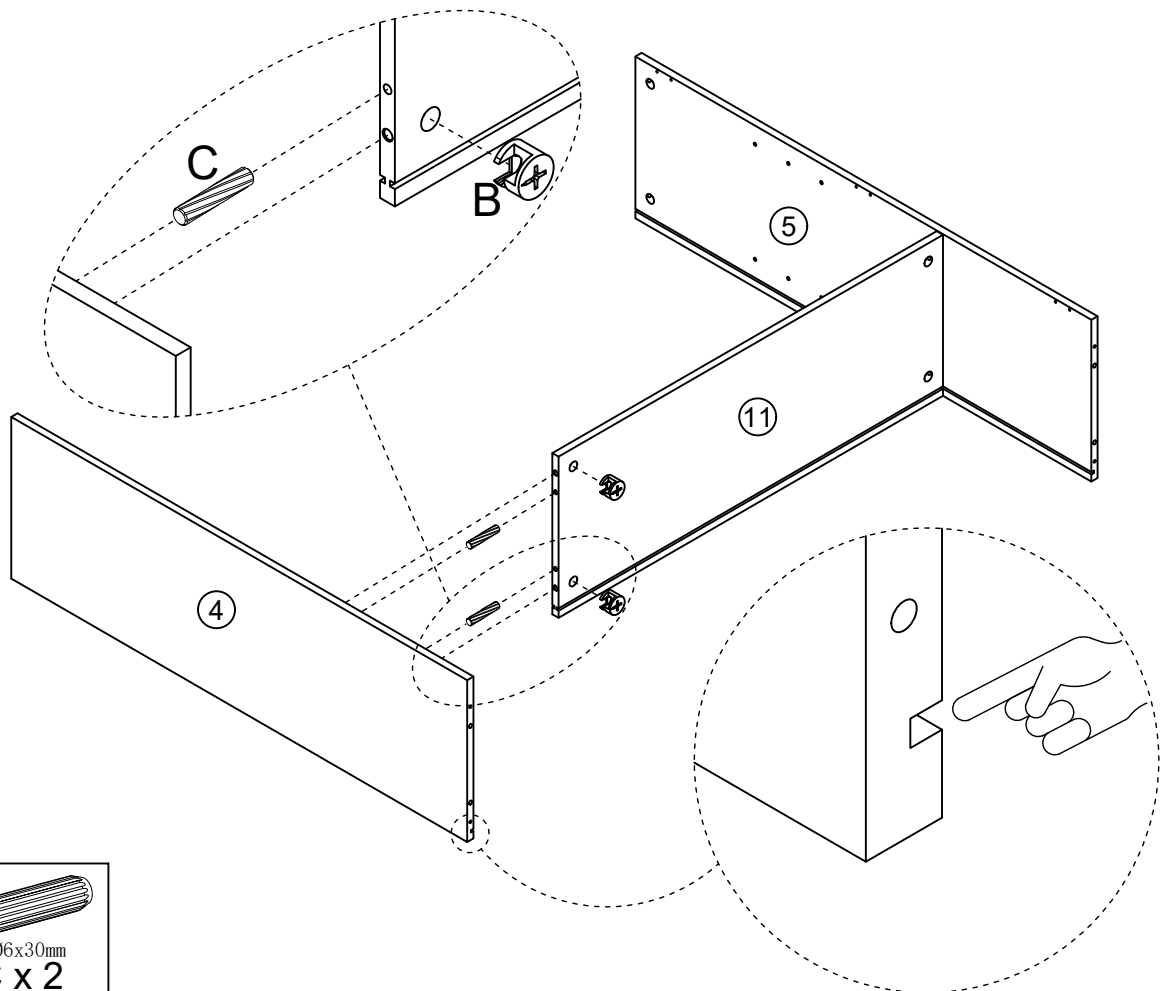

STEP 23

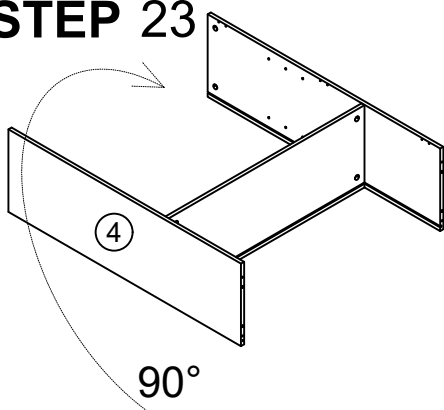

DE: Die dünne Platte muss vollständig in die Nut eingeführt werden. Wenn das Einführen nicht reibungslos verläuft, können Sie versuchen, von vorne oder von hinten Druck auszuüben, um Anpassungen vorzunehmen, bis die dünne Platte vollständig in die Nut eingeführt ist.

UK: The thin plate needs to be fully inserted into the groove. If the insertion is not smooth, you can try pressing from the front or the back to make adjustments until the thin plate is fully inserted into the groove.

FR: La plaque mince doit être entièrement insérée dans la rainure. Si l'insertion ne se fait pas facilement, vous pouvez essayer d'appuyer à l'avant ou à l'arrière pour ajuster la plaque jusqu'à ce qu'elle soit entièrement insérée dans la rainure.

IT: La piastra sottile deve essere inserita completamente nella scanalatura. Se l'inserimento non avviene in modo fluido, è possibile provare a premere dalla parte anteriore o posteriore per effettuare le regolazioni necessarie fino a quando la piastra sottile non è inserita completamente nella scanalatura.

ES: La placa delgada debe insertarse completamente en la ranura. Si la inserción no es fluida, puede intentar presionar desde la parte delantera o trasera para realizar ajustes hasta que la placa delgada se inserte completamente en la ranura.

NL: De dunne plaat moet volledig in de groef worden gestoken. Als het insteken niet soepel verloopt, kunt u proberen vanaf de voorkant of de achterkant druk uit te oefenen om aanpassingen te maken totdat de dunne plaat volledig in de groef is gestoken.

SE: Den tunna plattan måste sättas in helt i spåret. Om den inte går in smidigt kan du försöka trycka från framsidan eller baksidan för att justera tills den tunna plattan är helt insatt i spåret.

PL: Cienką płytkę należy całkowicie wsunąć w rowek. Jeśli wsuwanie nie przebiega płynnie, można spróbować docisnąć ją od przodu lub od tyłu, dopasowując ją tak, aby całkowicie wsunęła się w rowek.

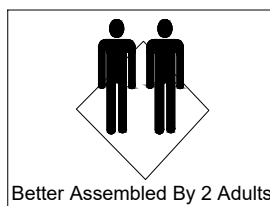
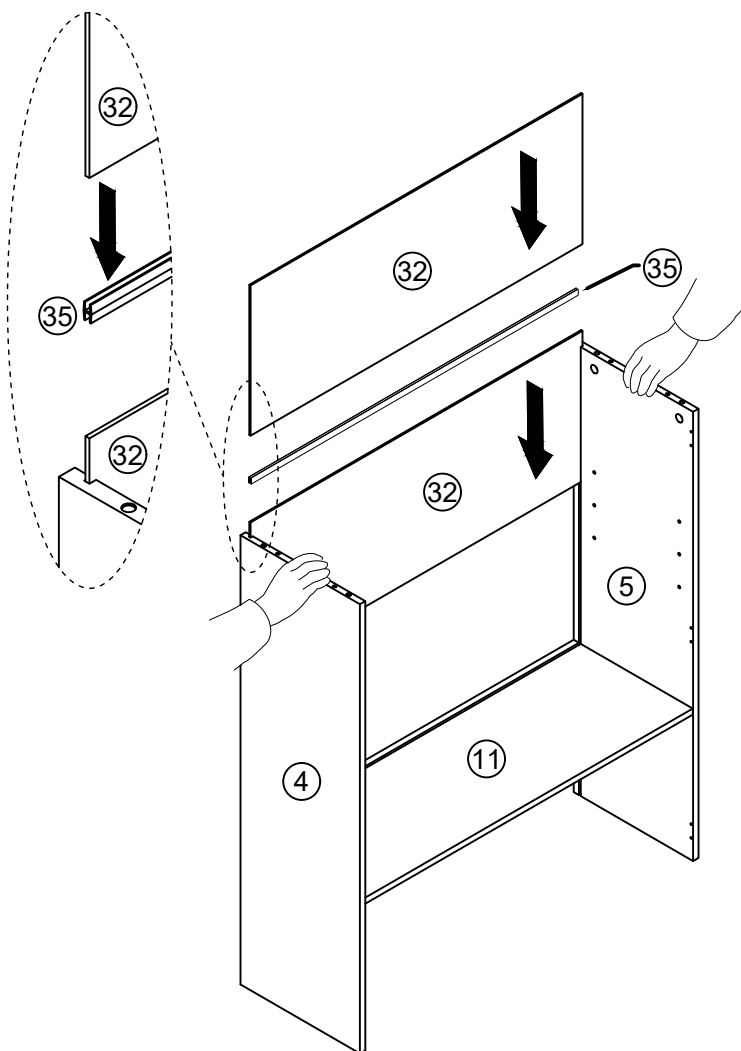

Better Assembled By 2 Adults

STEP 24

DE: Die dünne Platte muss vollständig in die Nut eingeführt werden. Wenn das Einführen nicht reibungslos verläuft, können Sie versuchen, von vorne oder von hinten Druck auszuüben, um Anpassungen vorzunehmen, bis die dünne Platte vollständig in die Nut eingeführt ist.

UK: The thin plate needs to be fully inserted into the groove. If the insertion is not smooth, you can try pressing from the front or the back to make adjustments until the thin plate is fully inserted into the groove.

FR: La plaque mince doit être entièrement insérée dans la rainure. Si l'insertion ne se fait pas facilement, vous pouvez essayer d'appuyer à l'avant ou à l'arrière pour ajuster la plaque jusqu'à ce qu'elle soit entièrement insérée dans la rainure.

IT: La piastra sottile deve essere inserita completamente nella scanalatura. Se l'inserimento non avviene in modo fluido, è possibile provare a premere dalla parte anteriore o posteriore per effettuare le regolazioni necessarie fino a quando la piastra sottile non è inserita completamente nella scanalatura.

ES: La placa delgada debe insertarse completamente en la ranura. Si la inserción no es fluida, puede intentar presionar desde la parte delantera o trasera para realizar ajustes hasta que la placa delgada se inserte completamente en la ranura.

NL: De dunne plaat moet volledig in de groef worden gestoken. Als het insteken niet soepel verloopt, kunt u proberen vanaf de voorkant of de achterkant druk uit te oefenen om aanpassingen te maken totdat de dunne plaat volledig in de groef is gestoken.

SE: Den tunna plattan måste sättas in helt i spåret. Om den inte går in smidigt kan du försöka trycka från framsidan eller baksidan för att justera tills den tunna plattan är helt insatt i spåret.

PL: Cienką płytkę należy całkowicie wsunąć w rowek. Jeśli wsuwanie nie przebiega płynnie, można spróbować docisnąć ją od przodu lub od tyłu, dopasowując ją tak, aby całkowicie wsunęła się w rowek.

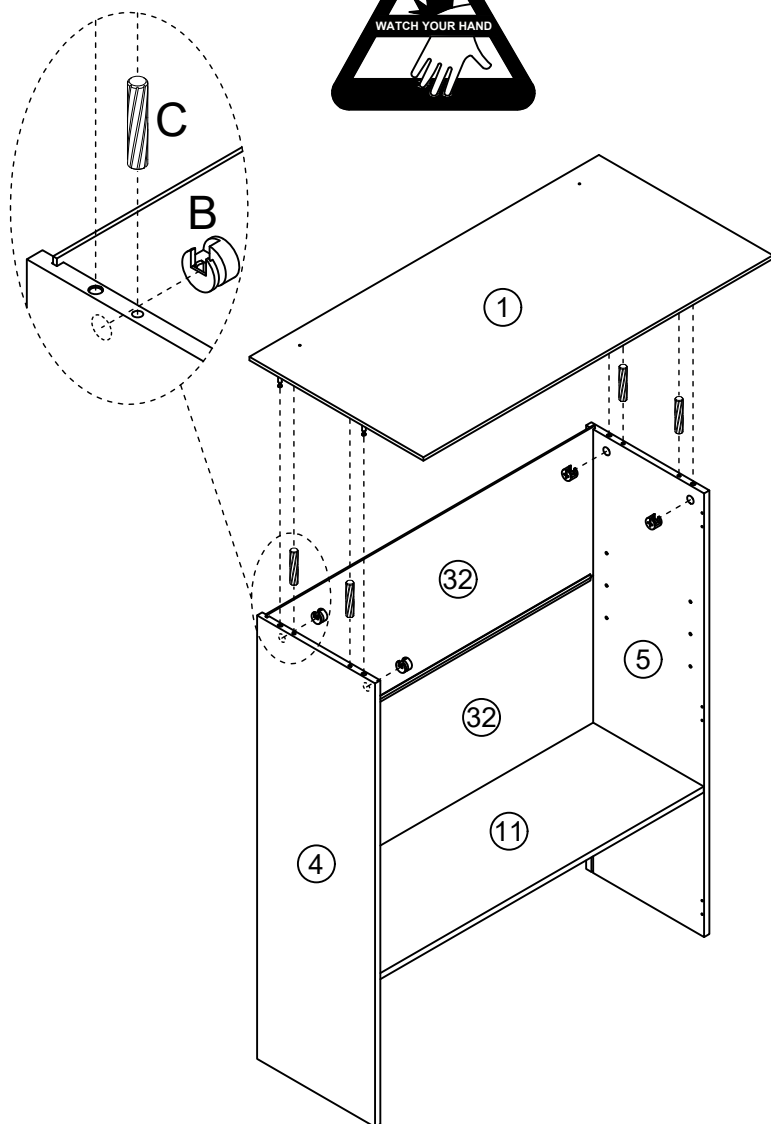

STEP 25

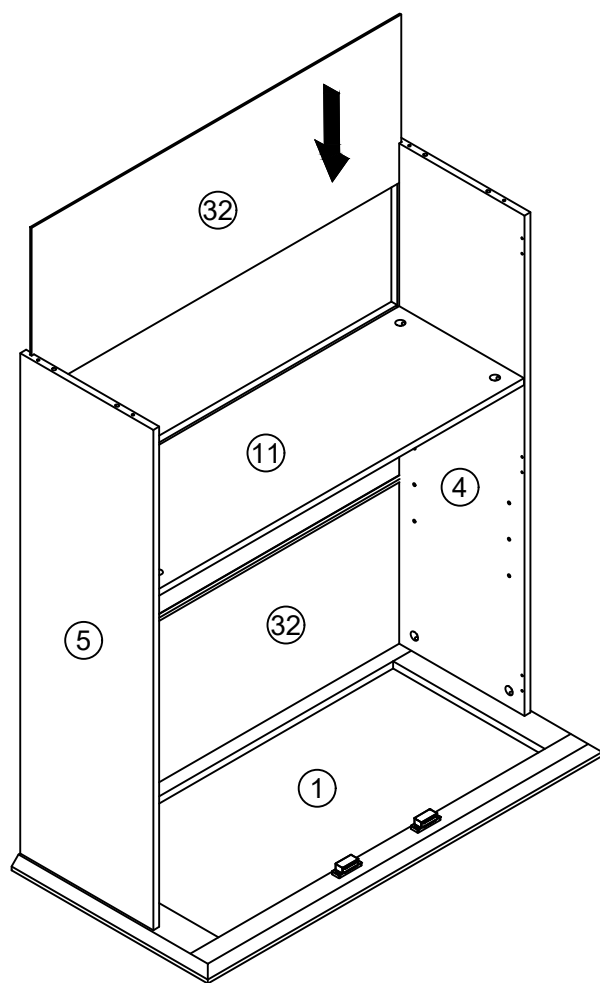
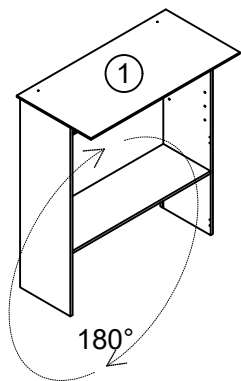

DE: Die dünne Platte muss vollständig in die Nut eingeführt werden. Wenn das Einführen nicht reibungslos verläuft, können Sie versuchen, von vorne oder von hinten Druck auszuüben, um Anpassungen vorzunehmen, bis die dünne Platte vollständig in die Nut eingeführt ist.

UK: The thin plate needs to be fully inserted into the groove. If the insertion is not smooth, you can try pressing from the front or the back to make adjustments until the thin plate is fully inserted into the groove.

FR: La plaque mince doit être entièrement insérée dans la rainure. Si l'insertion ne se fait pas facilement, vous pouvez essayer d'appuyer à l'avant ou à l'arrière pour ajuster la plaque jusqu'à ce qu'elle soit entièrement insérée dans la rainure.

IT: La piastra sottile deve essere inserita completamente nella scanalatura. Se l'inserimento non avviene in modo fluido, è possibile provare a premere dalla parte anteriore o posteriore per effettuare le regolazioni necessarie fino a quando la piastra sottile non è inserita completamente nella scanalatura.

ES: La placa delgada debe insertarse completamente en la ranura. Si la inserción no es fluida, puede intentar presionar desde la parte delantera o trasera para realizar ajustes hasta que la placa delgada se inserte completamente en la ranura.

NL: De dunne plaat moet volledig in de groef worden gestoken. Als het insteken niet soepel verloopt, kunt u proberen vanaf de voorkant of de achterkant druk uit te oefenen om aanpassingen te maken totdat de dunne plaat volledig in de groef is gestoken.

SE: Den tunna plattan måste sättas in helt i spåret. Om den inte går in smidigt kan du försöka trycka från framsidan eller baksidan för att justera tills den tunna plattan är helt insatt i spåret.

PL: Cienką płytkę należy całkowicie wsunąć w rowek. Jeśli wsuwanie nie przebiega płynnie, można spróbować docisnąć ją od przodu lub od tyłu, dopasowując ją tak, aby całkowicie wsunęła się w rowek.

STEP 26

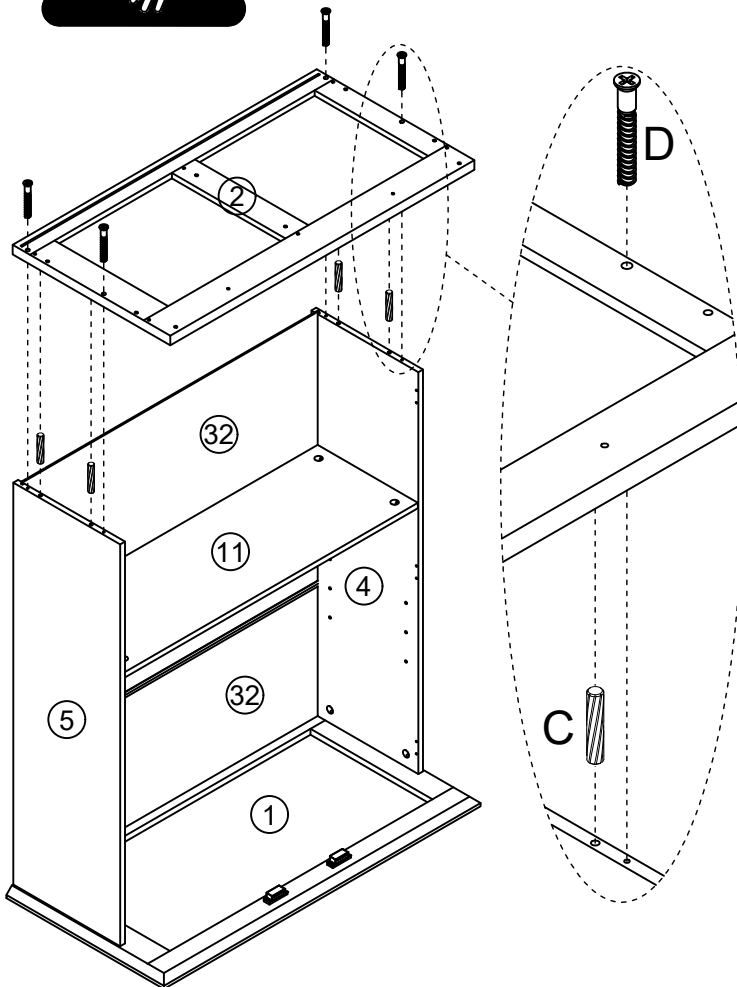

DE: Die dünne Platte muss vollständig in die Nut eingeführt werden. Wenn das Einführen nicht reibungslos verläuft, können Sie versuchen, von vorne oder von hinten Druck auszuüben, um Anpassungen vorzunehmen, bis die dünne Platte vollständig in die Nut eingeführt ist.

UK: The thin plate needs to be fully inserted into the groove. If the insertion is not smooth, you can try pressing from the front or the back to make adjustments until the thin plate is fully inserted into the groove.

FR: La plaque mince doit être entièrement insérée dans la rainure. Si l'insertion ne se fait pas facilement, vous pouvez essayer d'appuyer à l'avant ou à l'arrière pour ajuster la plaque jusqu'à ce qu'elle soit entièrement insérée dans la rainure.

IT: La piastra sottile deve essere inserita completamente nella scanalatura. Se l'inserimento non avviene in modo fluido, è possibile provare a premere dalla parte anteriore o posteriore per effettuare le regolazioni necessarie fino a quando la piastra sottile non è inserita completamente nella scanalatura.

ES: La placa delgada debe insertarse completamente en la ranura. Si la inserción no es fluida, puede intentar presionar desde la parte delantera o trasera para realizar ajustes hasta que la placa delgada se inserte completamente en la ranura.

NL: De dunne plaat moet volledig in de groef worden gestoken. Als het insteken niet soepel verloopt, kunt u proberen vanaf de voorkant of de achterkant druk uit te oefenen om aanpassingen te maken totdat de dunne plaat volledig in de groef is gestoken.

SE: Den tunna plattan måste sättas in helt i spåret. Om den inte går in smidigt kan du försöka trycka från framsidan eller baksidan för att justera tills den tunna plattan är helt insatt i spåret.

PL: Cienką płytkę należy całkowicie wsunąć w rowek. Jeśli wsuwanie nie przebiega płynnie, można spróbować docisnąć ją od przodu lub od tyłu, dopasowując ją tak, aby całkowicie wsunęła się w rowek.

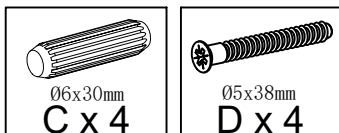

STEP 27

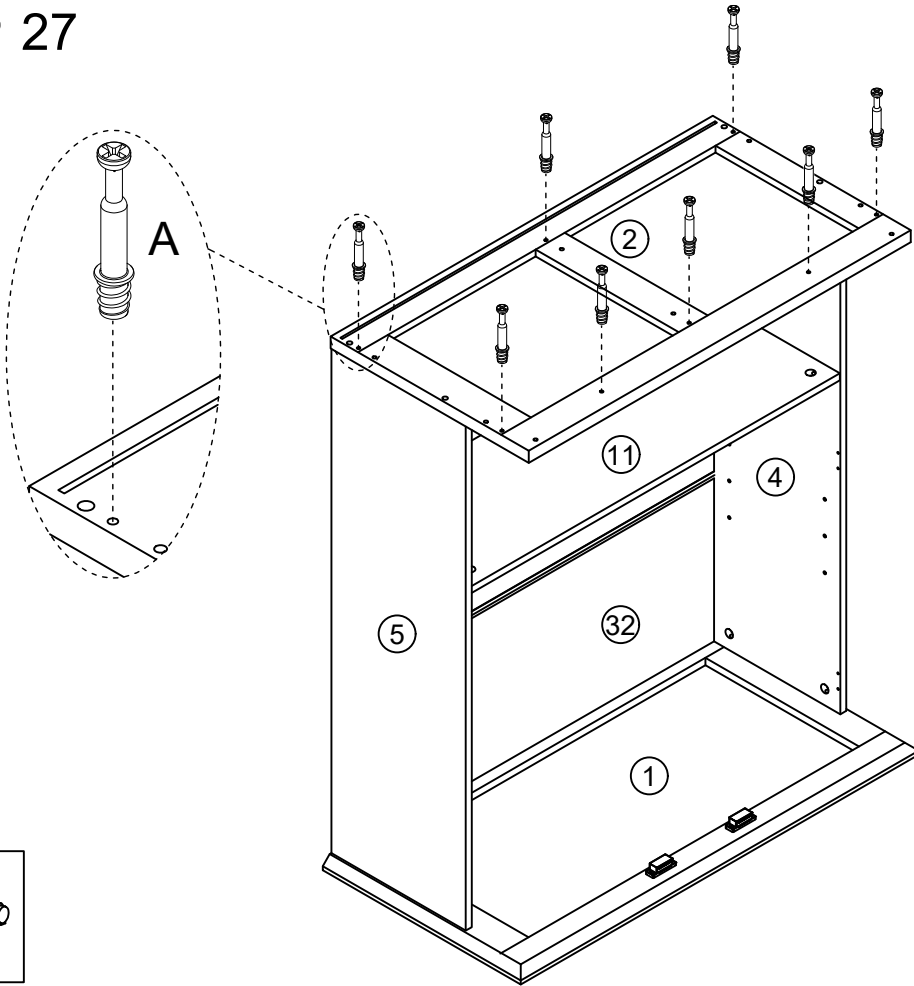

STEP 28

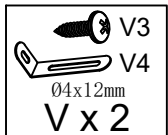
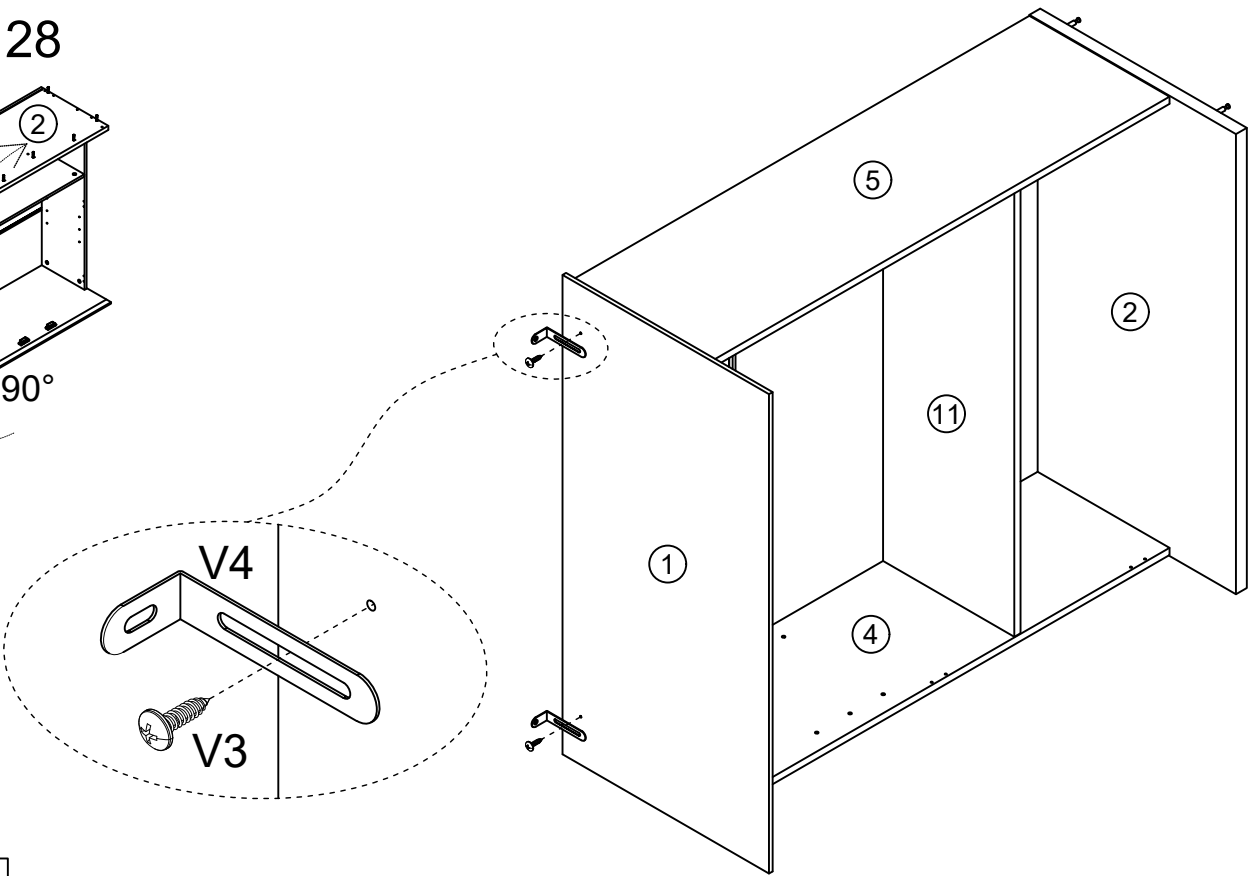
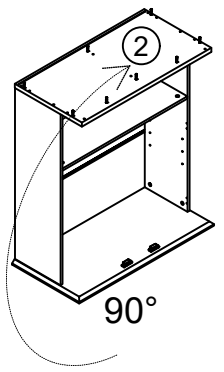

STEP 29

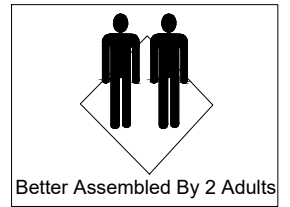
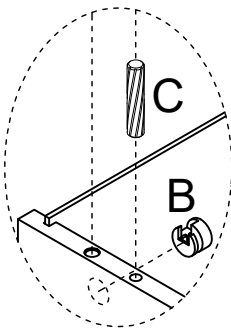
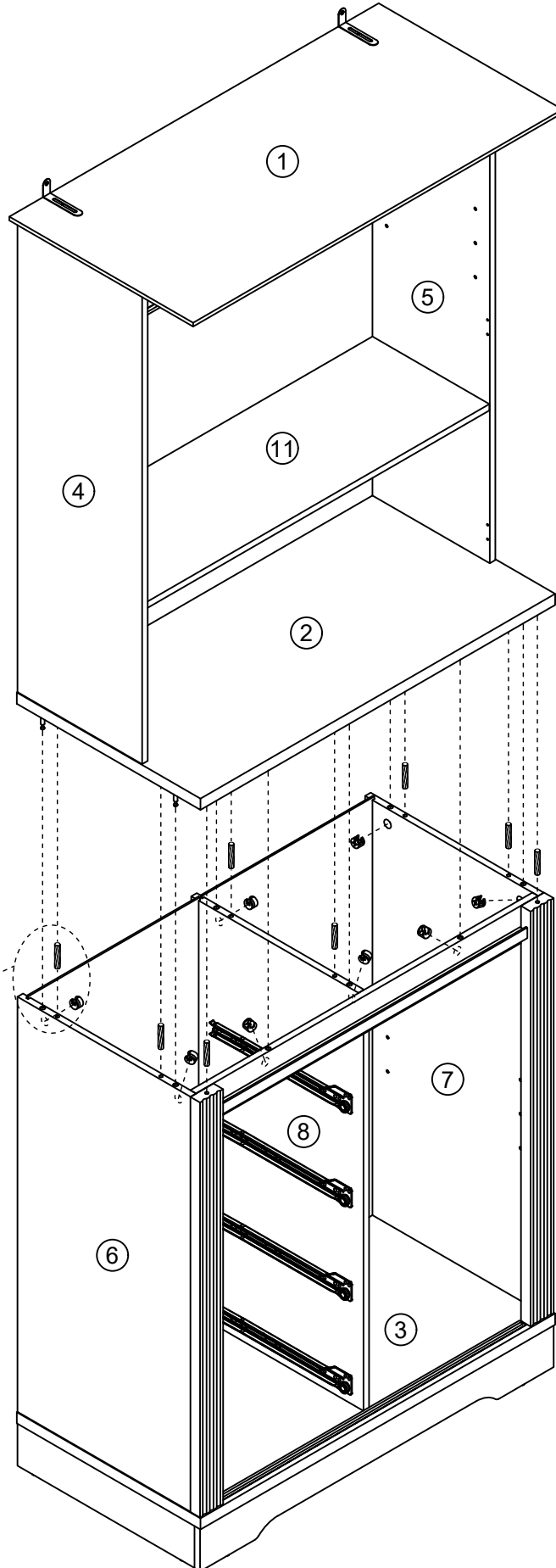
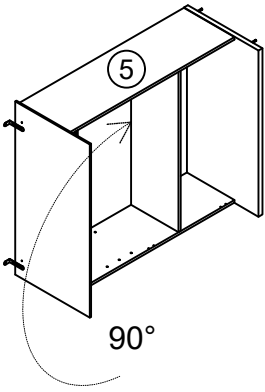

STEP 30

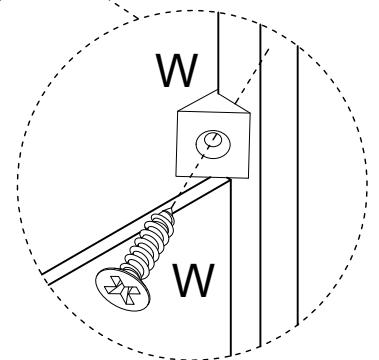
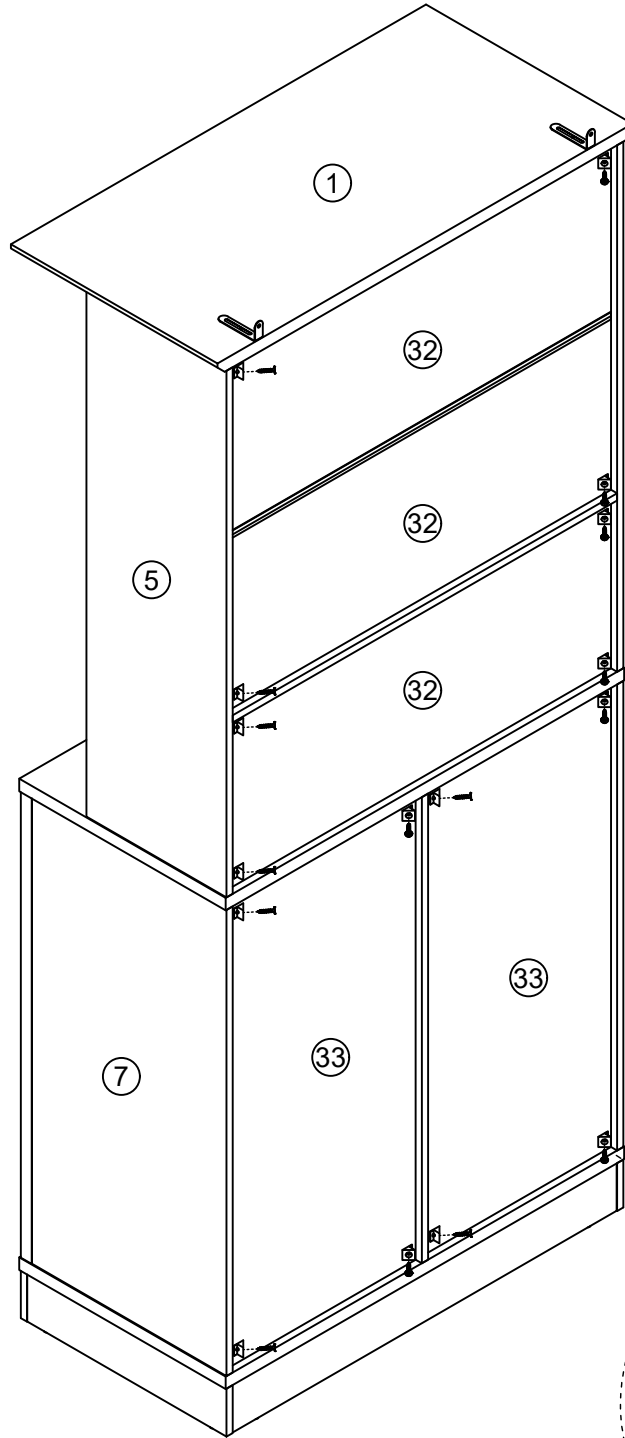
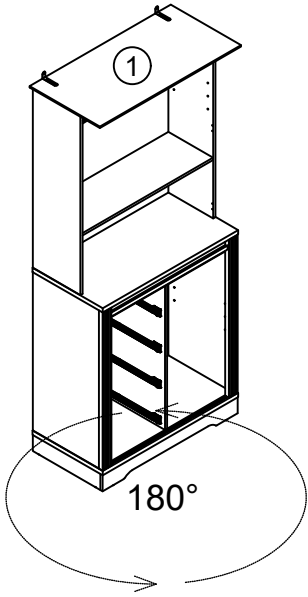

STEP 31

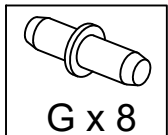
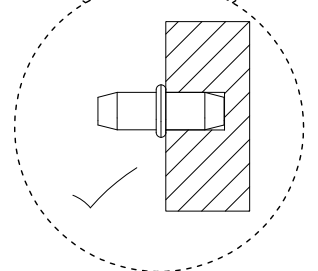
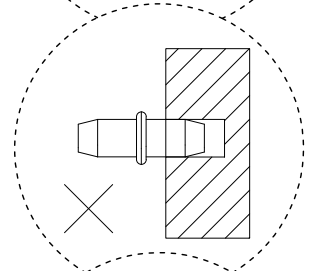
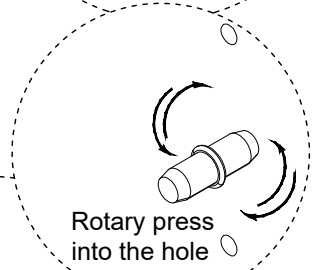
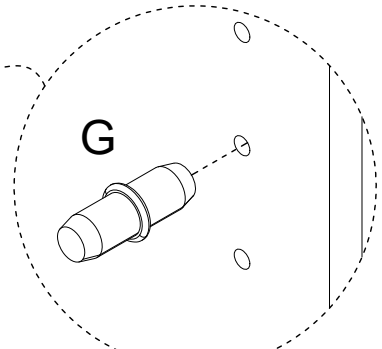
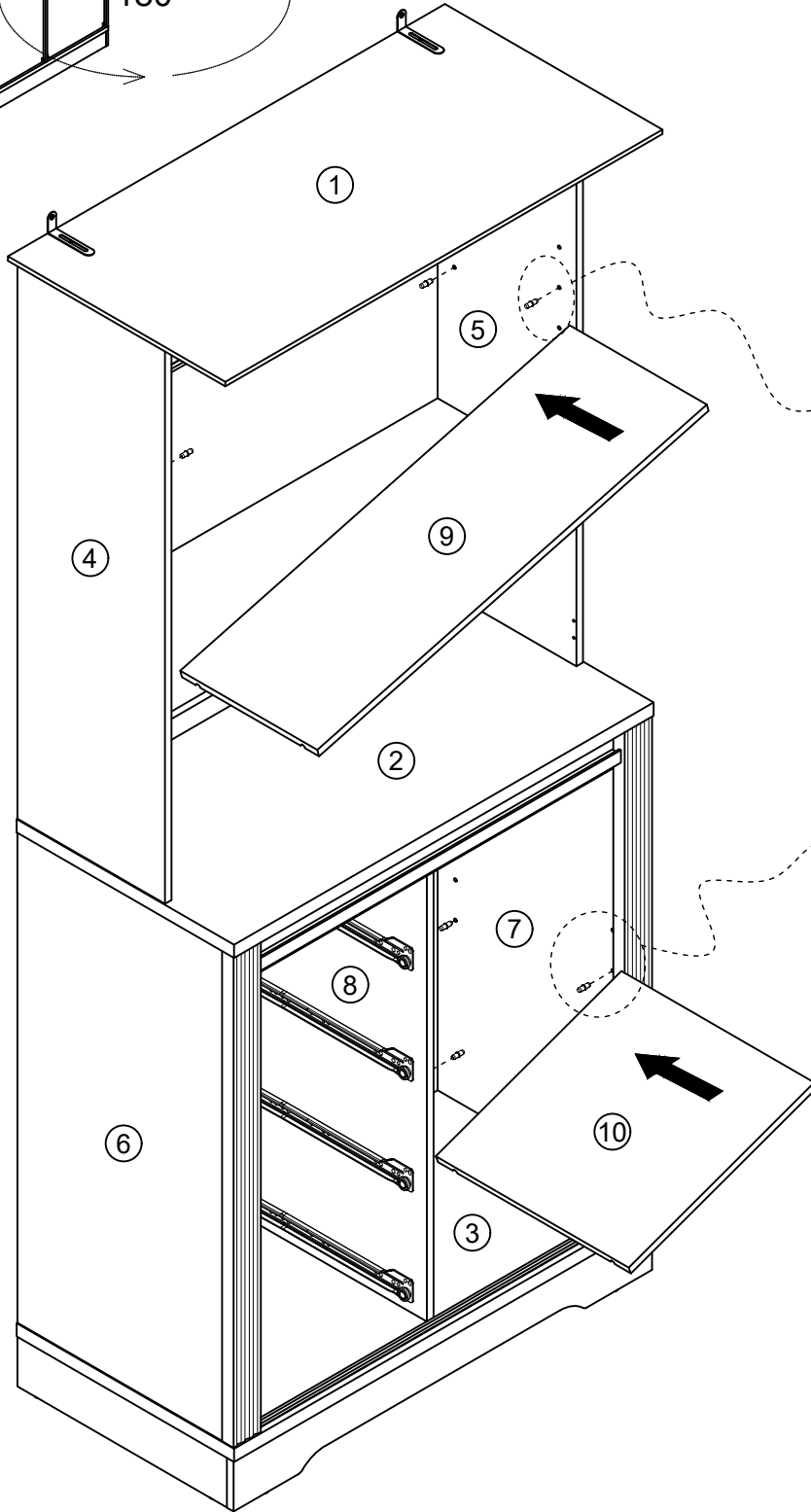
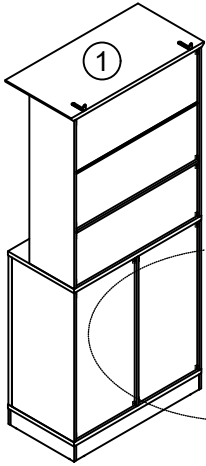

STEP 32

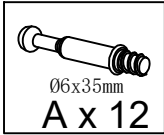
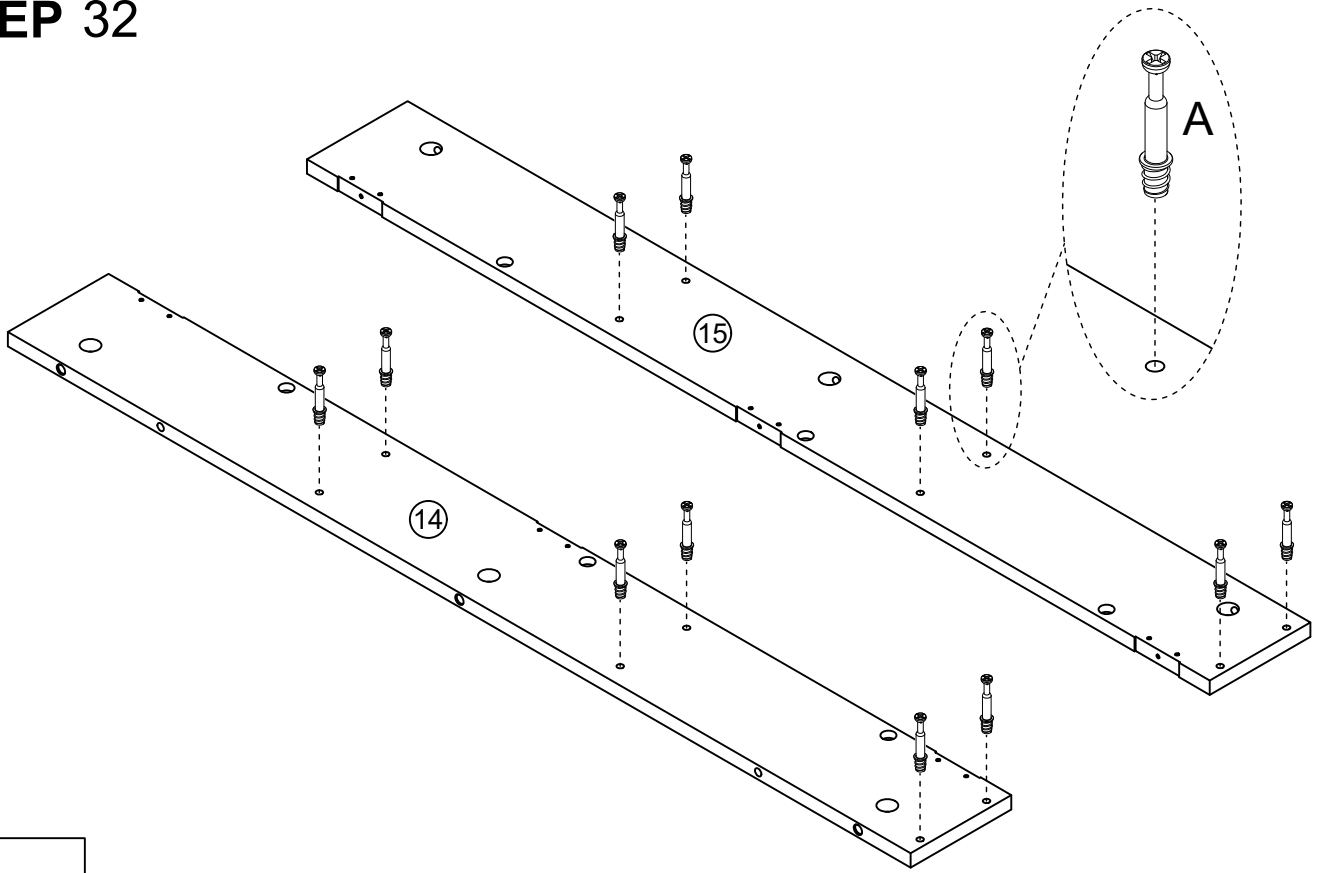

STEP 33

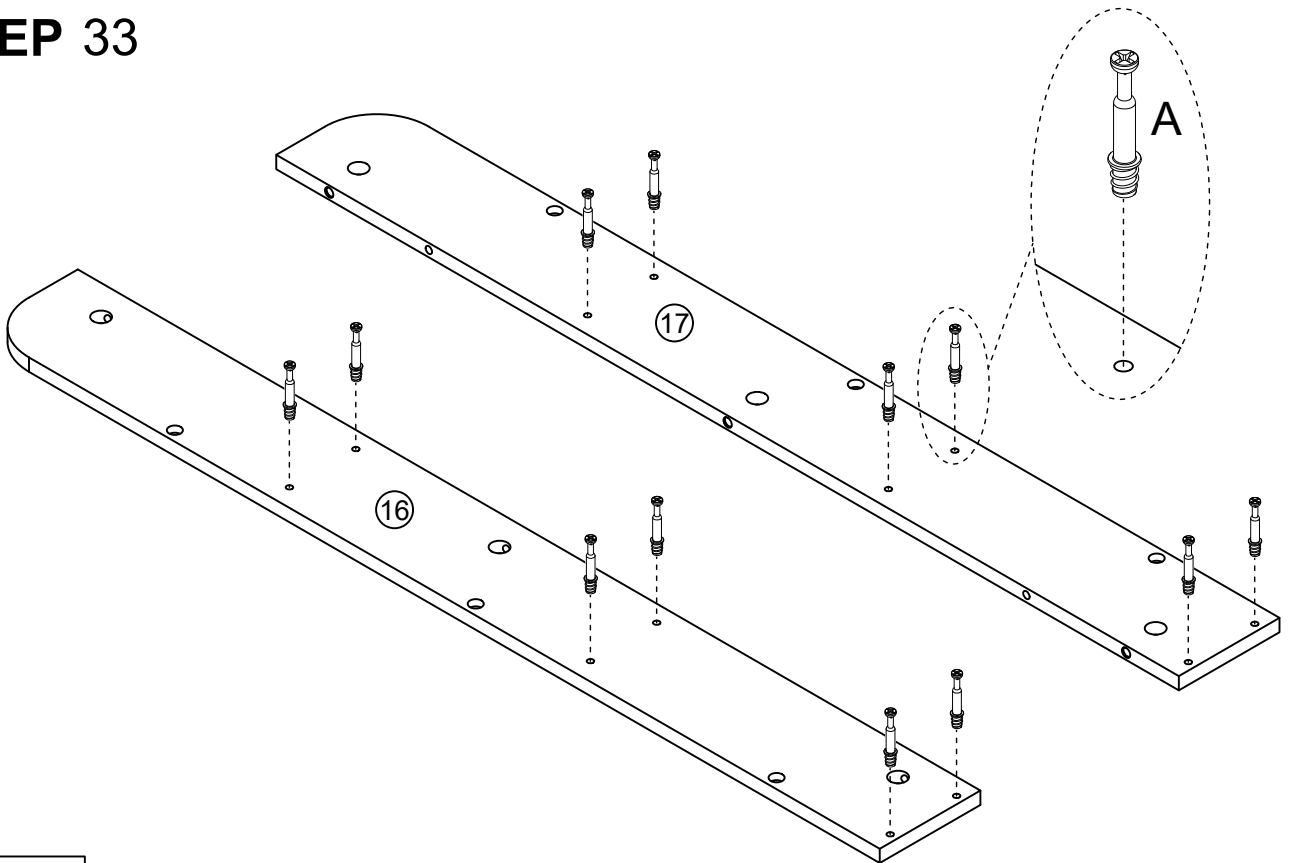

STEP 34

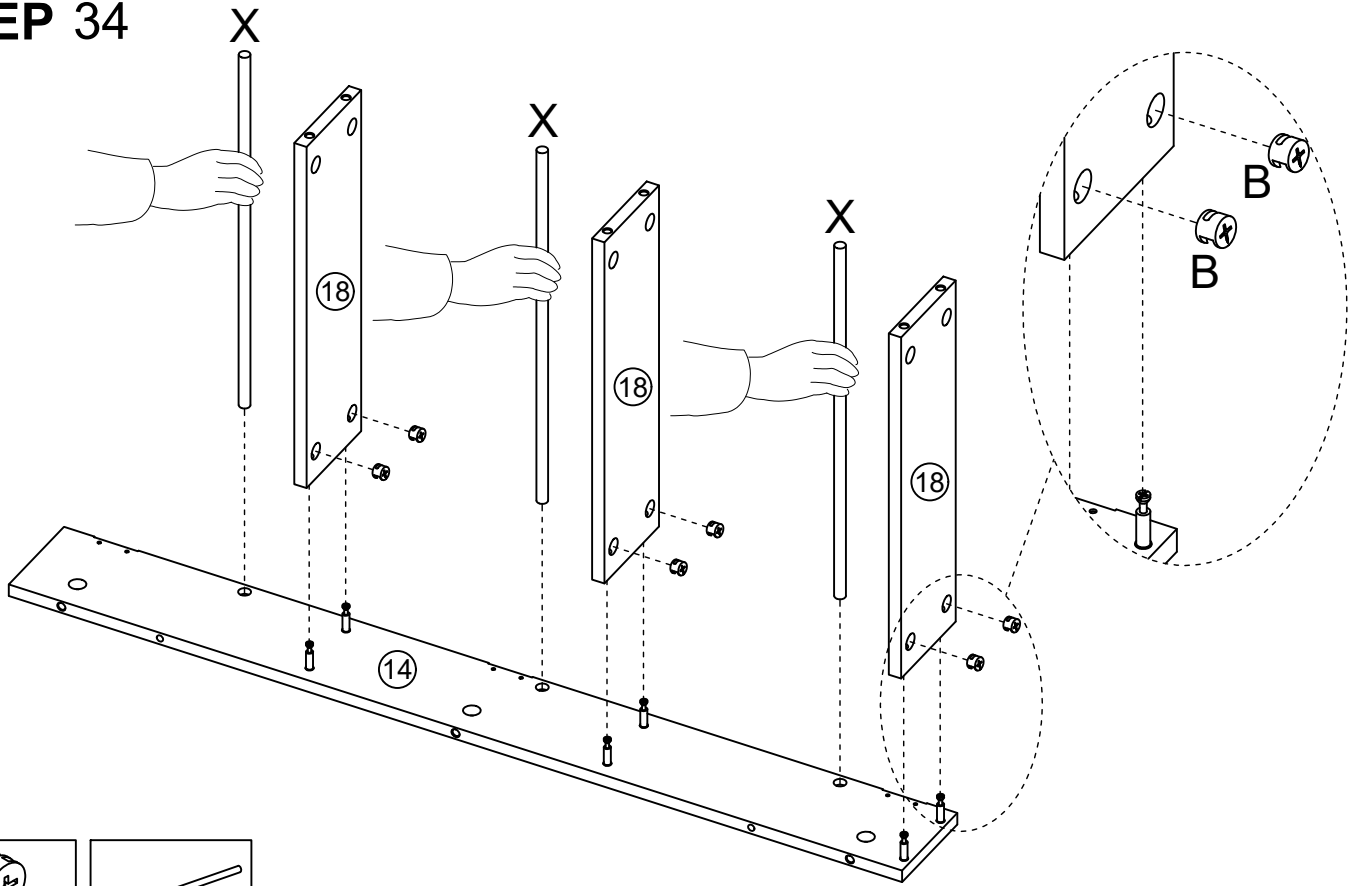

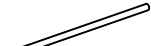
 Ø15x10mm B x 6	 X x 3
---	---

STEP 35

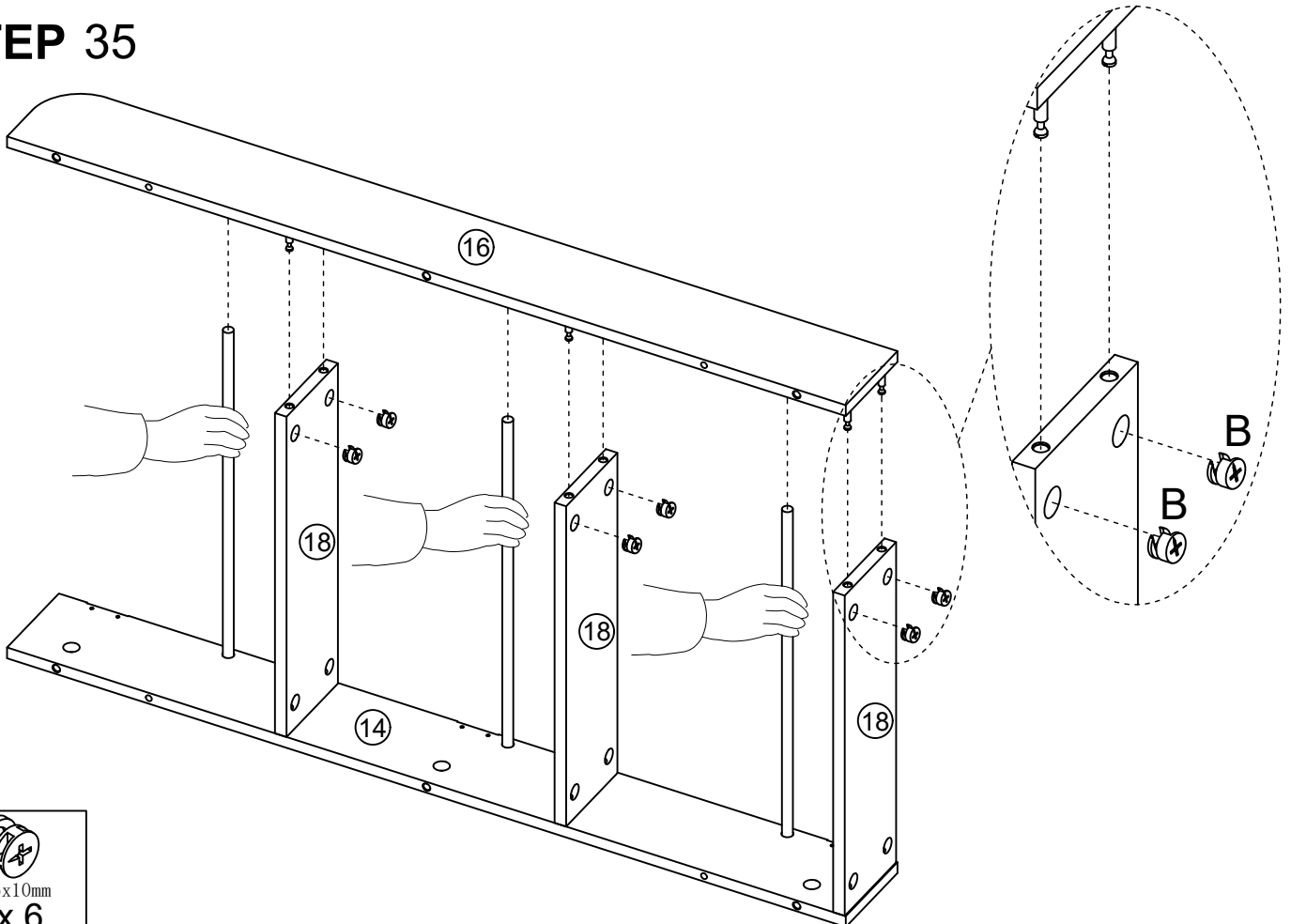

 Ø15x10mm B x 6
--

STEP 36

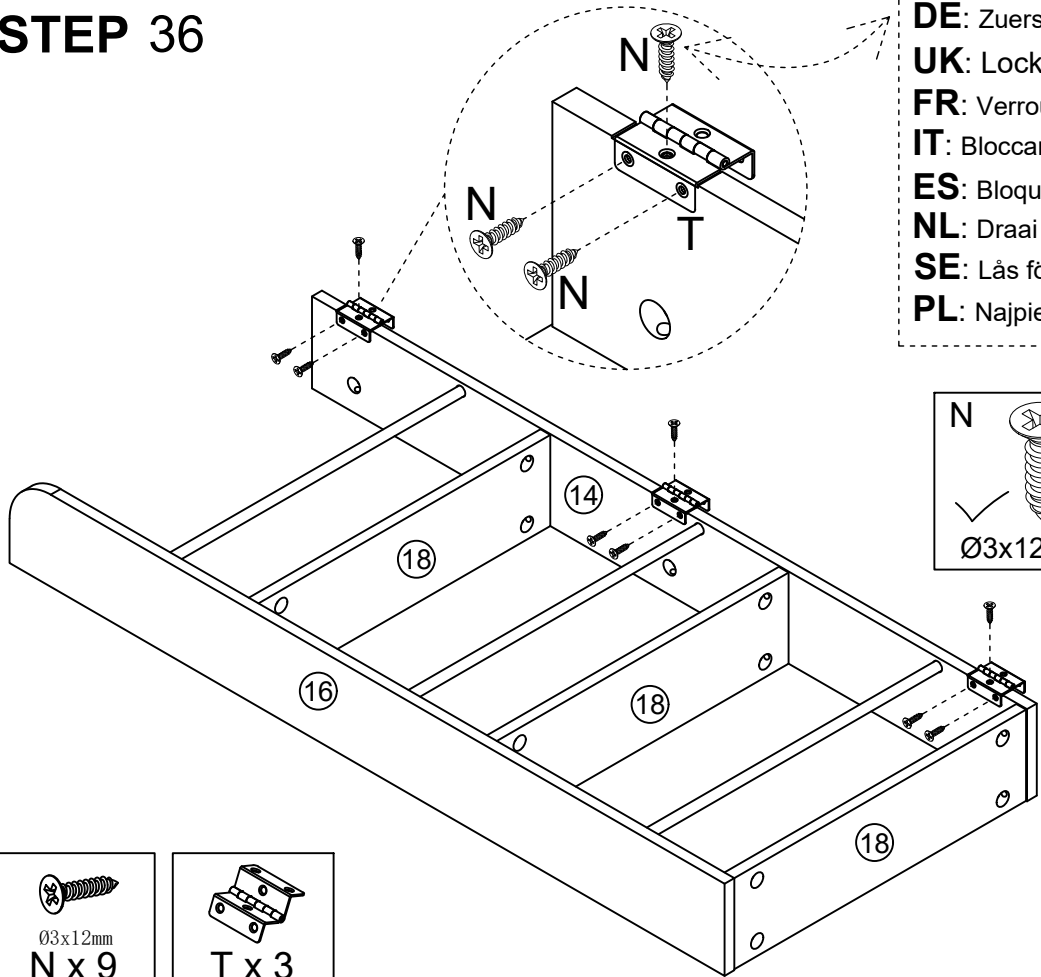

DE: Zuerst diese Schraube festziehen.
UK: Lock this screw first
FR: Verrouillez d'abord cette vis.
IT: Bloccare prima questa vite
ES: Bloquee primero este tornillo.
NL: Draai eerst deze schroef vast.
SE: Lås först denna skruv.
PL: Najpierw zablokuj tę śrubę.

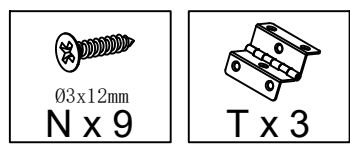
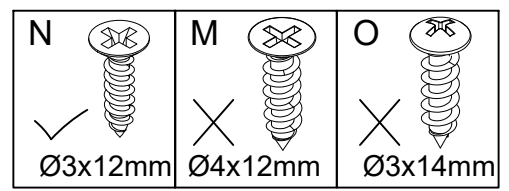

STEP 37

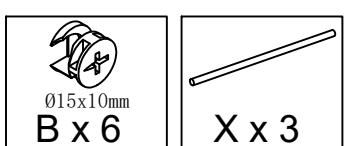
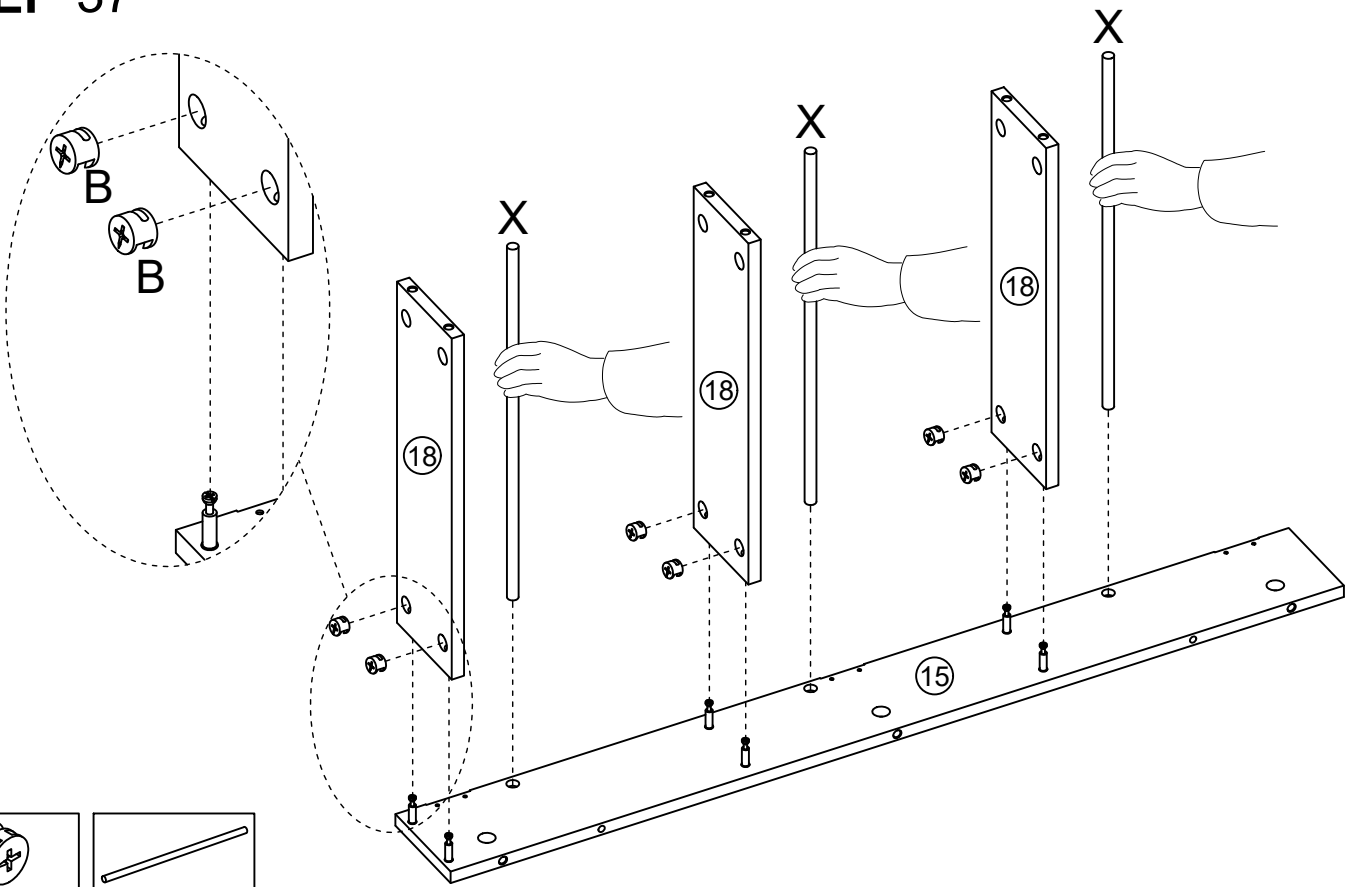

STEP 38

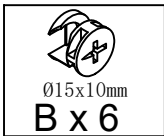
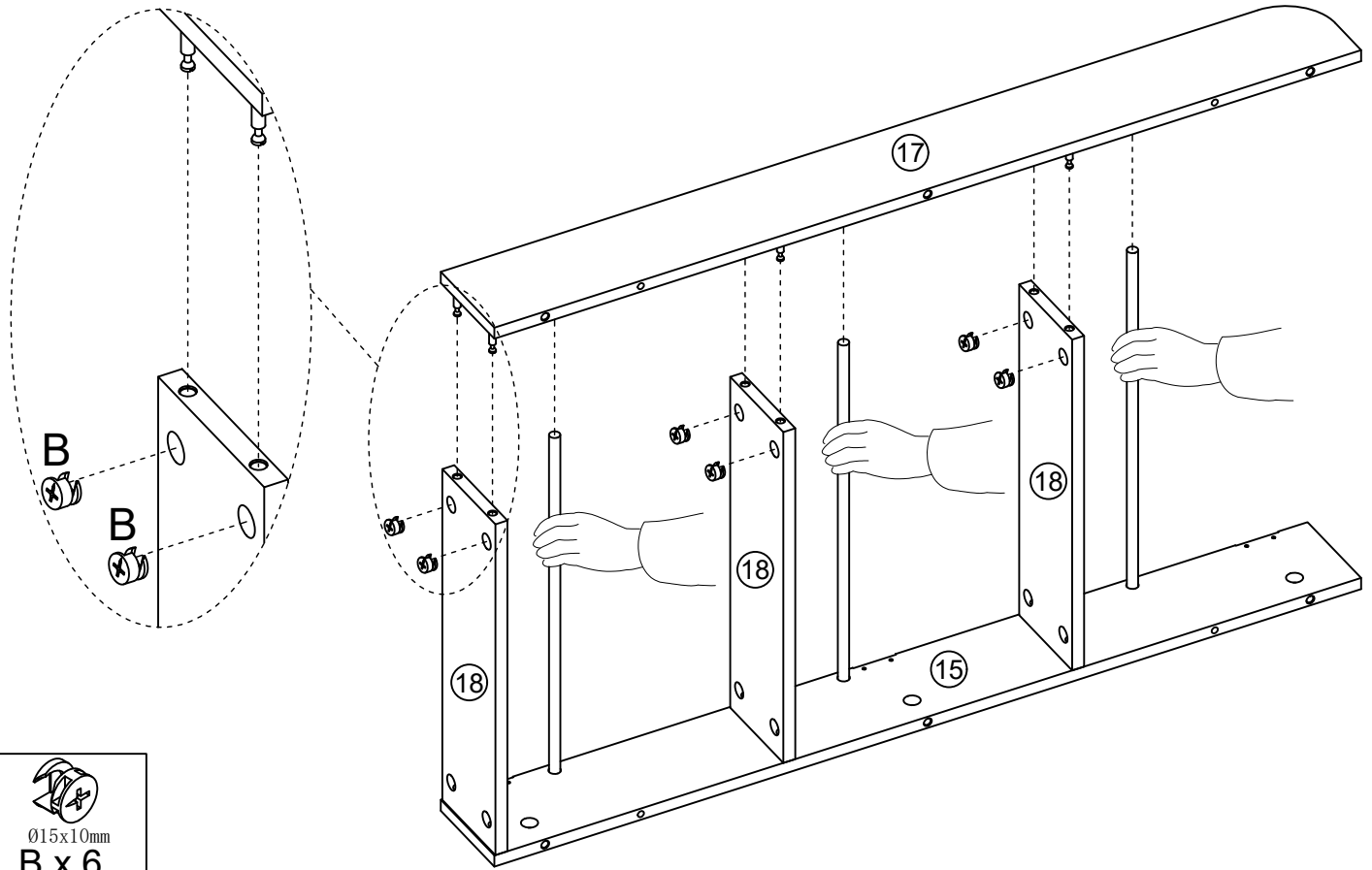

STEP 39

DE: Zuerst diese Schraube festziehen.

UK: Lock this screw first

FR: Verrouillez d'abord cette vis.

IT: Bloccare prima questa vite

ES: Bloquee primero este tornillo.

NL: Draai eerst deze schroef vast.

SE: Lås först denna skruv.

PL: Najpierw zablokuj tę śrubę.

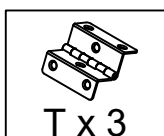
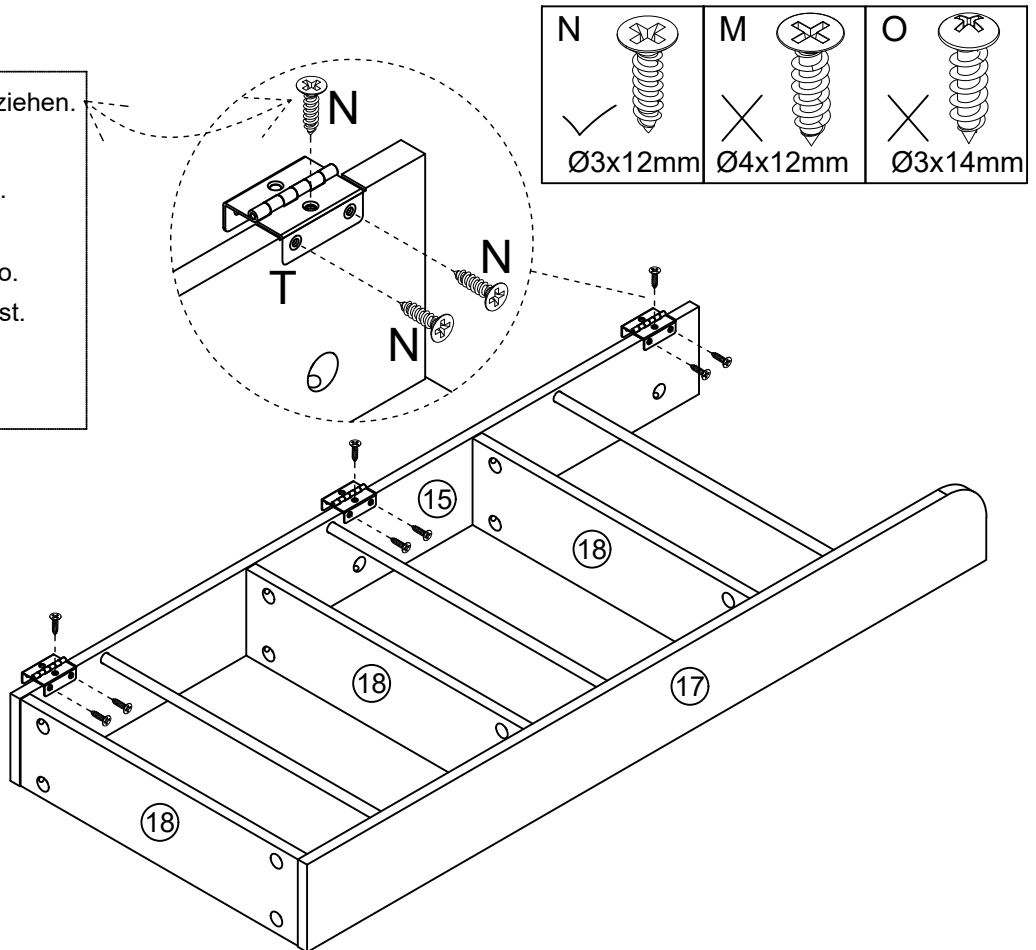

STEP 40

X 2

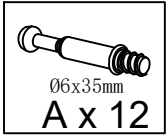
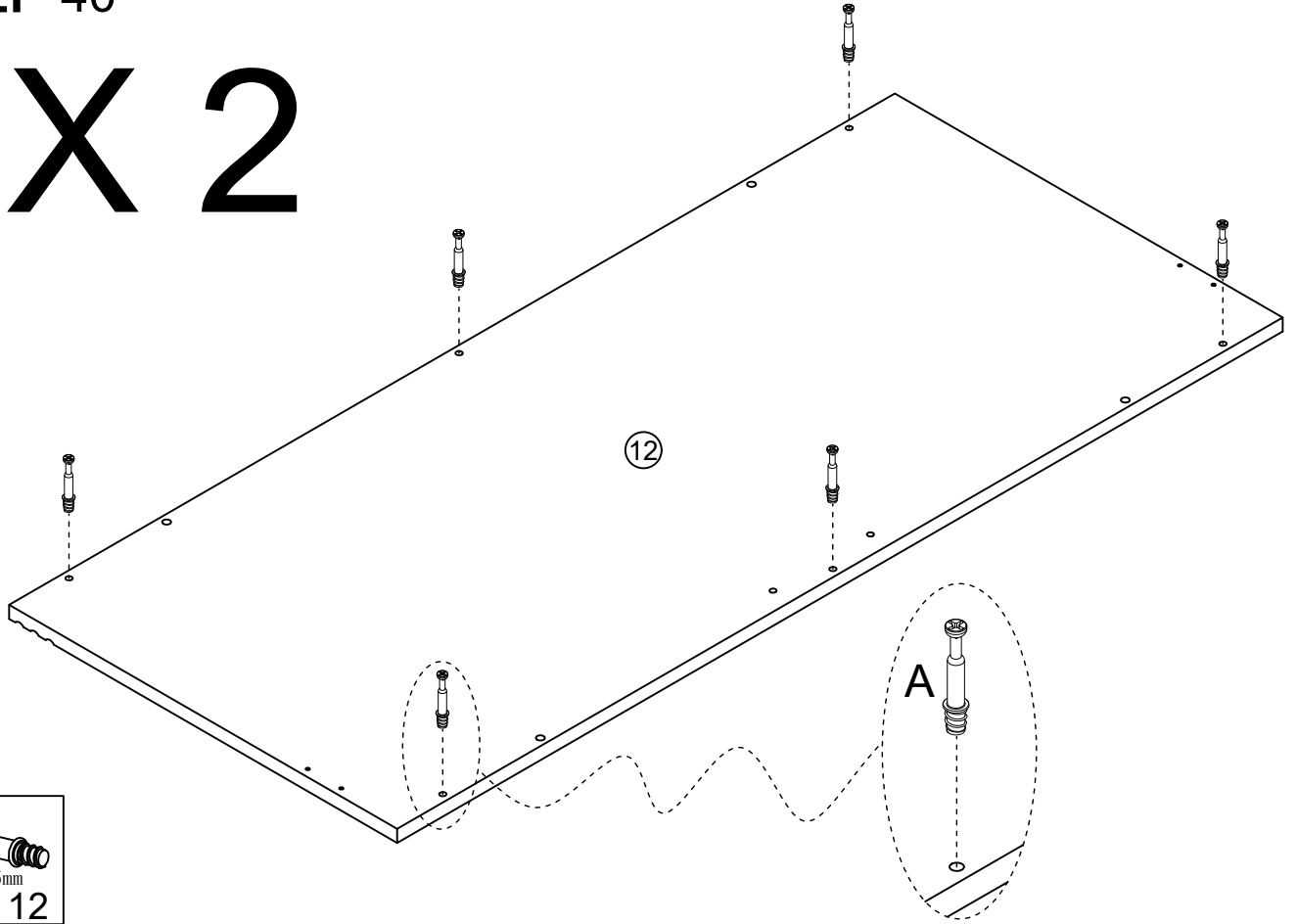

STEP 41

X 2

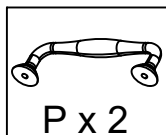
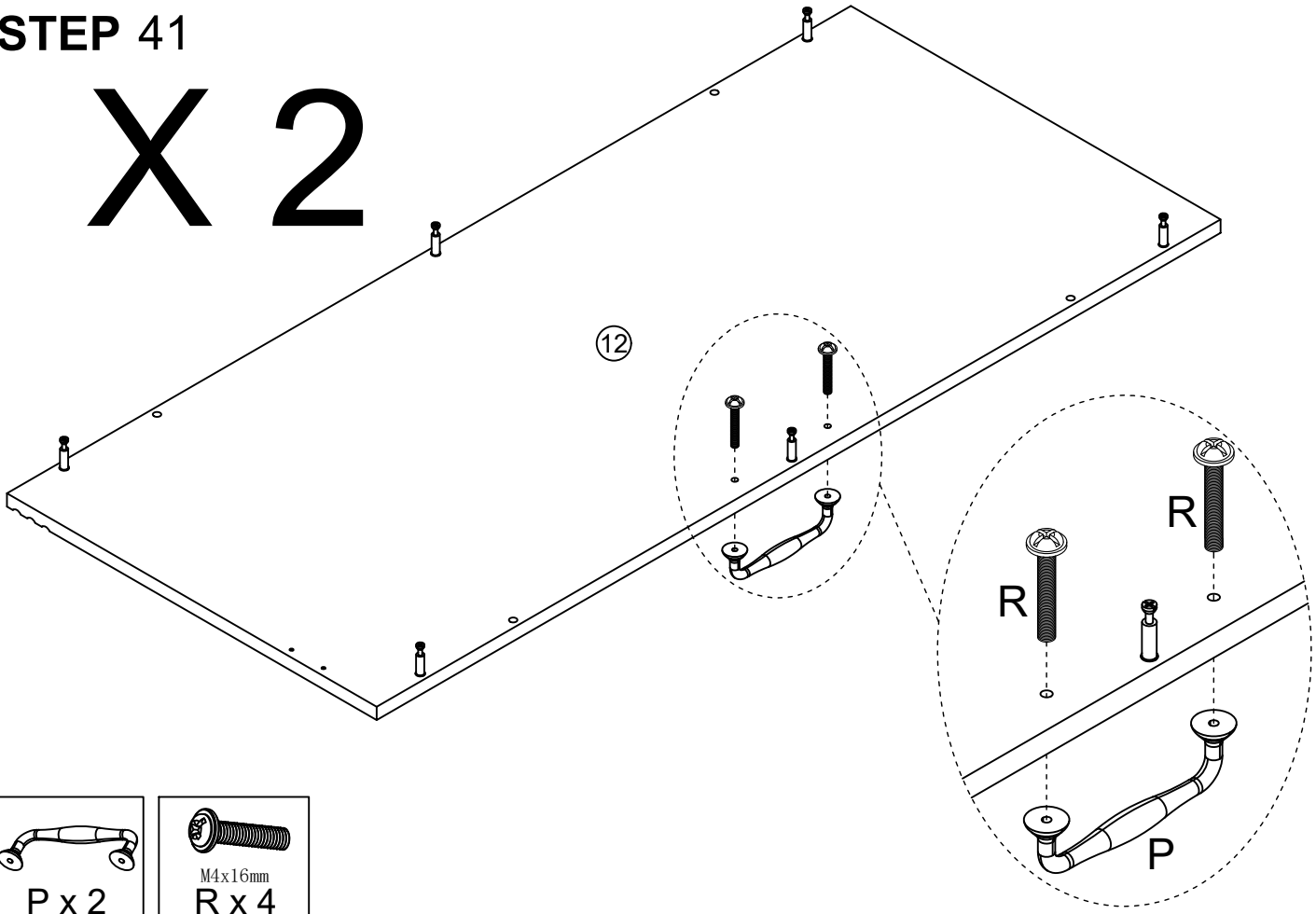

STEP 42

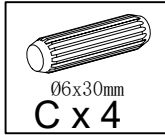
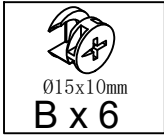
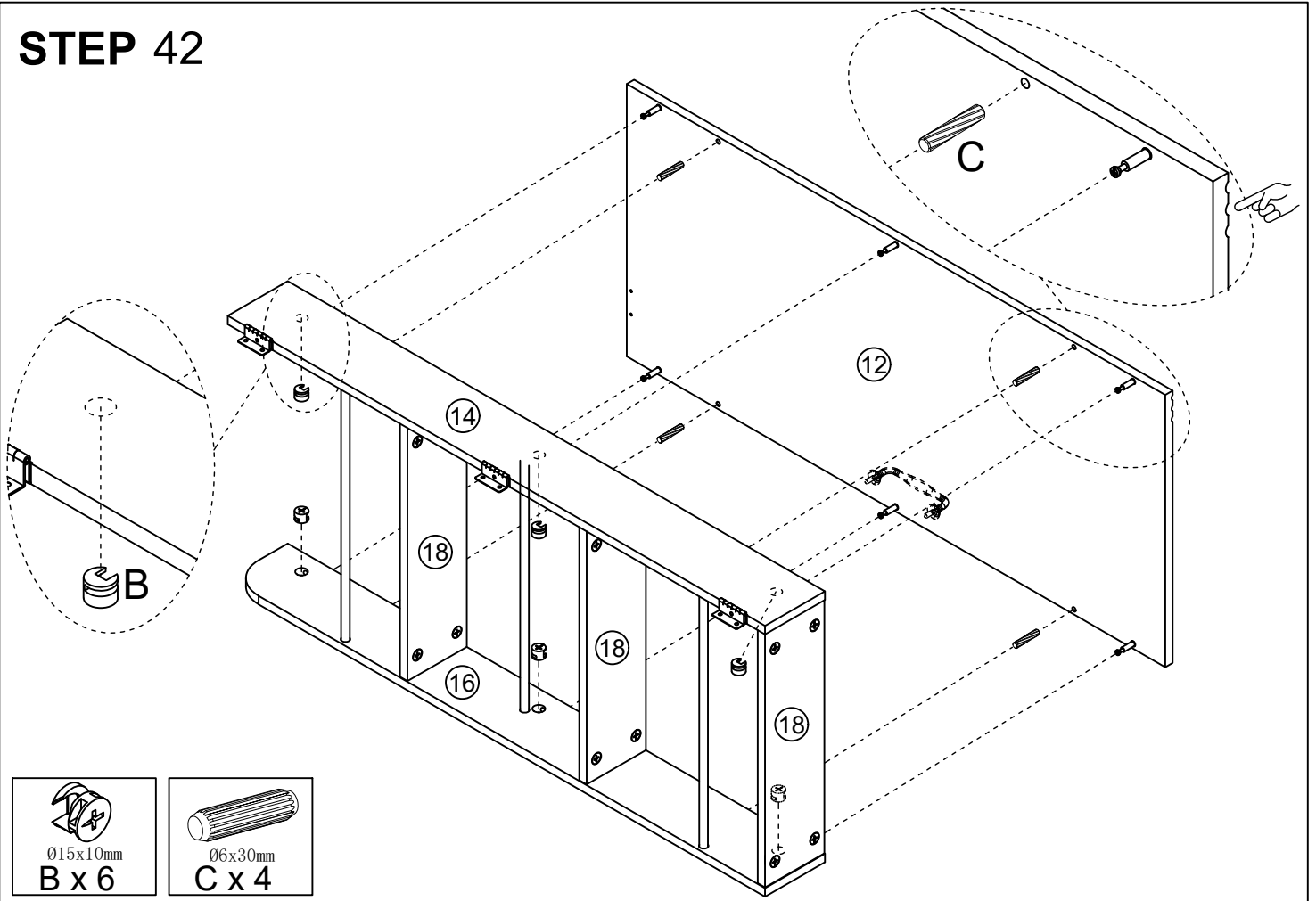

STEP 43

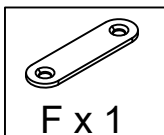
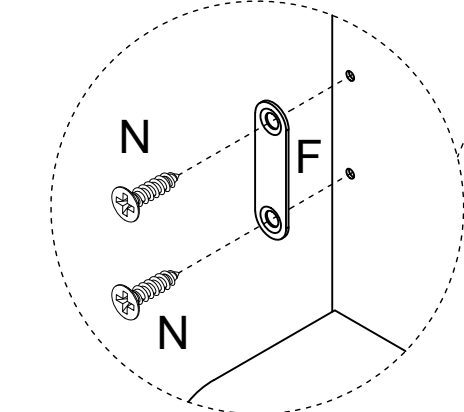
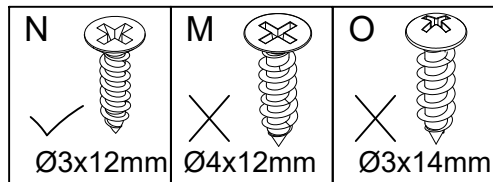
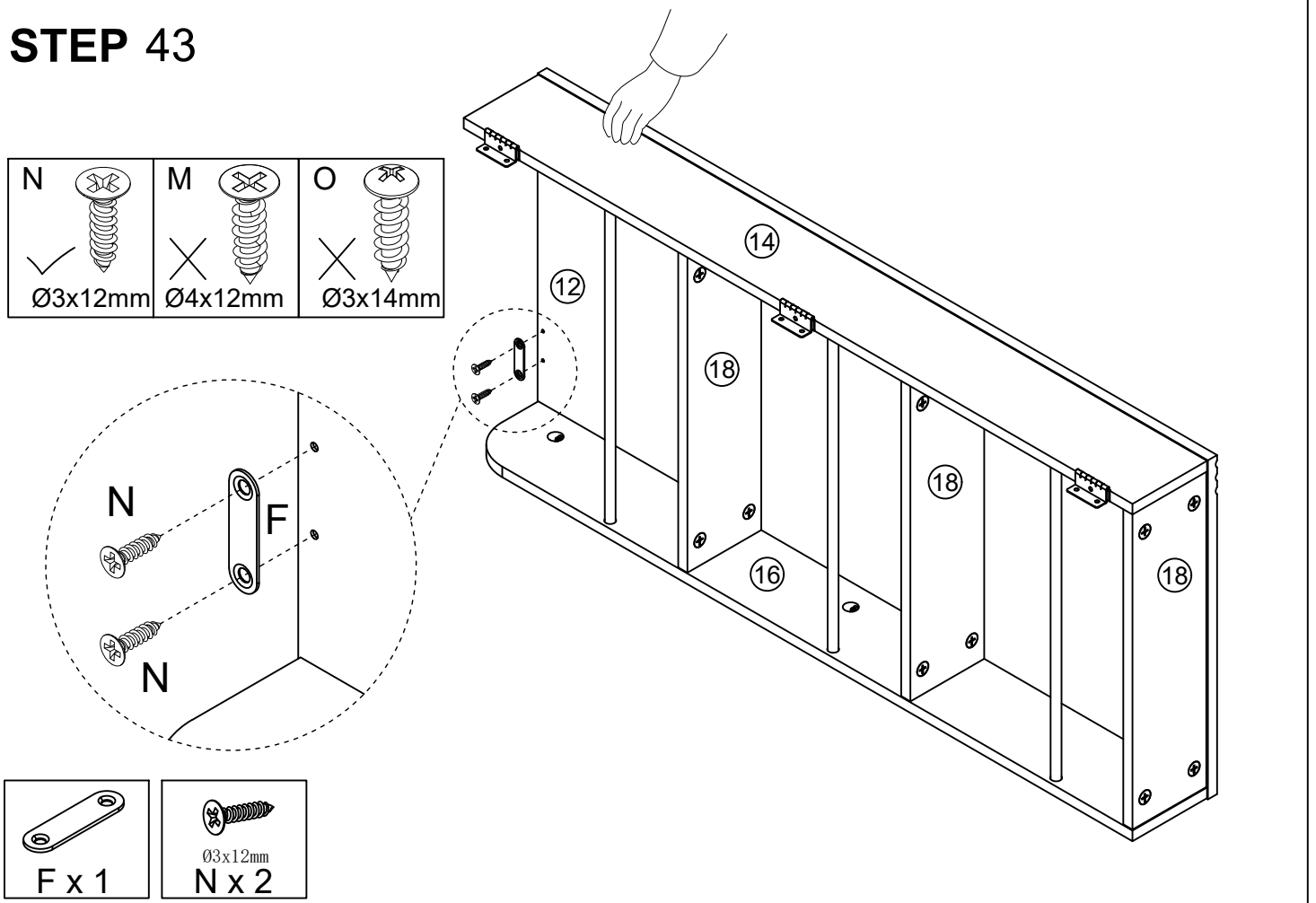

STEP 44

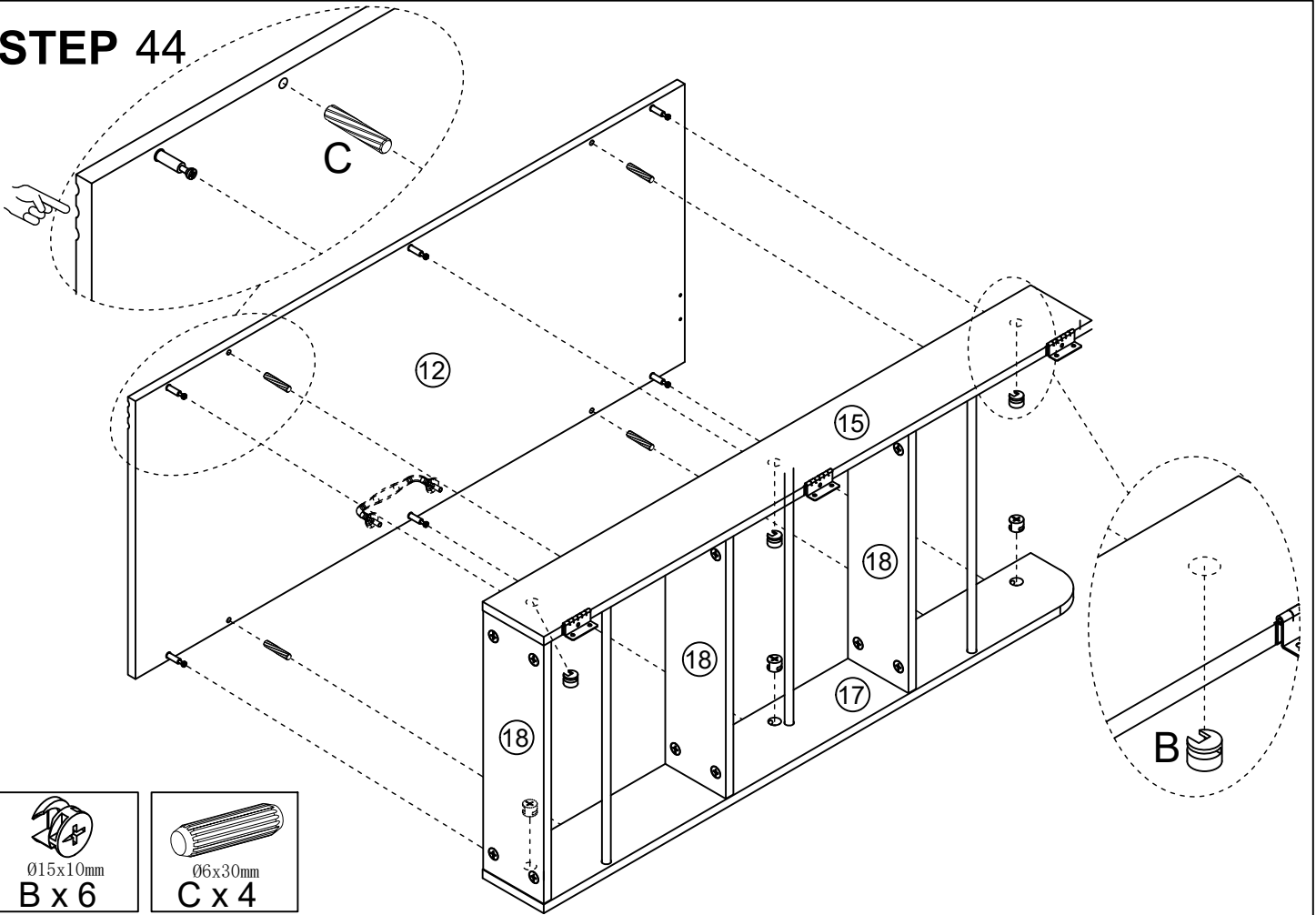

STEP 45

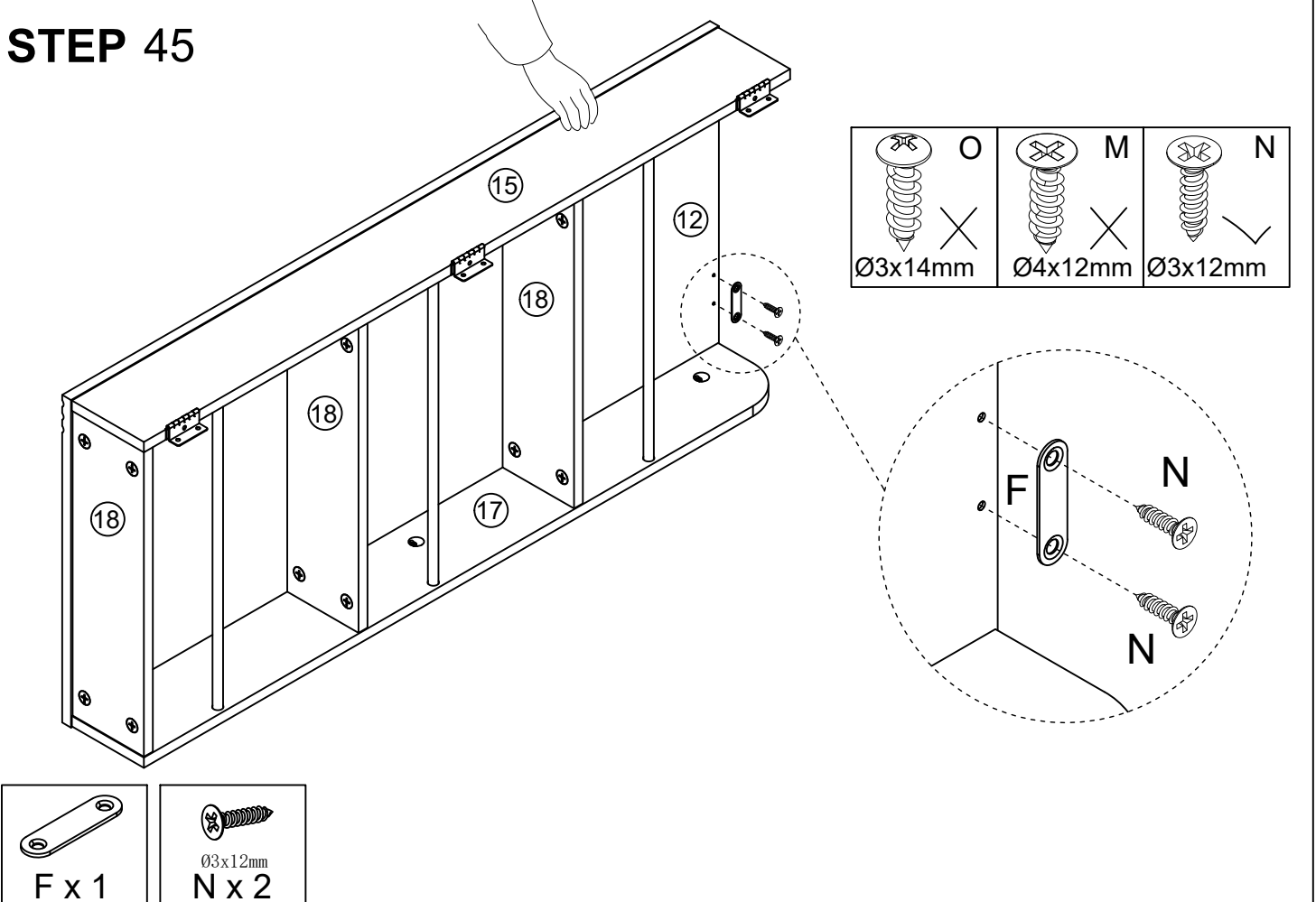

STEP 46

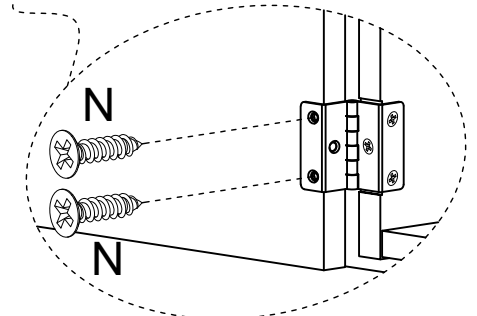
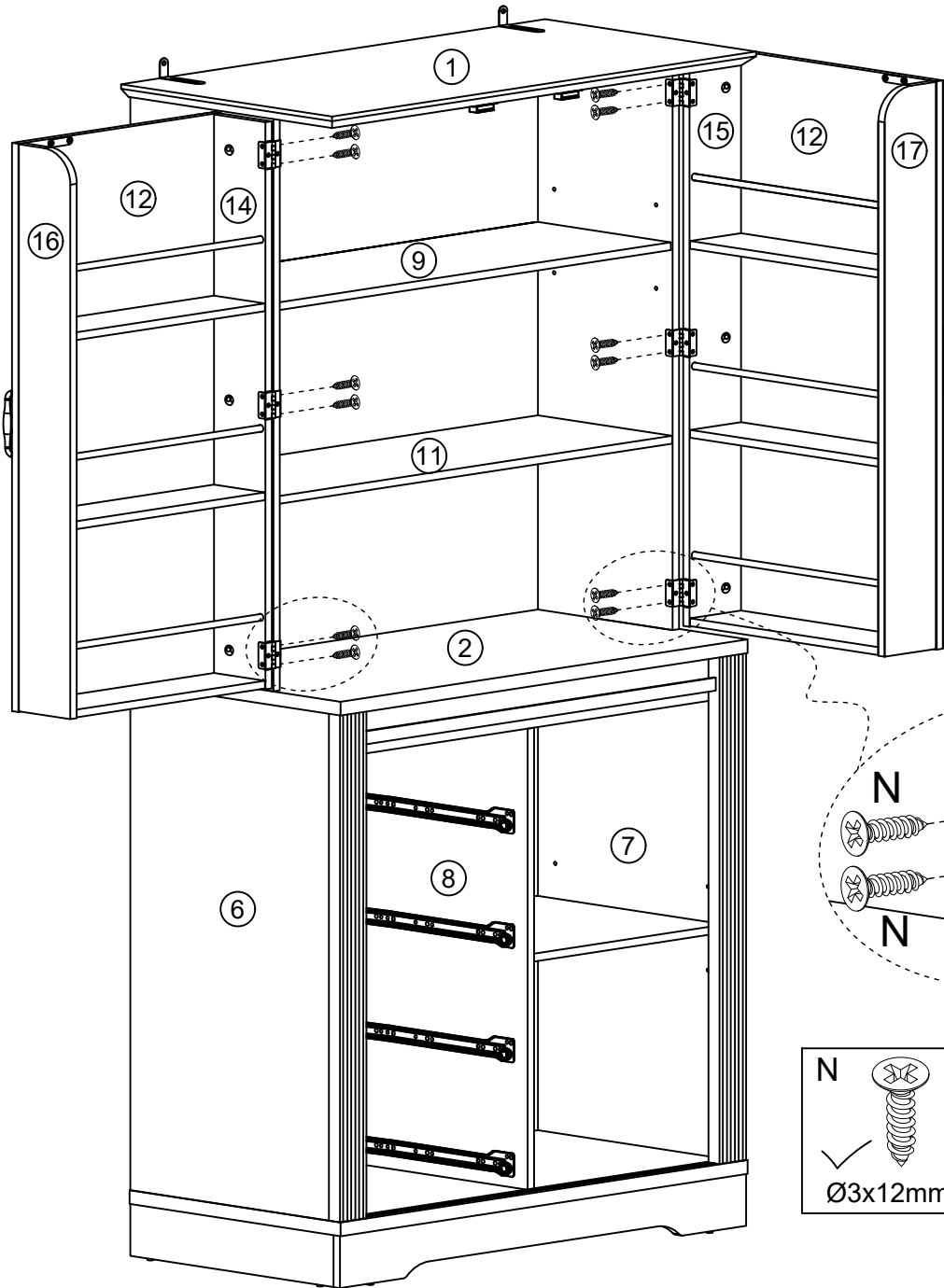

N	M	O
✓	✗	✗
Ø3x12mm	Ø4x12mm	Ø3x14mm



STEP 47

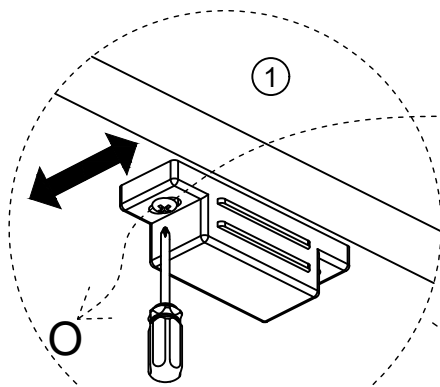

DE: Durch Lösen dieser Schraube können Sie die Position der Tür vorne und hinten einstellen. Ziehen Sie die Schraube nach dem Einstellen der Position wieder fest.

UK: Loosening this screw allows you to adjust the position of the door in the front and back. After adjusting the position, tighten the screw.

FR: Desserrer cette vis vous permet d'ajuster la position de la porte à l'avant et à l'arrière. Après avoir ajusté la position, resserrez la vis.

IT: Allentando questa vite è possibile regolare la posizione della porta nella parte anteriore e posteriore. Dopo aver regolato la posizione, serrare la vite.

ES: Afloje este tornillo para ajustar la posición de la puerta en la parte delantera y trasera. Después de ajustar la posición, apriete el tornillo.

NL: Door deze schroef los te draaien kunt u de positie van de deur aan de voor- en achterkant aanpassen. Draai de schroef na het aanpassen van de positie weer vast.

SE: Genom att lossa denna skruv kan du justera dörrens position fram och bak. Dra åt skruven efter att du har justerat positionen.

PL: Poluzowanie tej śruby pozwala na regulację położenia drzwi z przodu i z tyłu. Po wyregulowaniu położenia należy dokręcić śrubę.

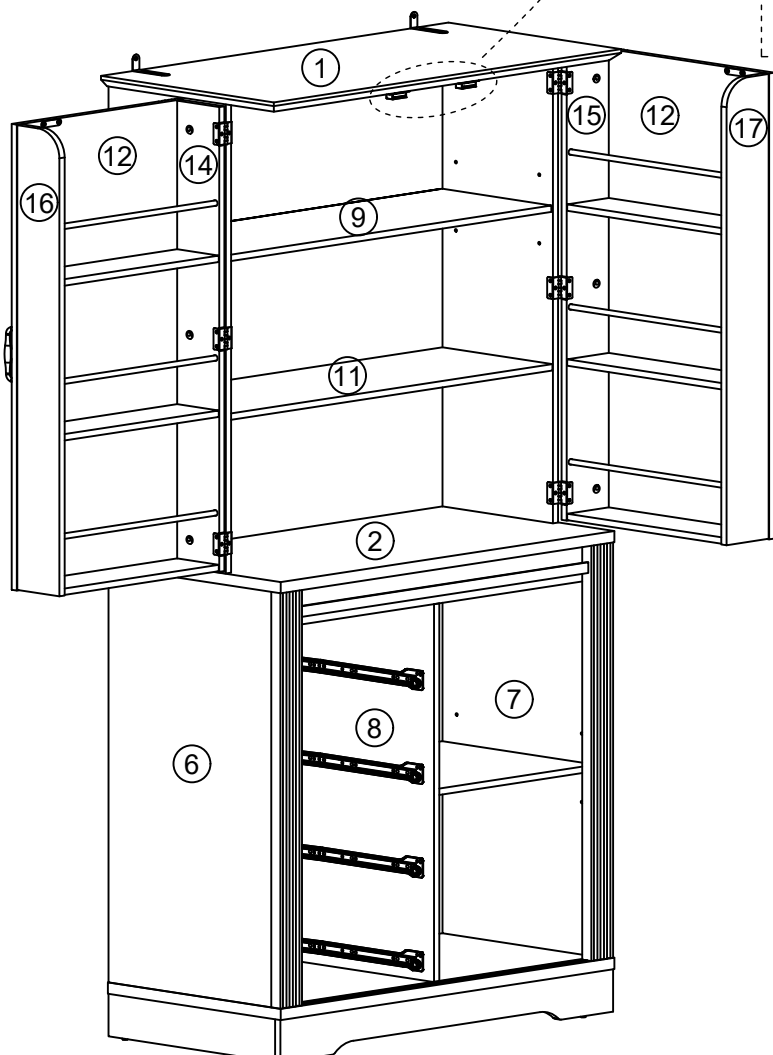

STEP 48

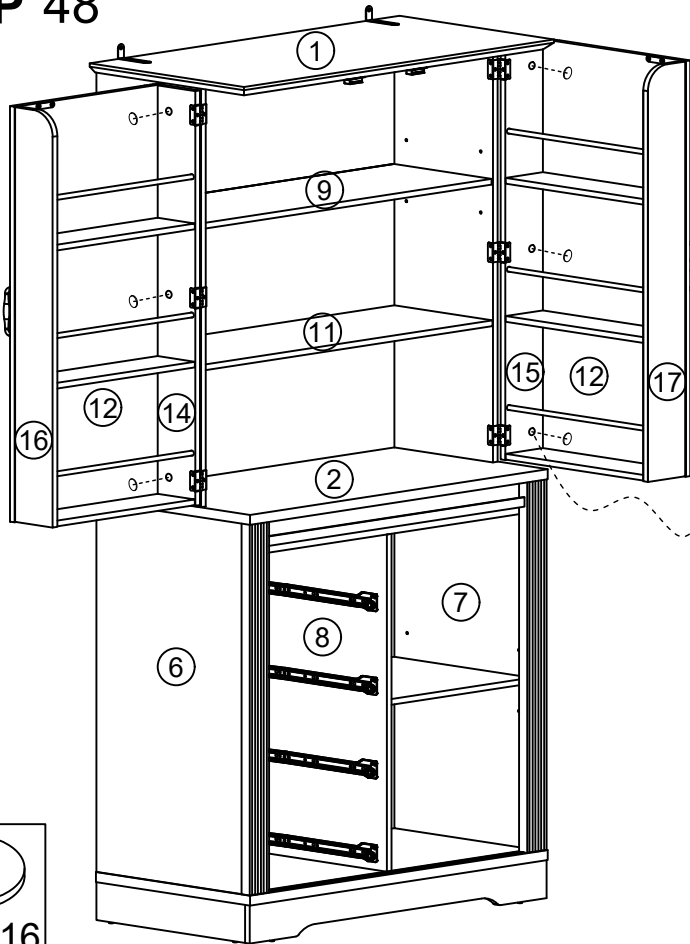

- DE:** Decken Sie das sichtbare Loch mit einer Kappe ab.
- UK:** Cover the visible hole with a cap
- FR:** Couvrez le trou visible avec un capuchon.
- IT:** Copri il foro visibile con un tappo.
- ES:** Cubra el orificio visible con una tapa.
- NL:** Bedek het zichtbare gat met een dopje.
- SE:** Täck det synliga hålet med en lock.
- PL:** Zakryj widoczną dziurę nasadką.

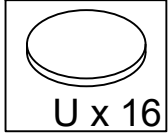
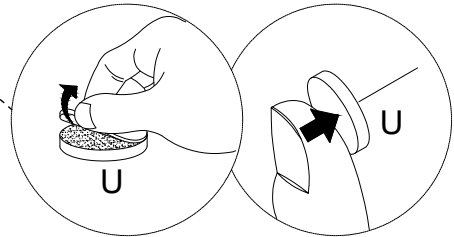

STEP 49

M	N	O
✓	✗	✗
Ø4x12mm	Ø3x12mm	Ø3x14mm

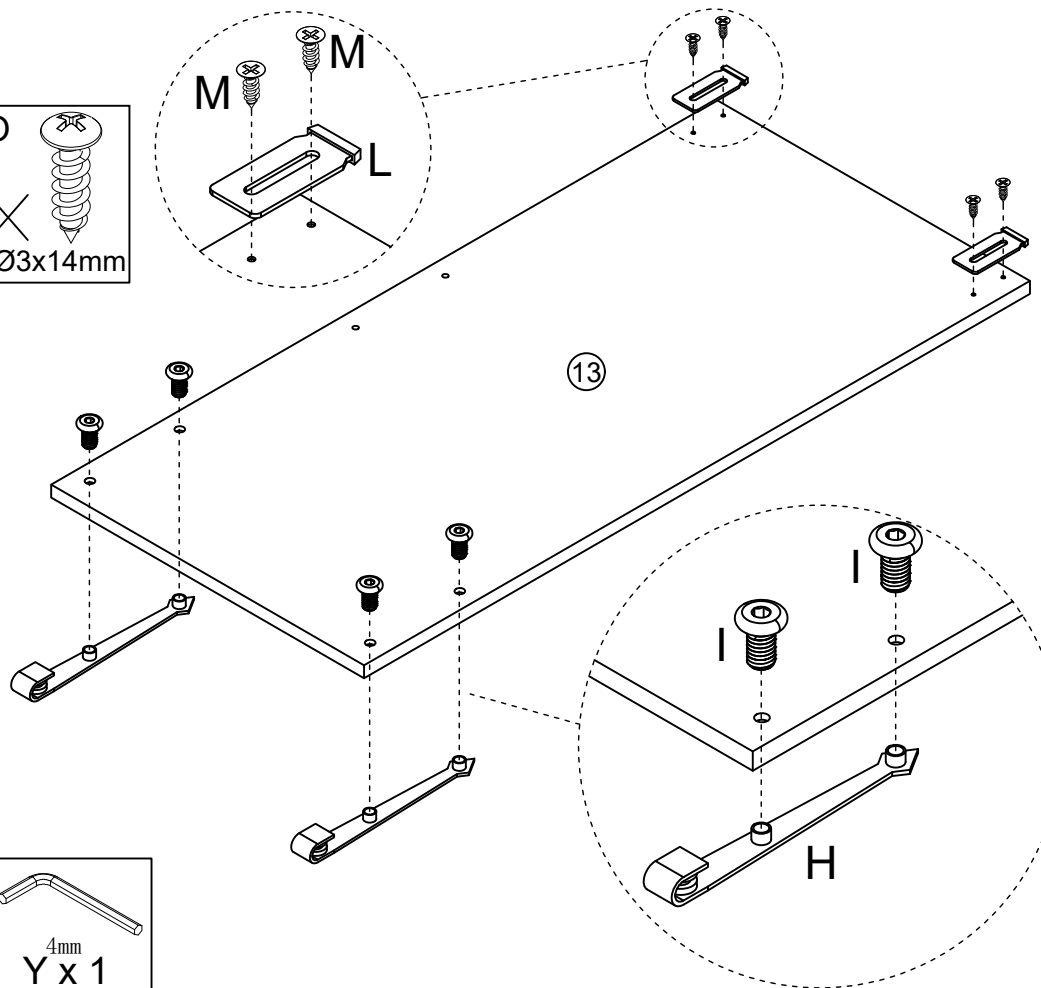

H x 2	L x 2	
M6*10mm I x 4	Ø4*12mm M x 4	4mm Y x 1

STEP 50

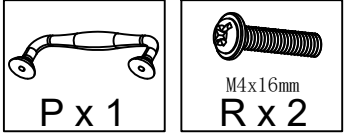
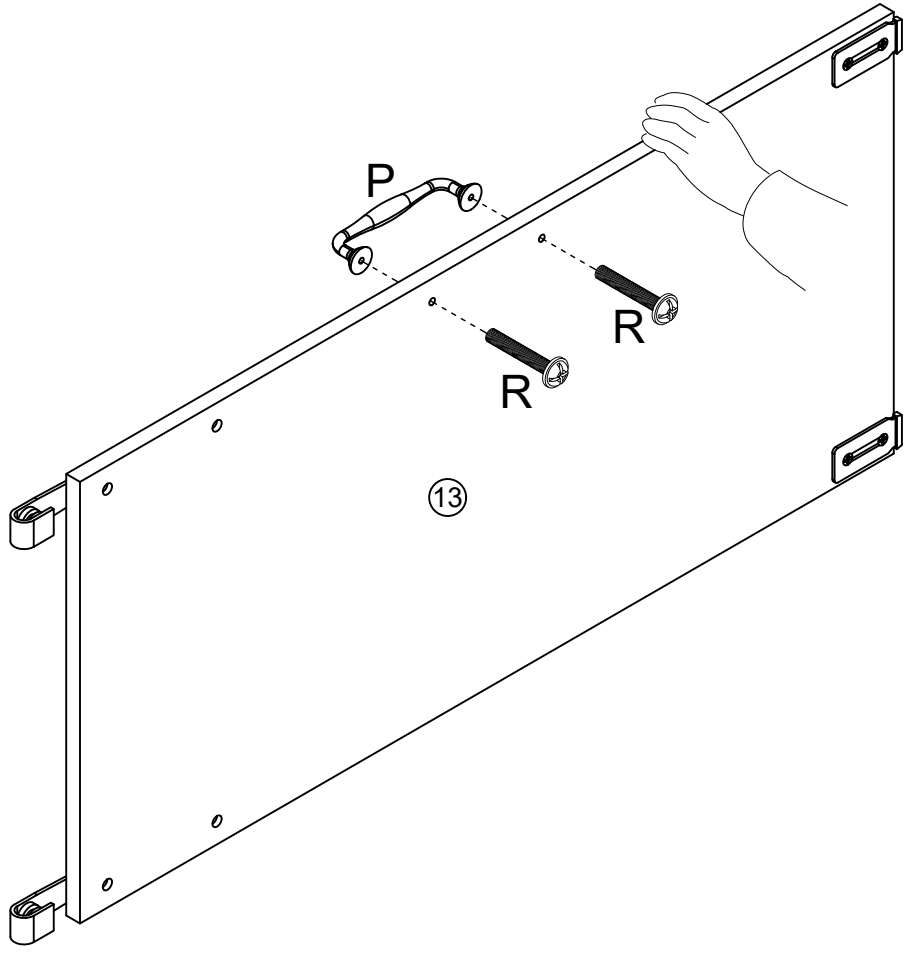
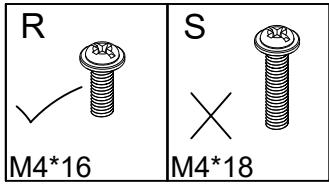

STEP 51

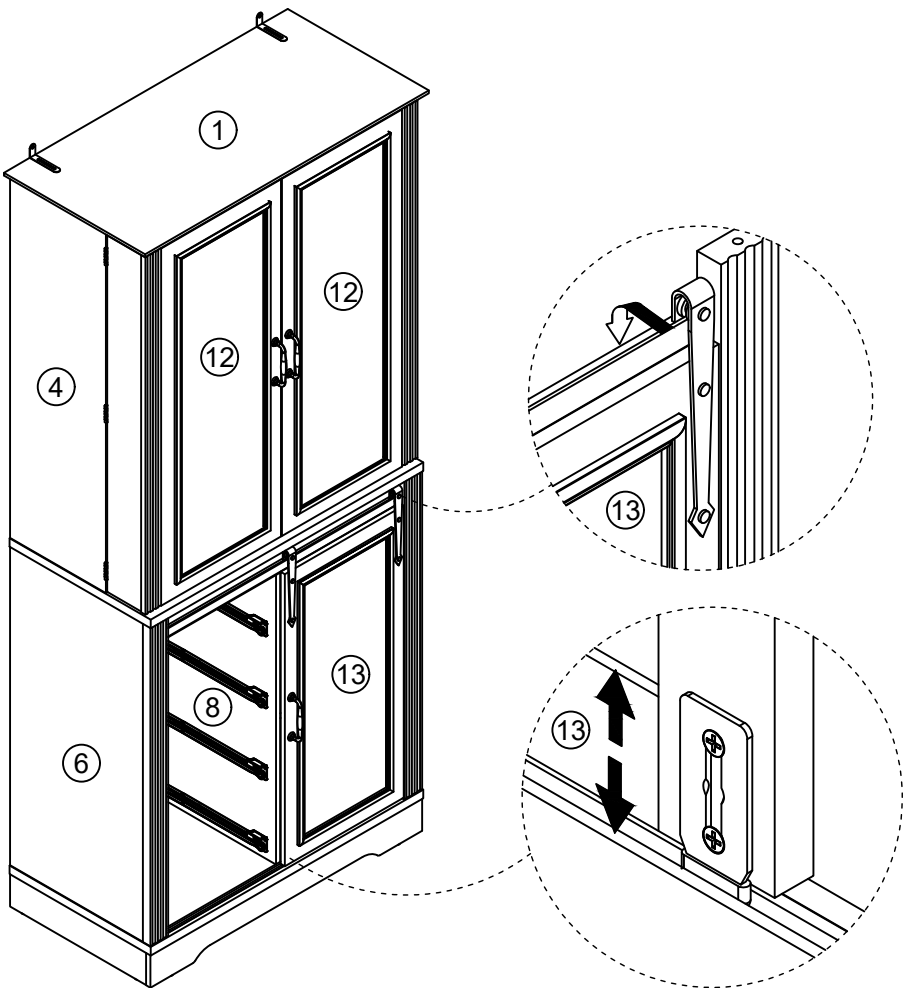

STEP 52

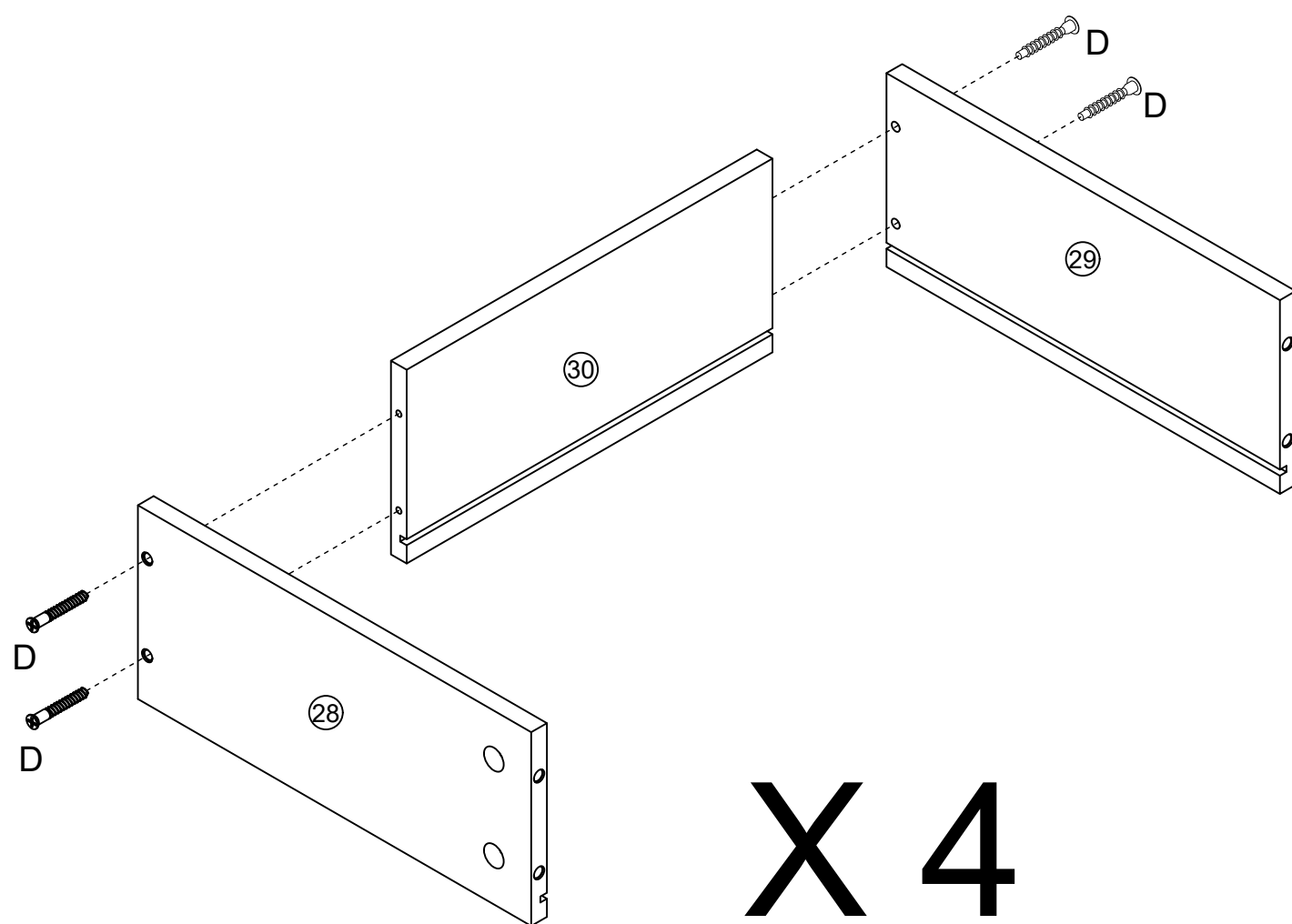

STEP 53

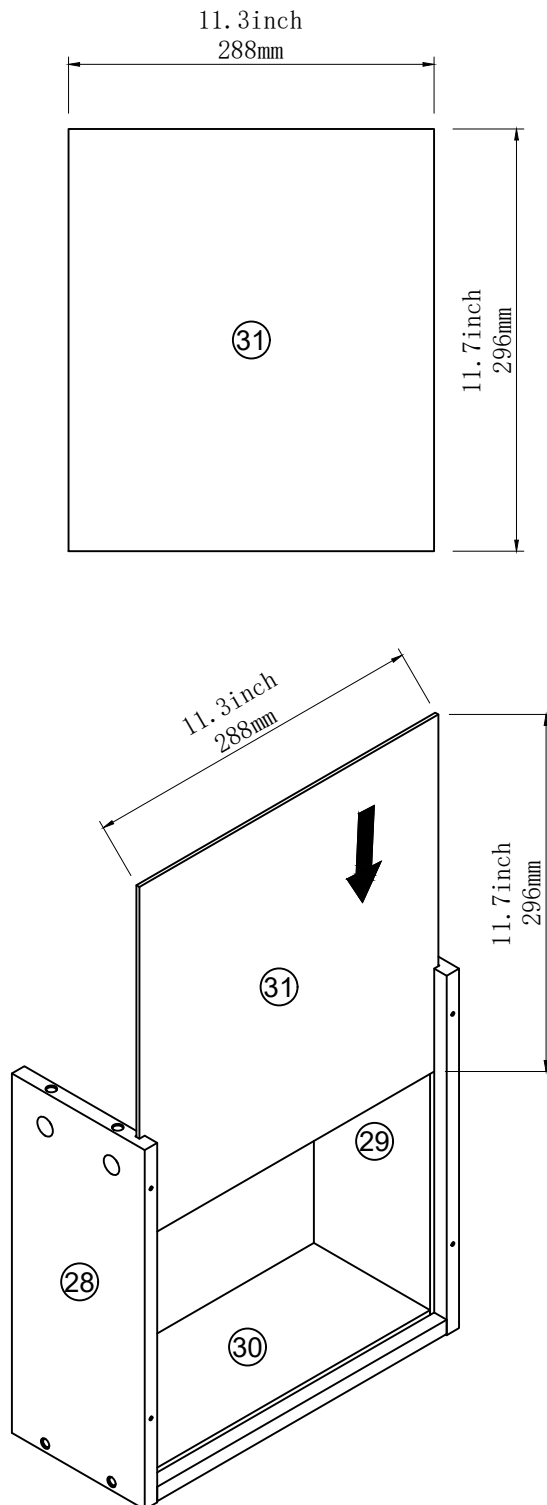

DE: Die dünne Platte muss vollständig in die Nut eingeführt werden. Wenn das Einführen nicht reibungslos verläuft, können Sie versuchen, von vorne oder von hinten Druck auszuüben, um Anpassungen vorzunehmen, bis die dünne Platte vollständig in die Nut eingeführt ist.

UK: The thin plate needs to be fully inserted into the groove. If the insertion is not smooth, you can try pressing from the front or the back to make adjustments until the thin plate is fully inserted into the groove.

FR: La plaque mince doit être entièrement insérée dans la rainure. Si l'insertion ne se fait pas facilement, vous pouvez essayer d'appuyer à l'avant ou à l'arrière pour ajuster la plaque jusqu'à ce qu'elle soit entièrement insérée dans la rainure.

IT: La piastra sottile deve essere inserita completamente nella scanalatura. Se l'inserimento non avviene in modo fluido, è possibile provare a premere dalla parte anteriore o posteriore per effettuare le regolazioni necessarie fino a quando la piastra sottile non è inserita completamente nella scanalatura.

ES: La placa delgada debe insertarse completamente en la ranura. Si la inserción no es fluida, puede intentar presionar desde la parte delantera o trasera para realizar ajustes hasta que la placa delgada se inserte completamente en la ranura.

NL: De dunne plaat moet volledig in de groef worden gestoken. Als het insteken niet soepel verloopt, kunt u proberen vanaf de voorkant of de achterkant druk uit te oefenen om aanpassingen te maken totdat de dunne plaat volledig in de groef is gestoken.

SE: Den tunna plattan måste sättas in helt i spåret. Om den inte går in smidigt kan du försöka trycka från framsidan eller baksidan för att justera tills den tunna plattan är helt insatt i spåret.

PL: Cienką płytkę należy całkowicie wsunąć w rowek. Jeśli wsuwanie nie przebiega płynnie, można spróbować docisnąć ją od przodu lub od tyłu, dopasowując ją tak, aby całkowicie wsunęła się w rowek.

X 4

STEP 54

X 4

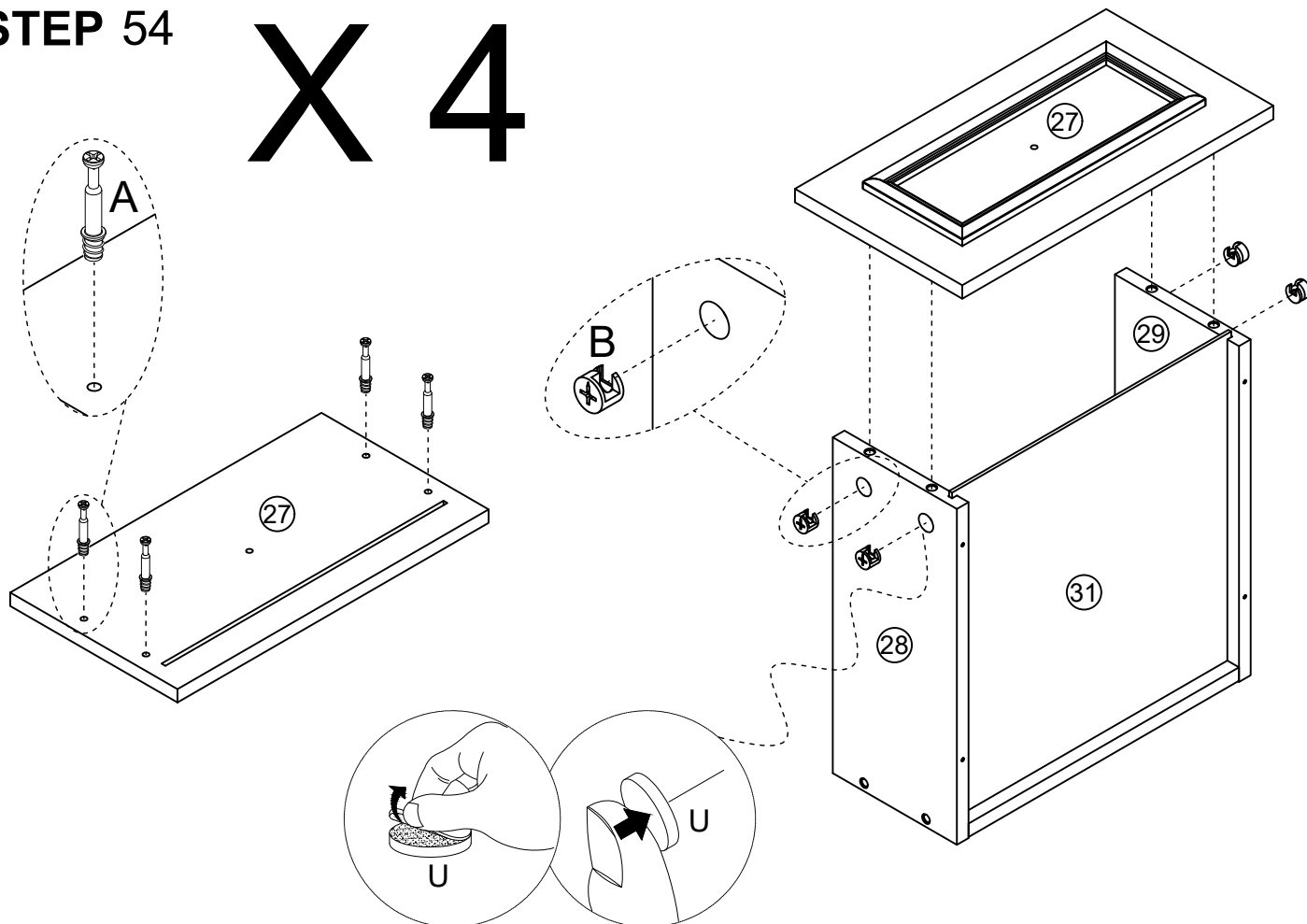

DE: Die dünne Platte muss vollständig in die Nut eingeführt werden. Wenn das Einführen nicht reibungslos verläuft, können Sie versuchen, von vorne oder von hinten Druck auszuüben, um Anpassungen vorzunehmen, bis die dünne Platte vollständig in die Nut eingeführt ist.

UK: The thin plate needs to be fully inserted into the groove. If the insertion is not smooth, you can try pressing from the front or the back to make adjustments until the thin plate is fully inserted into the groove.

FR: La plaque mince doit être entièrement insérée dans la rainure. Si l'insertion ne se fait pas facilement, vous pouvez essayer d'appuyer à l'avant ou à l'arrière pour ajuster la plaque jusqu'à ce qu'elle soit entièrement insérée dans la rainure.

IT: La piastra sottile deve essere inserita completamente nella scanalatura. Se l'inserimento non avviene in modo fluido, è possibile provare a premere dalla parte anteriore o posteriore per effettuare le regolazioni necessarie fino a quando la piastra sottile non è inserita completamente nella scanalatura.

ES: La placa delgada debe insertarse completamente en la ranura. Si la inserción no es fluida, puede intentar presionar desde la parte delantera o trasera para realizar ajustes hasta que la placa delgada se inserte completamente en la ranura.

NL: De dunne plaat moet volledig in de groef worden gestoken. Als het insteken niet soepel verloopt, kunt u proberen vanaf de voorkant of de achterkant druk uit te oefenen om aanpassingen te maken totdat de dunne plaat volledig in de groef is gestoken.

SE: Den tunna plattan måste sättas in helt i spåret. Om den inte går in smidigt kan du försöka trycka från framsidan eller baksidan för att justera tills den tunna plattan är helt insatt i spåret.

PL: Cienką płytkę należy całkowicie wsunąć w rowek. Jeśli wsuwanie nie przebiega płynnie, można spróbować docisnąć ją od przodu lub od tyłu, dopasowując ją tak, aby całkowicie wsunęła się w rowek.

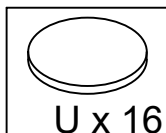

STEP 55

X 4

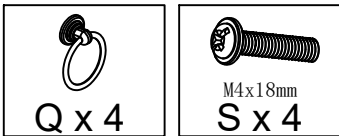
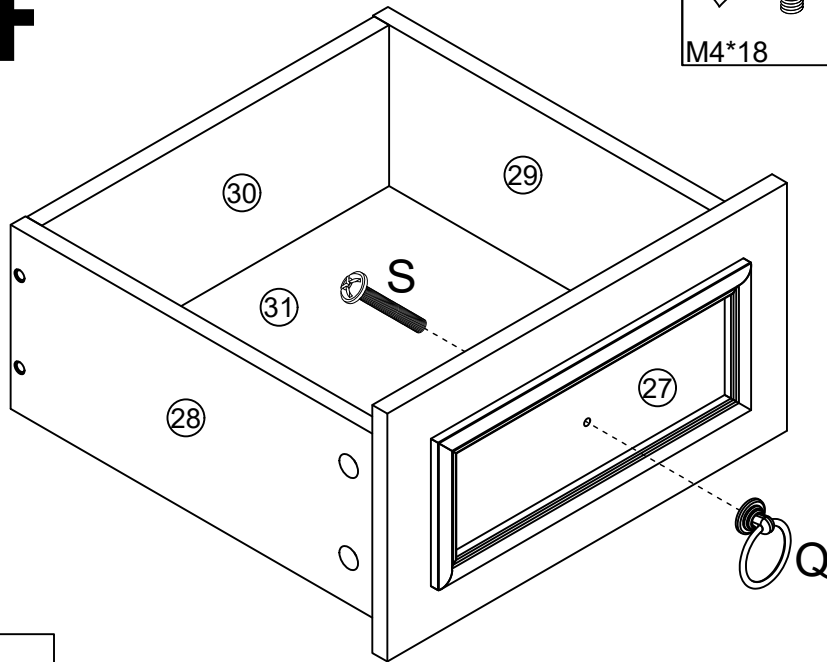
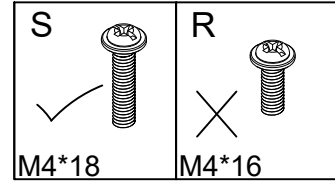

STEP 56

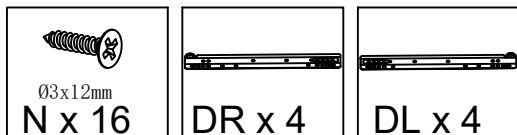
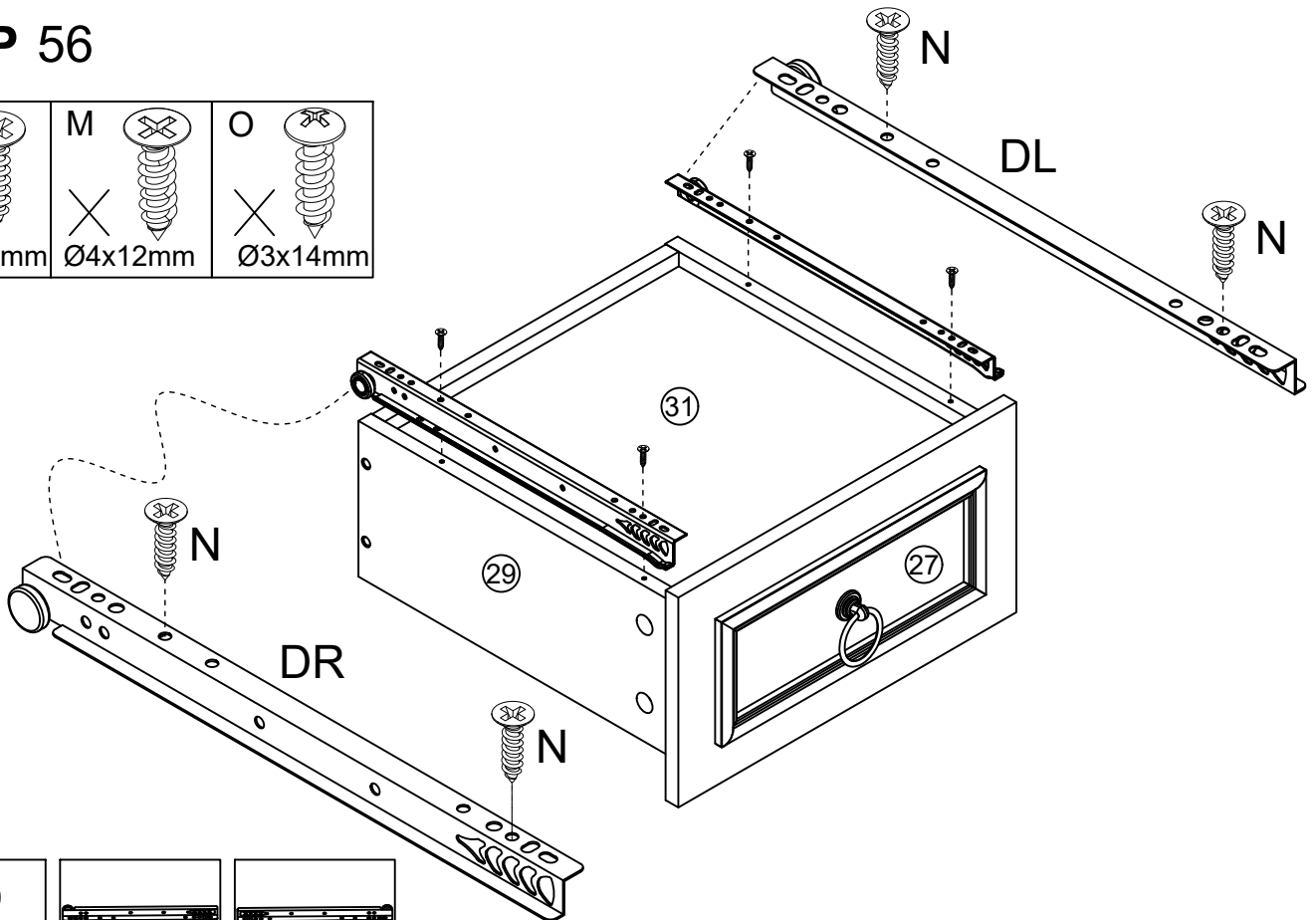
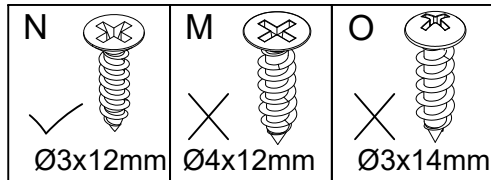

STEP 57

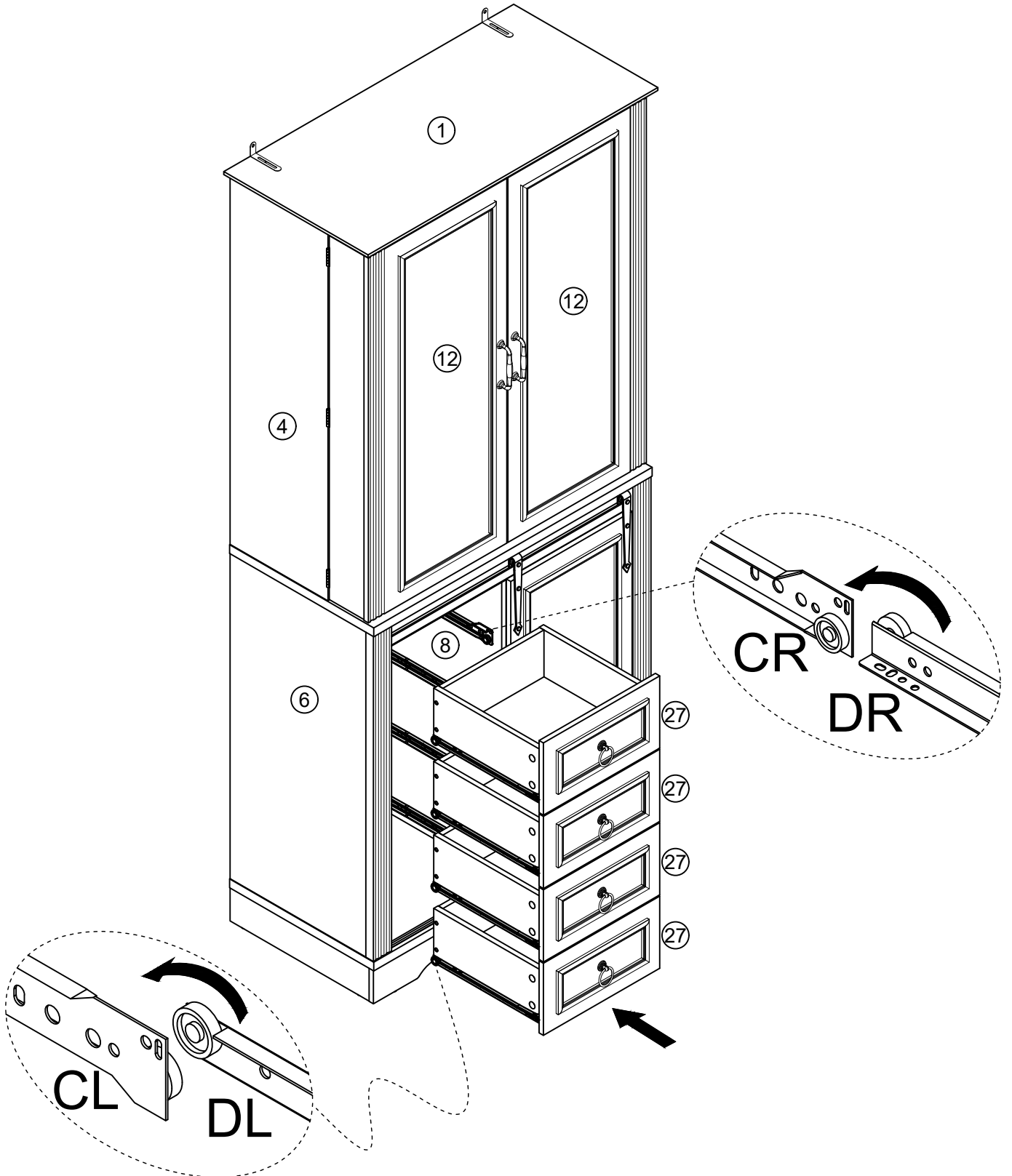

STEP 58

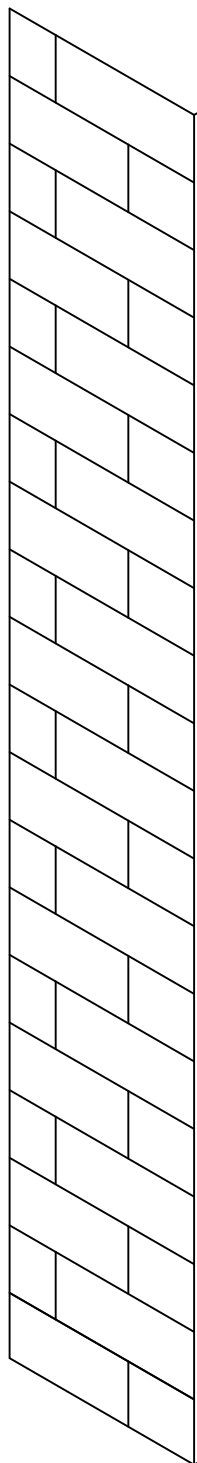

WALL

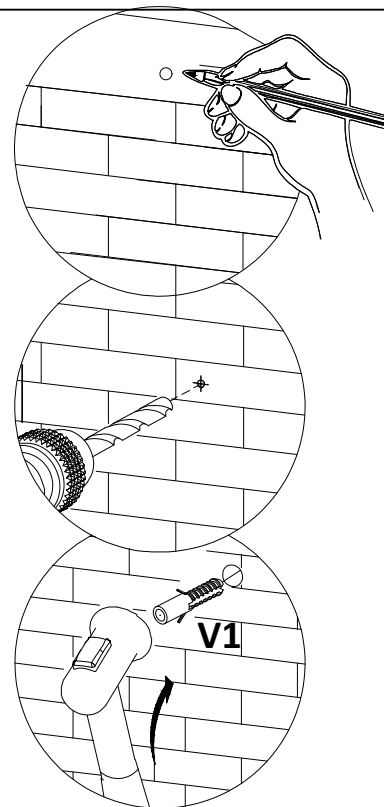
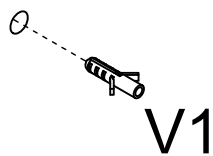
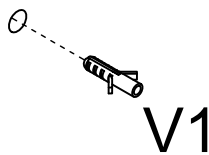

DE: Markieren Sie zunächst die Wand mit einem Bleistift, bohren Sie das Loch bis zu einer Tiefe von etwa 30 mm und schlagen Sie das Zubehörteil (V1) hinein.

UK: First mark the wall with a pencil, drill the hole to a depth of about 30mm, and knock in the accessory (V1)

FR: Marquez d'abord le mur au crayon, percez un trou d'environ 30 mm de profondeur et enfoncez l'accessoire (V1).

IT: Prima tracciare un segno sulla parete con una matita, praticare un foro profondo circa 30 mm e inserire l'accessorio (V1).

ES: Primero marque la pared con un lápiz, taladre el agujero a una profundidad de unos 30 mm y encaje el accesorio (V1).

NL: Markeer eerst de muur met een potlood, boor het gat tot een diepte van ongeveer 30 mm en sla het hulpstuk (V1) erin.

SE: Markera först väggen med en penna, borra hålet till ett djup av cirka 30 mm och slå in tillbehöret (V1).

PL: Najpierw zaznacz ołówkiem miejsce na ścianie, wywierć otwór o głębokości około 30 mm i wbij element dodatkowy (V1).



V x 2

STEP 59

