

FR Description du produit

EN Product description

ES Descripción del producto

DE Produktbeschreibung

IT Descrizione del prodotto

NL Productomschrijving

PT Descrição do produto

PL opis produktu

Lit coffre avec chevets ESTERIA 160 x 200cm

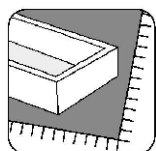
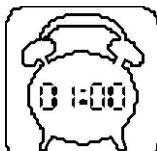
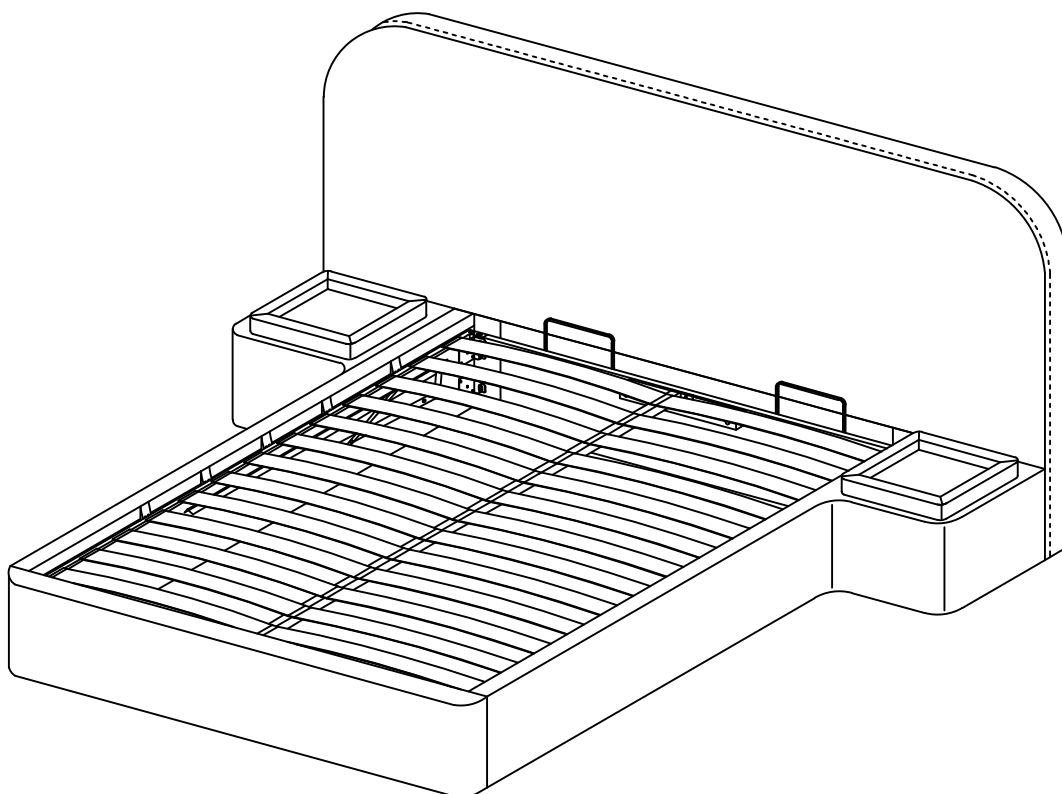

Vente-unique.com

Lit / Bed / Cama / Bett / Letto / Bed / Cama / Łóżko

3666471095999

BOUCLETTE BLANC / WHITE

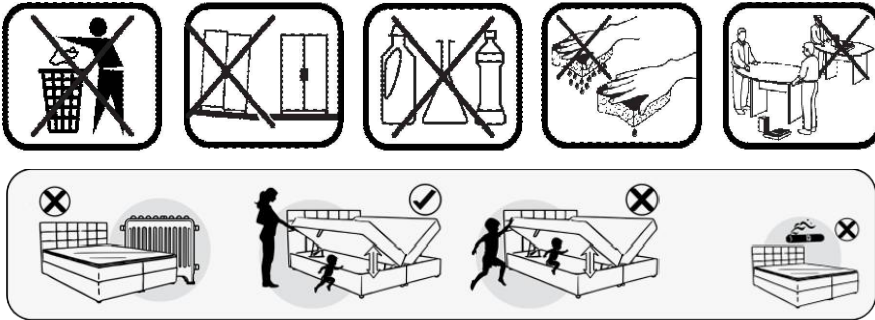
Adresses sur quefairedemesdechets.fr**IMPORTANT, A LIRE ATTENTIVEMENT ET A CONSERVER POUR REFERENCE ULTERIEURE :**

1. Taille recommandée pour le ou les matelas: 200 × 160 cm.
2. Il est nécessaire de ventiler la pièce afin de maintenir un niveau peu élevé d'humidité et d'empêcher le développement de moisissure dans le lit et autour de celui-ci.
3. Vérifier régulièrement que tous les éléments de fixation sont correctement serrés.

**ASSEMBLAGE**

1. Repérez les pièces constituant votre meuble.
2. Regroupez et comptez la quincaillerie.
3. Ne pas utiliser le produit si l'un des éléments semble endommagé, brisé ou manque.
4. Munissez-vous de l'outillage nécessaire.
5. Aménagez-vous une zone de montage plane et propre (la moquette, un tapis ou une couverture) pour protéger le produit des rayures.
6. Procédez au montage, ne jamais forcer sur les assemblages,
7. Serrez les pièces à 70% dans un premier temps et terminez de serrer à 100% une fois toutes les vis installées

FR

Conservez votre notice de montage.

Si une pièce venait à manquer elle sera le moyen le plus clair pour communiquer avec votre magasin.

Nous conseillons d'aérer la pièce lors du montage et quelques heures après.

IMPORTANT, READ CAREFULLY AND KEEP FOR FUTURE REFERENCE

1. Recommended mattress size: 200 × 160 cm.
2. Ventilation is necessary to maintain low humidity levels and prevent mold growth in and around the bed.
3. Regularly check that all fasteners are properly tightened.

**ASSEMBLY**

1. Locate the parts that make up your product.
2. Group and count hardware.
3. Do not use the product if any part appears damaged, broken or missing.
4. Make sure you have the necessary tools.
5. Provide yourself with a clean, flat assembly area (carpet, rug or blanket) to protect the product from scratches.
6. Proceed with assembly, but never force the joints,
7. Tighten parts to 70% initially, and finish tightening to 100% once all screws have been installed.

EN

Keep your assembly instructions.

Should a part go missing, it will be the clearest way to communicate with your store.

We recommend airing the room during assembly and for a few hours afterwards.

IMPORTANTE, LEA ATENTAMENTE Y CONSÉRVELO PARA FUTURAS CONSULTAS :

1. Tamaño recomendado para el/los colchón(es): 200 × 160 cm.
2. Es necesario ventilar la habitación para mantener un bajo nivel de humedad y evitar la aparición de moho dentro y alrededor de la cama.
3. Compruebe periódicamente que todas las fijaciones estén bien apretadas.

MONTAJE



ES

1. Localice las piezas que componen su mueble.
2. Agrupa y cuenta los herrajes.
3. No utilice el producto si alguna pieza parece dañada, rota o falta.
4. Asegúrese de que dispone de las herramientas necesarias.
5. Prepárese una zona de montaje plana y limpia (moqueta, alfombra o manta) para proteger el producto de arañazos.
6. Proceda al montaje, nunca fuerce las uniones,
7. Apriete las piezas al 70% inicialmente y termine de apretar al 100% una vez instalados todos los tornillos.

Conserve las instrucciones de montaje.

Si falta alguna pieza, será la forma más clara de comunicarse con su taller.

Recomendamos ventilar la habitación durante el montaje y unas horas después.

WICHTIG, BITTE SORGFÄLTIG LESEN UND ZUM SPÄTEREN NACHSCHLAGEN AUFBEWAHREN:

1. Empfohlene Größe für die Matratze(n): 200 × 160 cm.
2. Der Raum muss gelüftet werden, um die Luftfeuchtigkeit niedrig zu halten und Schimmelbildung im und um das Bett herum zu verhindern.
3. Überprüfen Sie regelmäßig, ob alle Befestigungselemente richtig festgezogen sind.



ZUSAMMENBAU

DE

1. Finden Sie heraus, aus welchen Teilen Ihr Möbelstück besteht.
2. Sammeln und zählen Sie die Beschläge.
3. Verwenden Sie das Produkt nicht, wenn eines der Teile beschädigt oder zerbrochen zu sein scheint oder fehlt.
4. Besorgen Sie sich das notwendige Werkzeug.
5. Schaffen Sie einen ebenen und sauberen Montagebereich (Teppich, Teppich oder Decke), um das Produkt vor Kratzern zu schützen.
6. Beginnen Sie mit dem Zusammenbau, wenden Sie dabei niemals Gewalt an,
7. Ziehen Sie die Teile zunächst zu 70% an und beenden Sie das Anziehen zu 100%, wenn alle Schrauben angebracht sind.

Bewahren Sie die Montageanleitung auf.

Falls ein Teil fehlen sollte, ist sie der klarste Weg, um mit Ihrem Geschäft zu kommunizieren.

Wir empfehlen, den Raum während der Montage und einige Stunden danach zu lüften.

IMPORTANTE, LEGGERE ATTENTAMENTE E CONSERVARE PER RIFERIMENTO FUTURO:

1. Dimensioni consigliate per i materassi: 200 × 160 cm.
2. È necessario ventilare la stanza per mantenere un basso livello di umidità ed evitare la formazione di muffa all'interno e intorno al letto.
3. Controllare regolarmente che tutti gli elementi di fissaggio siano correttamente serrati.



MONTAGGIO

IT

1. Individuare le parti che compongono il mobile.
2. Raggruppare e contare la ferramenta.
3. Non utilizzare il prodotto se una parte appare danneggiata, rotta o mancante.
4. Assicurarsi di disporre degli strumenti necessari.
5. Predisporre un'area di montaggio piana e pulita (tappeto, moquette o coperta) per proteggere il prodotto dai graffi.
6. Procedere con l'assemblaggio, senza mai forzare le giunzioni,
7. Serrare inizialmente le parti al 70% e finire di serrare al 100% una volta installate tutte le viti.

Conservare le istruzioni di montaggio.

Se manca un pezzo, sarà il modo più chiaro di comunicare con il vostro negozio.

Si consiglia di aerare la stanza durante il montaggio e per alcune ore dopo.

BELANGRIJK, ZORGVULDIG LEZEN EN BEWAREN VOOR TOEKOMSTIG GEBRUIK :

1. Aanbevolen maat voor matras(sen): 200 × 160 cm.
2. Het is noodzakelijk om de kamer te ventileren om een laag vochtigheidsniveau te handhaven en schimmelgroei in en rond het bed te voorkomen.
3. Controleer regelmatig of alle bevestigingsmiddelen goed vastzitten..



ASSEMBLAGE

NL

1. Zoek de onderdelen waaruit je meubel bestaat.
2. Groepeer en tel de hardware.
3. Gebruik het product niet als een onderdeel beschadigd of gebroken is of ontbreekt.
4. Zorg ervoor dat u het nodige gereedschap hebt.
5. Zorg voor een vlakke, schone montageplaats (tapijt, deken) om het product te beschermen tegen krassen.
6. Ga door met de montage, forceer de verbindingen nooit,
7. Draai de onderdelen eerst tot 70% aan en daarna tot 100% als alle schroeven zijn geïnstalleerd.

Bewaar de montagehandleiding.

Als er een onderdeel ontbreekt, is dit de duidelijkste manier om met uw winkel te communiceren.

We raden aan om de ruimte te luchten tijdens de montage en een paar uur daarna.

IMPORTANTE, LER ATENTAMENTE E GUARDAR PARA REFERÊNCIA FUTURA :

1. Tamanho recomendado para o(s) colchão(ões): 200 × 160 cm.
2. É necessário ventilar o quarto para manter um baixo nível de humidade e evitar o crescimento de bolor dentro e à volta da cama.
3. Verifique regularmente se todos os fixadores estão corretamente apertados.

MONTAGEM

PT

1. Localize as peças que compõem o seu móvel.
2. Agrupar e contar as ferragens.
3. Não utilize o produto se alguma peça parecer danificada, partida ou em falta.
4. Certifique-se de que possui as ferramentas necessárias.
5. Disponha de uma área de montagem plana e limpa (alcatifa, tapete ou cobertor) para proteger o produto de riscos.
6. Proceda à montagem, sem nunca forçar as juntas,
7. Aperte as peças a 70% inicialmente e termine de apertar a 100% quando todos os parafusos tiverem sido instalados.

Guarde as instruções de montagem.

Se faltar uma peça, será a forma mais clara de comunicar com a sua loja.

Recomendamos arejar a sala durante a montagem e durante algumas horas depois.

WAŻNE, NALEŻY UWAŻNIE PRZECZYTAĆ I ZACHOWAĆ NA PRZYSZŁOŚĆ:

1. Zalecany rozmiar materaca(ów): 200 × 160 cm.
2. Konieczne jest wietrzenie pomieszczenia w celu utrzymania niskiego poziomu wilgotności i zapobiegania rozwojowi pleśni w łóżku i wokół niego.
3. Należy regularnie sprawdzać, czy wszystkie elementy mocujące są prawidłowo dokręcone.



PL

MONTAŻ

1. Zlokalizuj części, z których składają się meble.
2. Pogrupuj i policz elementy wyposażenia.
3. Nie używaj produktu, jeśli jakkolwiek część wydaje się uszkodzona, złamana lub jej brakuje.
4. Upewnij się, że posiadasz niezbędne narzędzia.
5. Zapewnij sobie płaską, czystą powierzchnię montażową (dywan, dywanik lub koc), aby chronić produkt przed zadrapaniami.
6. Kontynuuj montaż, nigdy nie łącz na siłę.
7. Początkowo dokręć części do 70%, a następnie do 100% po zainstalowaniu wszystkich śrub.

Zachowaj instrukcję montażu.

Jeśli brakuje jakiejś części, będzie to najbardziej przejrzysty sposób komunikacji ze sklepem.

Zalecamy wietrzenie pomieszczenia podczas montażu i przez kilka godzin po jego zakończeniu.

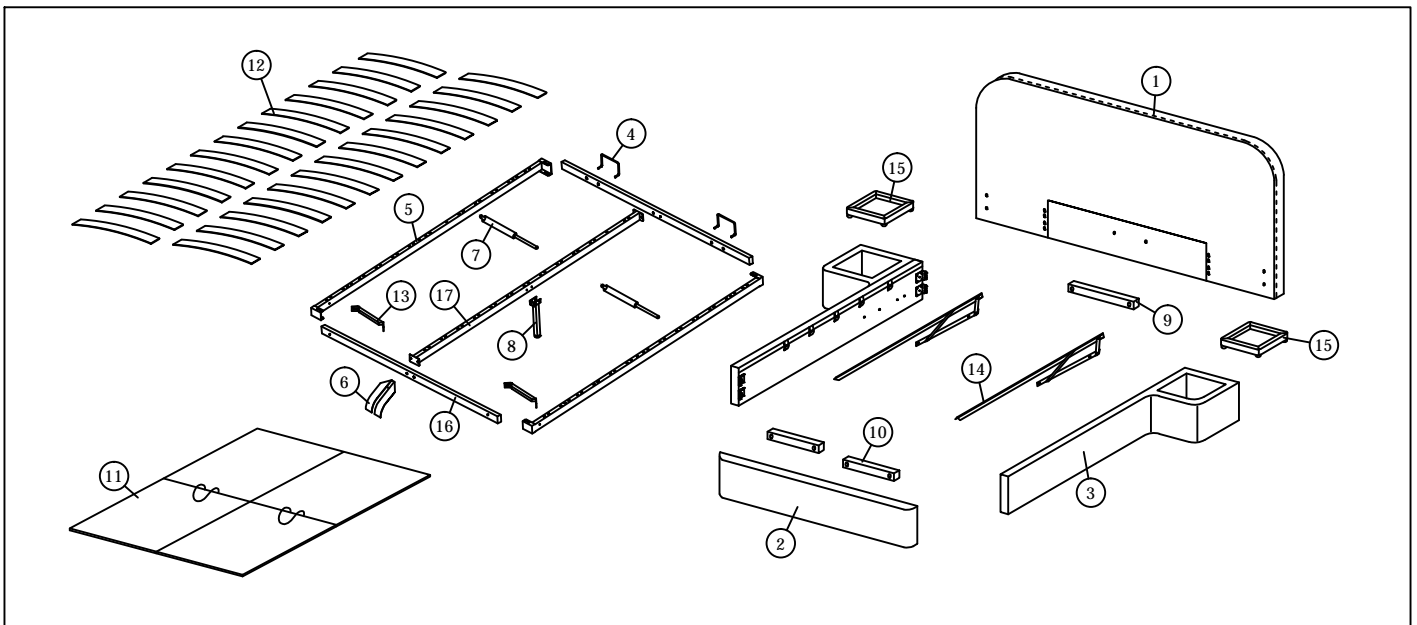

TOOLS

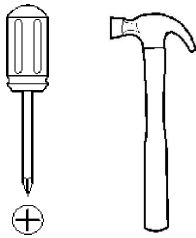

No.	Tamaño	Cant	Cnt No.
1	2520 x 1200 x 120mm	1	1
2	1775 x 340 x 120mm	1	2
3	2000 x 340 x 95mm	2	3
4	192 x 135 x 8mm	2	2
5	1964 x 50.4 x 25.4mm	2	2
6	555 x 40mm	1	2
7	545 x 20mm	2	3
8	233 x 25.4 x 25.4mm	1	2
9	450 x 40 x 30mm	1	2
10	300 x 40 x 30mm	2	2
11	996 x 796 x 9mm	4	4

No.	Tamaño	Cant	Cnt No.
12	776 x 63 x 9mm	26	2
13	165 x 12 x 12mm	2	2
14	1520 x 170mm	2	3
15	340 x 260 x 39mm	2	3
16	1507 x 50.4 x 25.4mm	2	2
17	1910 x 50.4 x 25.4mm	1	2

101		X10
M6 x 70mm		

102		X8
M8 x 35mm		

103		X6
M6 x40mm (BLACK)		

104		X4
M8 x 40mm (BLACK)		

105		X8
M8 x 70mm (BLACK)		

106		X4
M6 FLAT WASHER		

107		X4
M6 FLAT WASHER (BLACK)		

108		X4
M6 SPRING WASHER (BLACK)		

109		X16
M8 FLAT WASHER (BLACK)		

110		X16
M8 SPRING WASHER (BLACK)		

111		X6
M6 HEX NUT (BLACK)		

112		X16
M8 HEX NUT (BLACK)		

113		X1
		
SPANNER (10mm)		

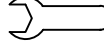
114		X1
		
SPANNER (13mm)		

115		X2
		
SPECIAL HEX NUT		

116		X4
		
M8 x 20mm		

117		X2
		
M8 x 70mm		

118		X8
		
M8 PLASTIC COVER		

119		X4
		
PLASTIC WASHER		

120		X26
		
BED SLAT SIDE FITTER		

121		X13
		
BED SLAT CENTER FITTER		

122		X1
		
M4 ALLEN KEY		

123		X1
		
M5 ALLEN KEY		

1

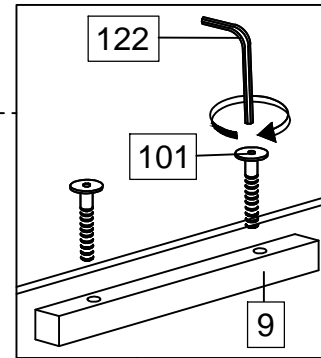
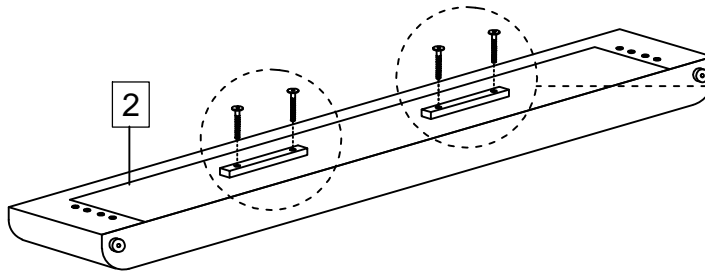
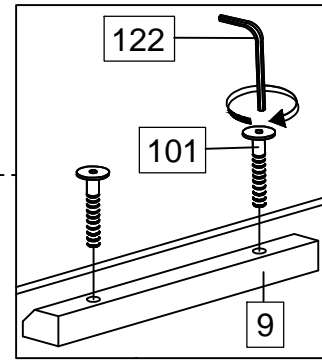
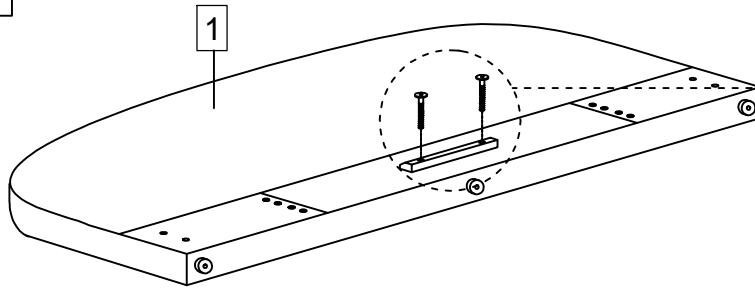

x 2

122		X1
M4 ALLEN KEY		

101		X6
M6 x 70mm		

2

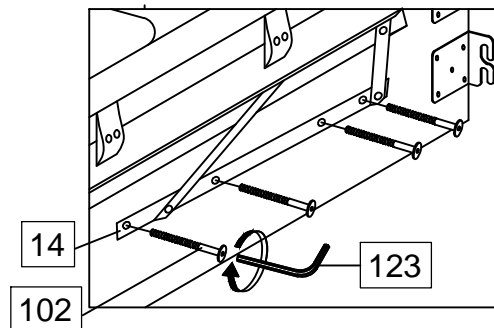
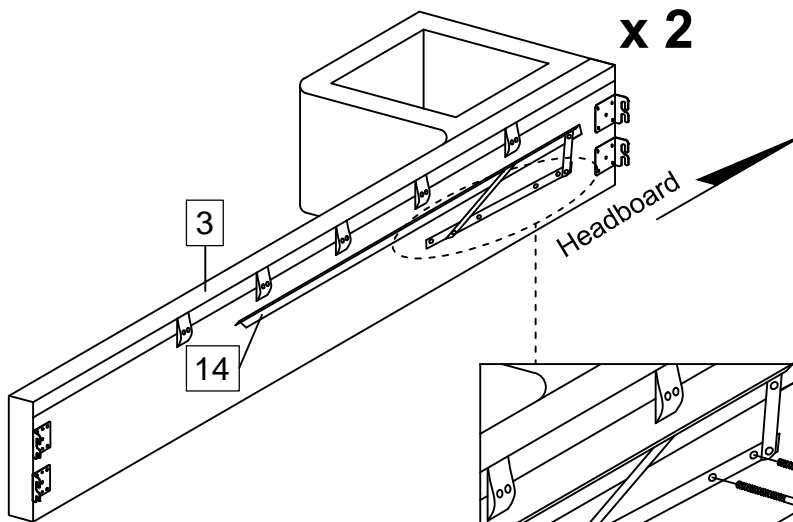

123		X1
M5 ALLEN KEY		

102		X8
M8 x 35mm		

3

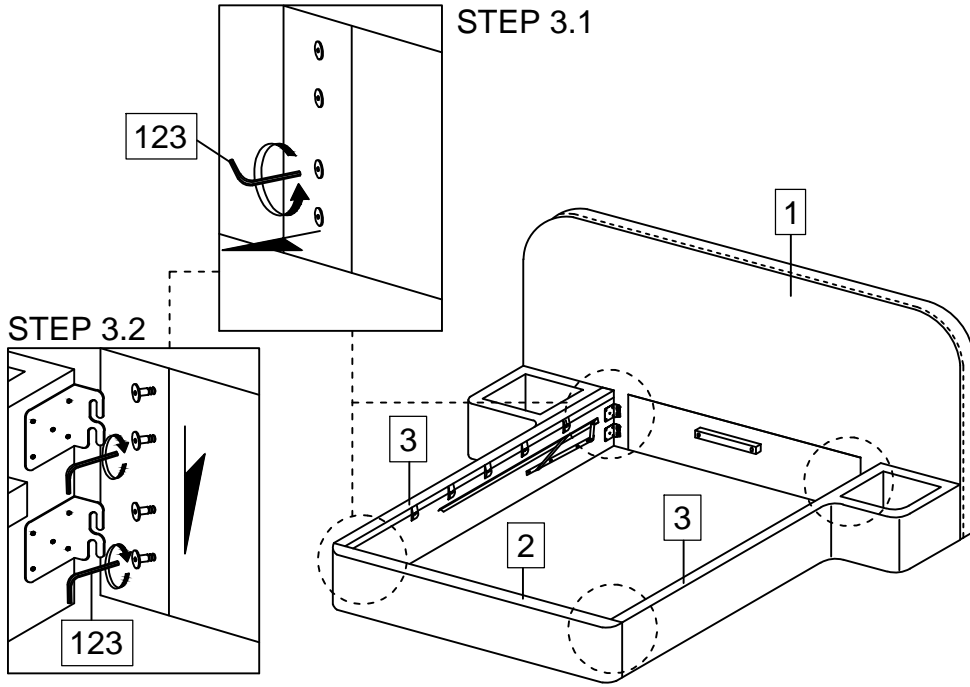

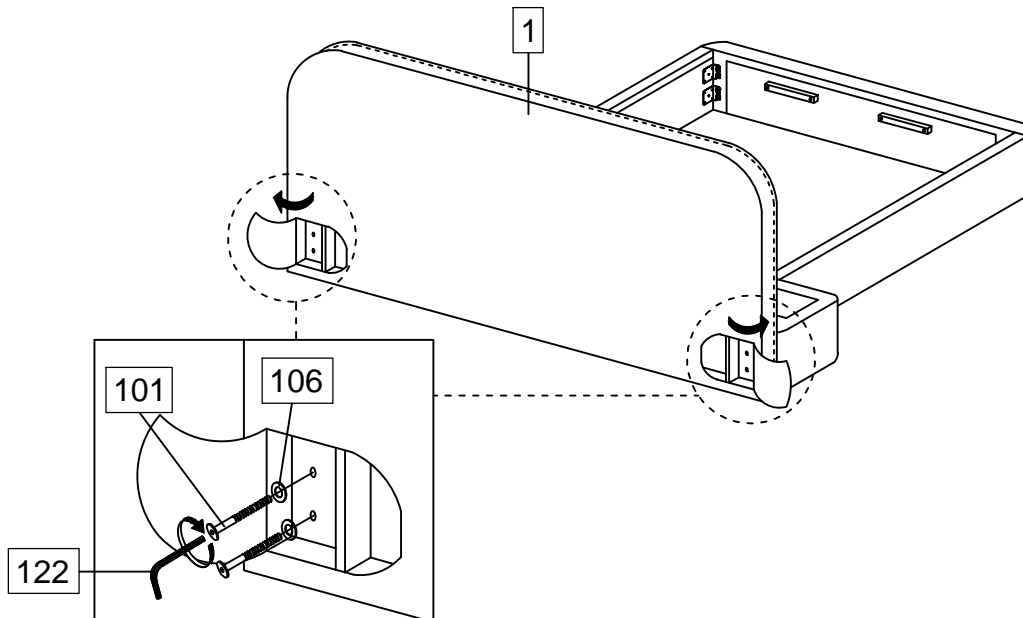

123		X1
		
M5 ALLEN KEY		

4



122		X1
		
M4 ALLEN KEY		

101		X4
		
M6 x 70mm		

106		X4
		
M6 FLAT WASHER		

5

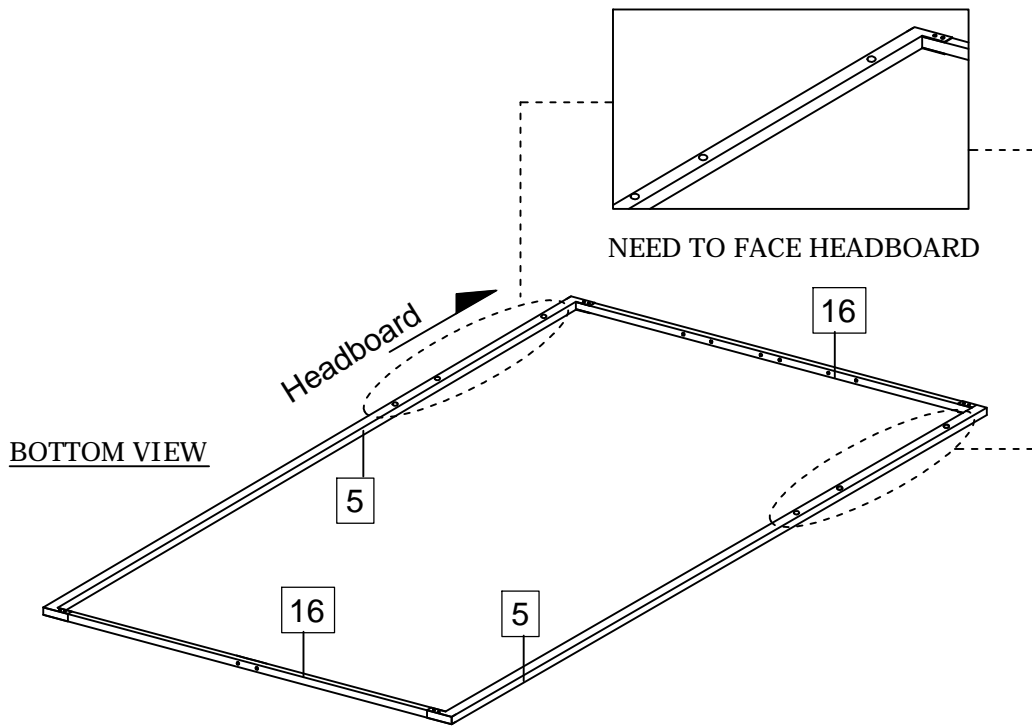

6

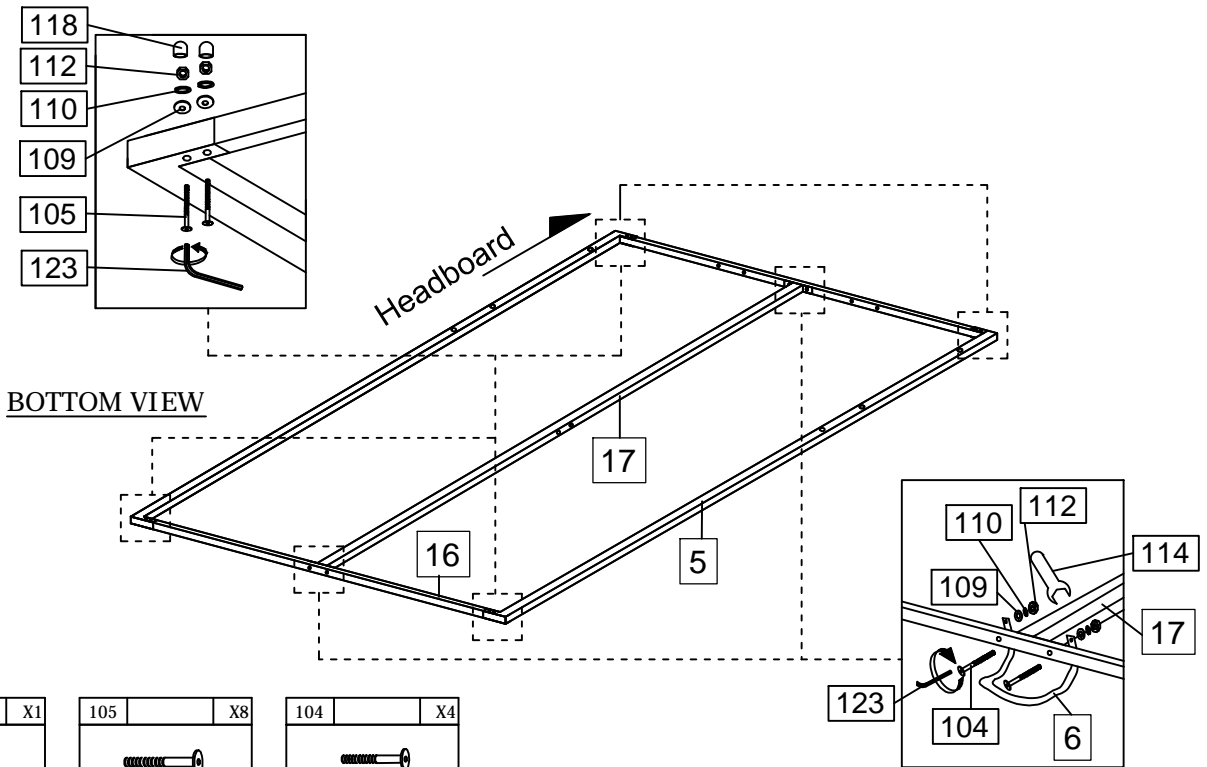

123		X1
M5 ALLEN KEY		

105		X8
M8 x 70mm (BLACK)		

104		X4
M8 x 40mm (BLACK)		

109		X12
M8 FLAT WASHER (BLACK)		

110		X12
M8 SPRING WASHER (BLACK)		

112		X12
M8 HEX NUT (BLACK)		

118		X8
M8 PLASTIC COVER		

114		X1
SPANNER (13mm)		

7

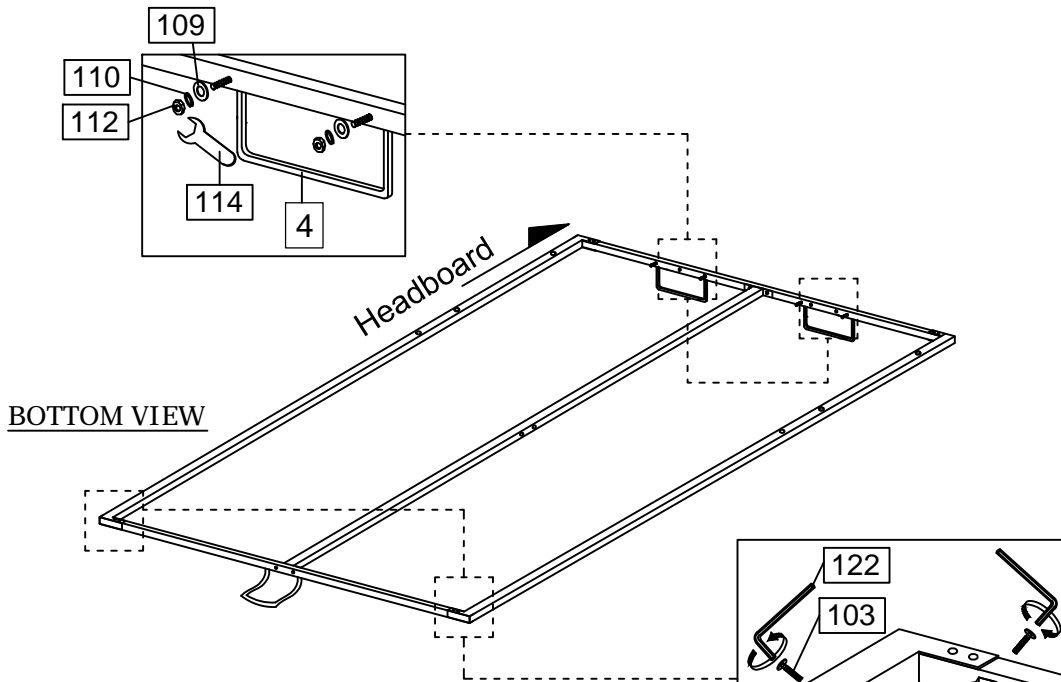

122		X1
M4 ALLEN KEY		

103		X4
M6 x 40mm (BLACK)		

107		X4
M6 FLAT WASHER (BLACK)		

108		X4
M6 SPRING WASHER (BLACK)		

111		X4
M6 HEX NUT (BLACK)		

109		X4
M8 FLAT WASHER (BLACK)		

110		X4
M8 SPRING WASHER (BLACK)		

112		X4
M8 HEX NUT (BLACK)		

113		X1
SPANNER (10mm)		

114		X1
SPANNER (13mm)		

8

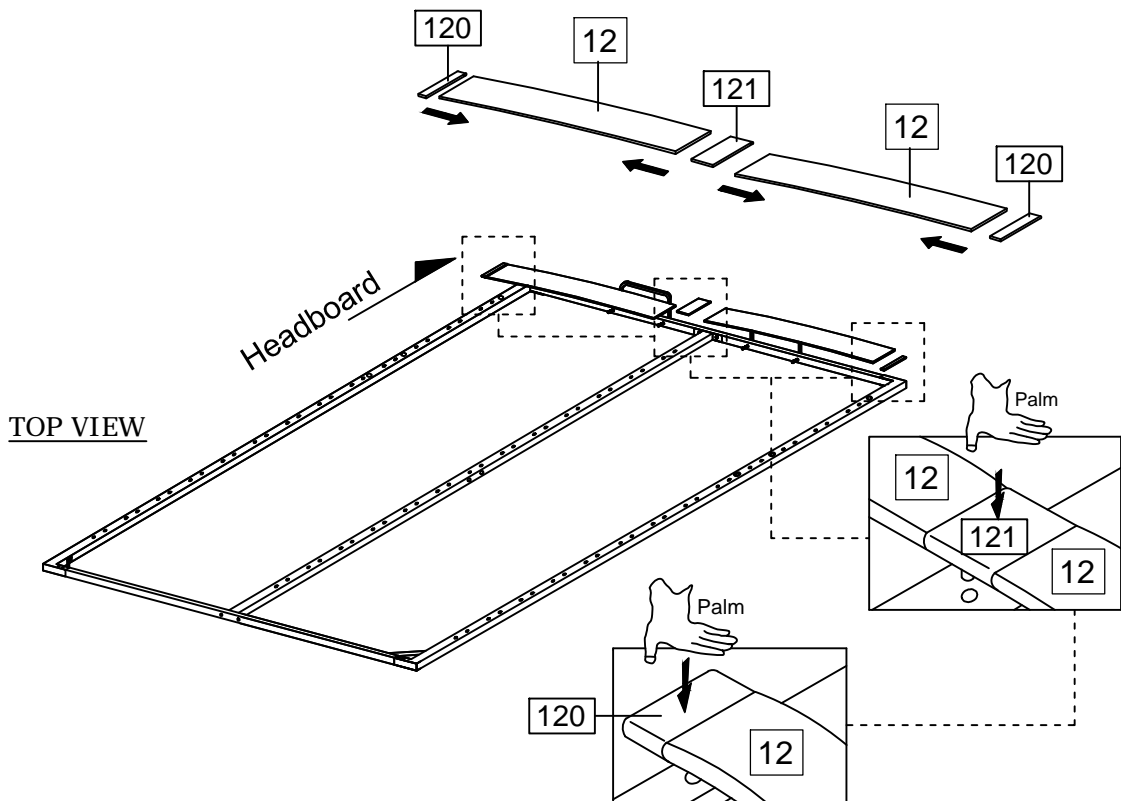

120		X26
BED SLAT SIDE FITTER		

121		X13
BED SLAT CENTER FITTER		

9

Attention :

A person need to hold up the metal frame from footboard side, and the other person assemble the gas spring (Item 7).

Une personne doit maintenir le cadre métallique du côté du pied de lit, et l'autre personne doit assembler le ressort à gaz (élément 7).

Una persona debe sostener el marco de metal desde el lado del pie de cama y la otra persona ensamblar el resorte de gas (elemento 7).

Eine Person muss den Metallrahmen von der Fußteilseite her hochhalten und die andere Person die Gasfeder (Pos. 7) montieren.

Una persona deve tenere sollevato il telaio metallico dal lato della pedana, mentre l'altra persona deve montare la molla a gas (elemento 7).

Eén persoon moet het metalen frame aan de voeteneindezijde vasthouden en de andere persoon moet de gasveer monteren (punt 7).

Uma pessoa precisa segurar a estrutura de metal do lado do estribo, e a outra pessoa precisa montar a mola a gás (Item 7).

Jedna osoba musi przytrzymać metalową ramę od strony podnóżka, a druga osoba musi zamontować sprężynę gazową (element 7).

Loosen the pre-inserted Special Hex Nut on the Gas Spring metal (14) using Spanner 13mm (114).

Desserrez l'écrou hexagonal spécial pré-inséré sur le ressort à gaz métallique (14) à l'aide d'une clé de 13 mm (114).

Afloje la tuerca hexagonal especial preinsertada en el resorte de gas metálico (14) usando una llave de 13 mm (114).

Lösen Sie die vorinstallierte Spezial-Sechskantmutter am Gasfedermetall (14) mit einem 13-mm-Schlüssel (114).

Allentare il dado esagonale speciale preinserito sul metallo della molla a gas (14) utilizzando la chiave da 13 mm (114).

Draai de voorgeplaatste speciale zeskantmoer op het gasveermetaal (14) los met behulp van sleutel 13 mm (114).

Solte a porca sextavada especial pré-inserida no metal da mola a gás (14) usando uma chave inglesa de 13 mm (114).

Odkręć wstępnie włożoną specjalną nakrętkę sześciokątną na metalowej części sprężyny gazowej (14) za pomocą klucza płaskiego 13 mm (114).

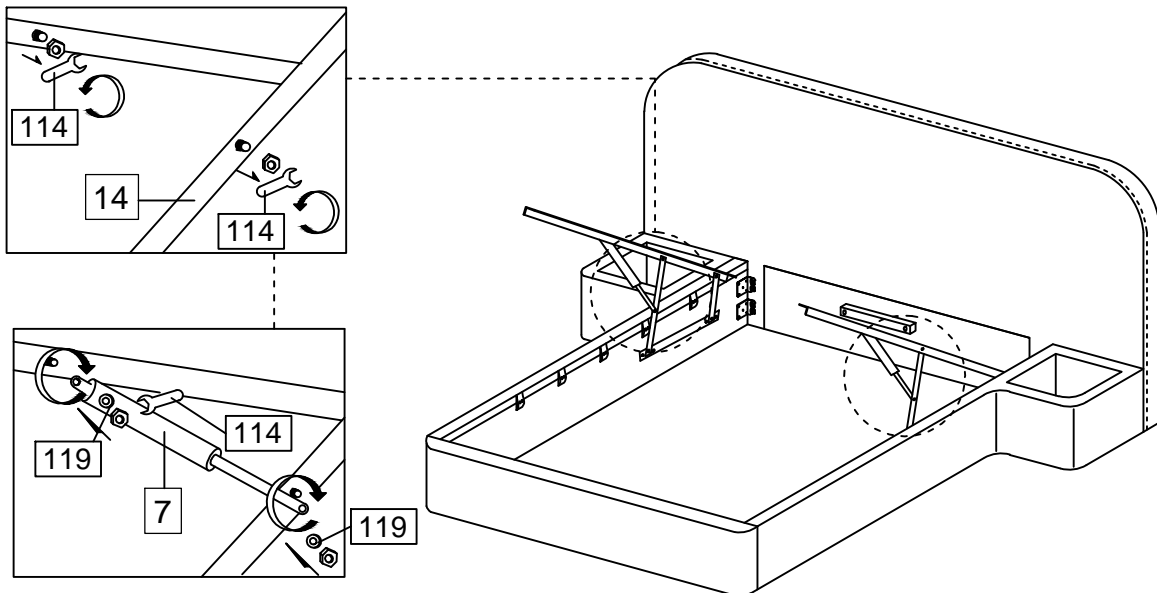

119		X4
		
PLASTIC WASHER		

114		X1
		
SPANNER (13mm)		

11

Note : This step requires two people.

Remarque : Cette étape nécessite deux personnes.

Nota: este paso requiere dos personas.

Hinweis: Für diesen Schritt sind zwei Personen erforderlich.

Nota: questo passaggio richiede due persone.

Let op: Voor deze stap zijn twee personen nodig.

Observação: esta etapa requer duas pessoas.

Uwaga: Do wykonania tego kroku potrzebne są dwie osoby.

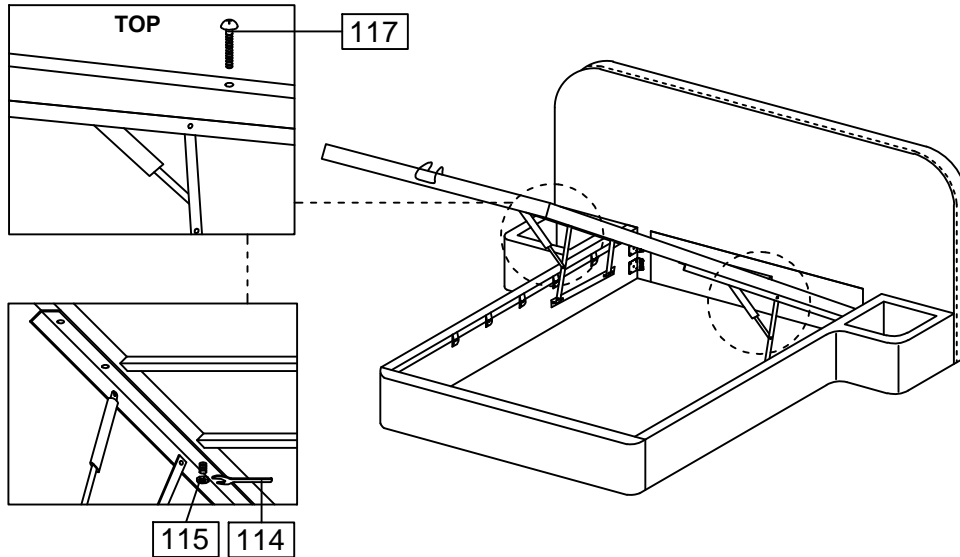

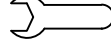

117		X2
		
M8 x 70mm		

115		X2
		
SPECIAL HEX NUT		

114		X1
		
SPANNER (13mm)		

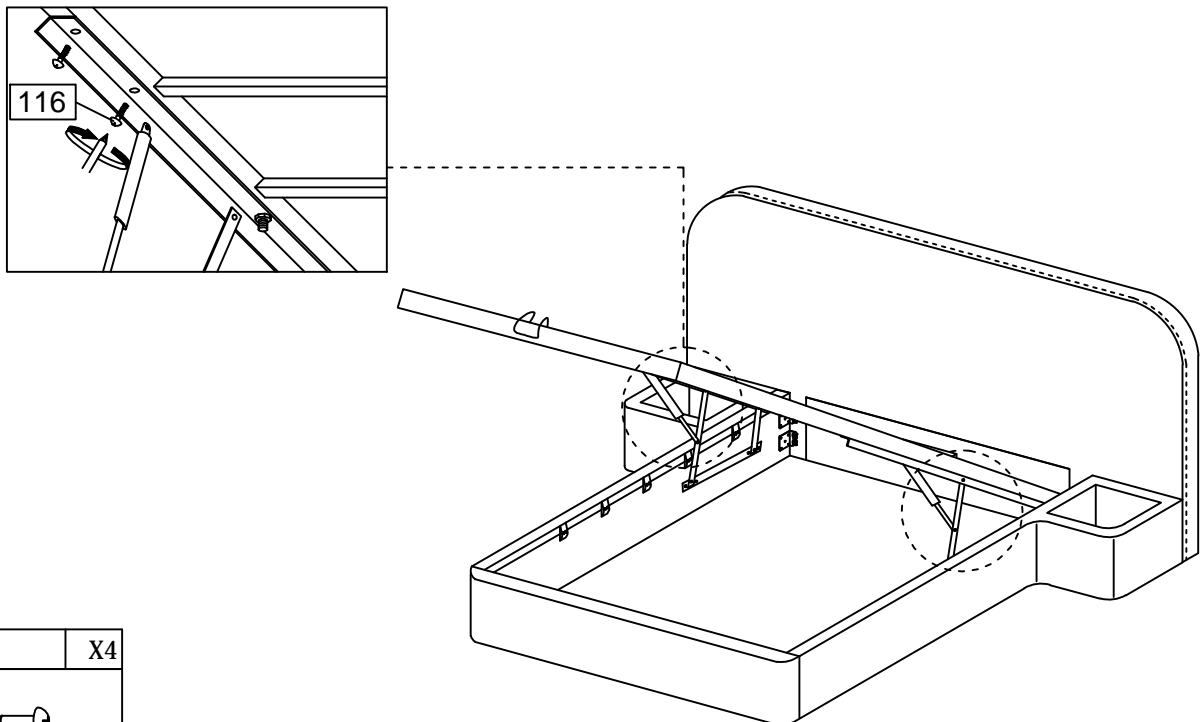
12



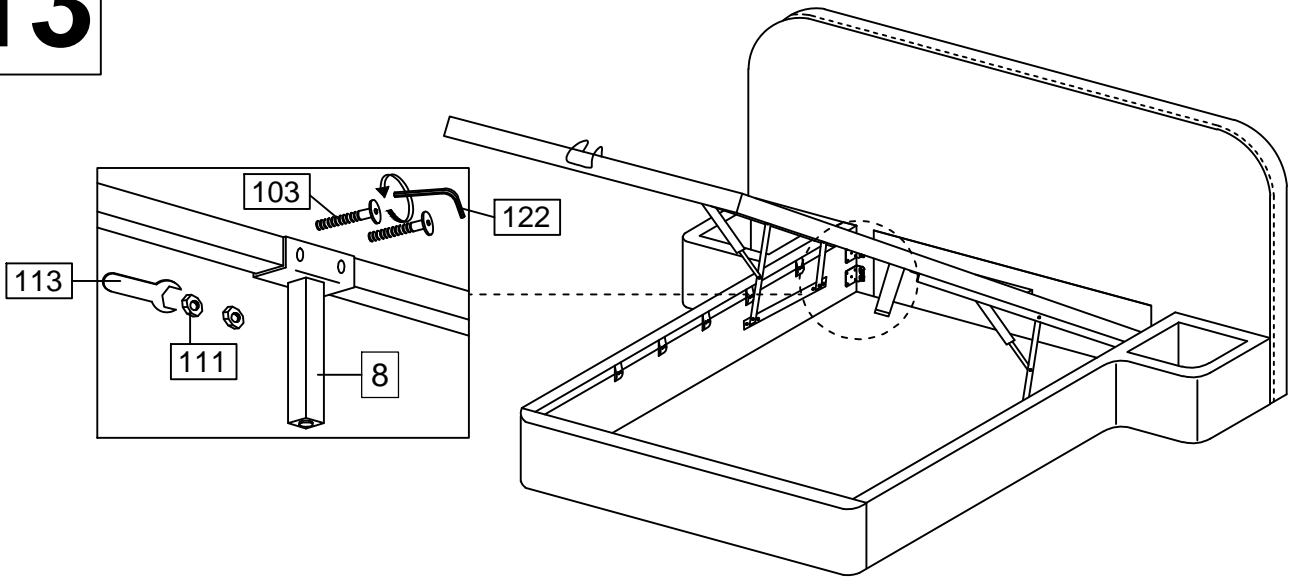

116		X4
		
M8 x20mm		

13

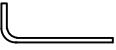

122		X1
		
M4 ALLEN KEY		

103		X2
		
M6 x 40mm (BLACK)		

111		X2
		
M6 HEX NUT (BLACK)		

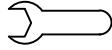
113		X1
		
SPANNER (10mm)		

14

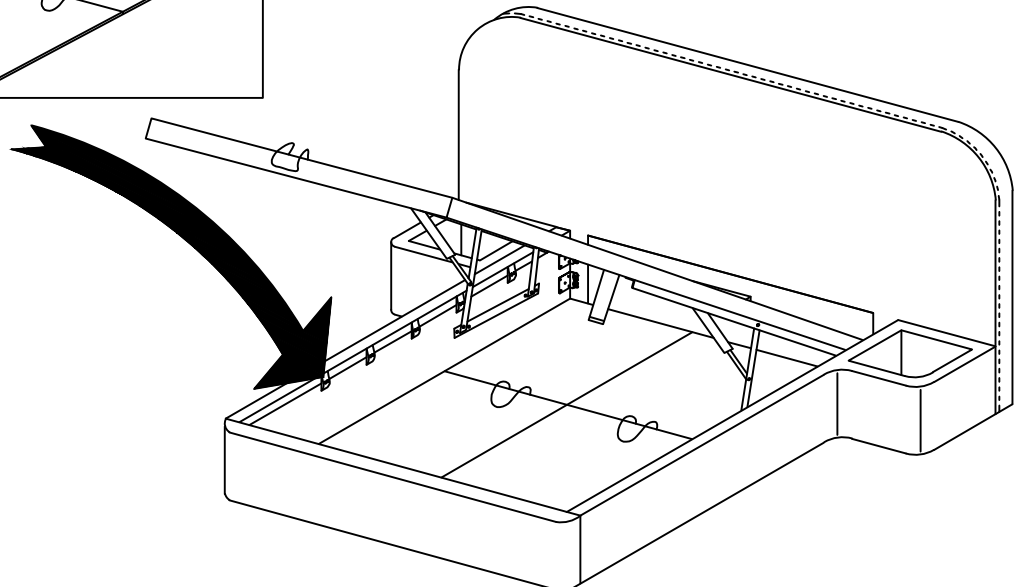
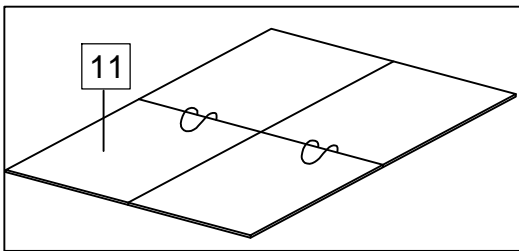

15

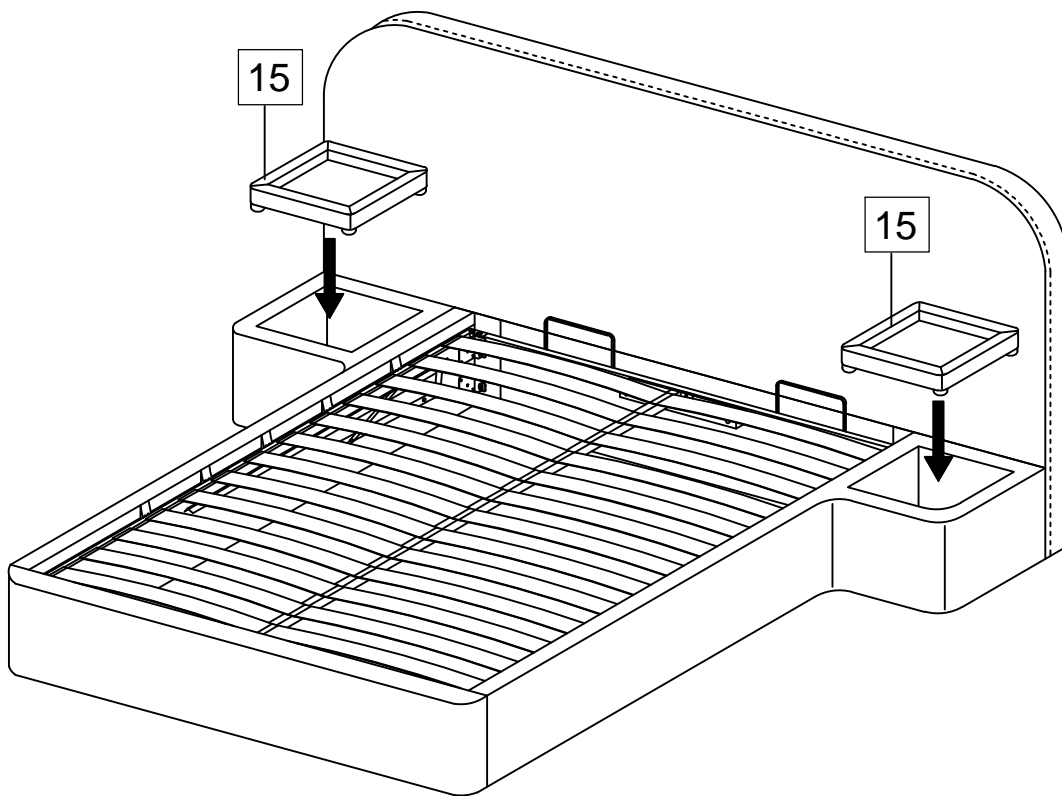

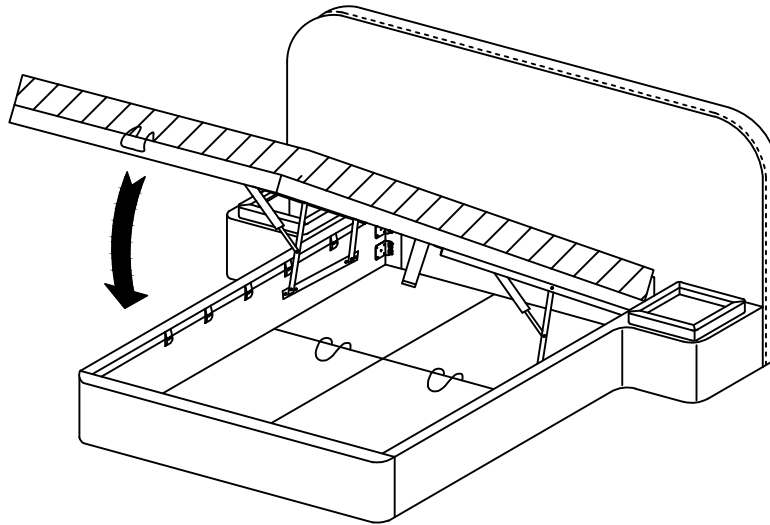

Attention :

1. This queen size bed supports mattress weight 35 - 60kgs.

Ce lit queen size supporte un poids de matelas de 35 à 60 kg.

Esta cama tamaño queen admite un peso de colchón de entre 35 y 60 kg.

Dieses Queensize-Bett trägt ein Matratzengewicht von 35–60 kg.

Questo letto matrimoniale può supportare materassi dal peso compreso tra 35 e 60 kg.

Dit queensize bed ondersteunt een matrasgewicht van 35 - 60 kg.

Esta cama queen size suporta um colchão com peso entre 35 e 60 kg.

To łóżko typu queen size obsługuje materac o wadze 35–60 kg.

2. Place your mattress onto the bed frame BEFORE closing or this could results in damage to the bed (MATTRESS NOT INCLUDED) .

Placez votre matelas sur le cadre du lit AVANT de le fermer, sinon cela pourrait endommager le lit (MATELAS NON INCLUS).

Coloque el colchón sobre el marco de la cama ANTES de cerrarlo o esto podría dañar la cama (COLCHÓN NO INCLUIDO).

Legen Sie Ihre Matratze VOR dem Schließen auf den Bettrahmen, da dies zu Schäden am Bett führen kann (MATRATZE NICHT INBEGRIFFEN).

Posizionare il materasso sulla struttura del letto PRIMA di chiuderlo, altrimenti il letto potrebbe danneggiarsi (MATERASSO NON INCLUSO).

Plaats uw matras op het bedframe VOORDAT u het sluit, anders kan het bed beschadigd raken (MATRAS NIET INBEGREPEN).

Coloque o colchão na estrutura da cama ANTES de fechá-la ou isso pode danificar a cama (COLCHÃO NÃO INCLUÍDO).

Umieść materac na ramie łóżka PRZED zamknięciem, w przeciwnym razie łóżko może zostać uszkodzone (MATERAC NIE JEST DOŁĄCZONY).

3. It is imperative that the bed is aligned squarely to prevent the frame from catching on and damaging the upholstered side rails.

Please use extra caution when opening and closing the bed for the first few times.

Ensure a similar spacing on each side of the frame.

Ensure open and close the bed frame thru center of bed by using PP tape on center of metal frame.

Il est impératif que le lit soit parfaitement aligné afin d'éviter que le cadre ne s'accroche et n'endommage les barrières latérales rembourrées.

Redoublez de prudence lors des premières ouvertures et fermetures du lit.

Assurez-vous d'un espacement similaire de chaque côté du cadre.

Assurez-vous d'ouvrir et de fermer le cadre de lit par le centre en utilisant du ruban adhésif PP au centre du cadre métallique.

Es fundamental que la cama esté perfectamente alineada para evitar que el marco se enganche y da e las barandillas laterales tapizadas.

Tenga mucho cuidado al abrir y cerrar la cama las primeras veces.

Asegúrese de que haya una separación similar a cada lado del marco.

Asegúrese de abrir y cerrar el marco de la cama por el centro de la misma, colocando cinta adhesiva de polipropileno en el centro del marco metálico.

Es ist unbedingt erforderlich, dass das Bett rechtwinklig ausgerichtet ist, damit der Rahmen nicht an den gepolsterten Seitengittern hängen bleibt und diese beschädigt werden.

Bei den ersten Öffnen und Schließen des Bettes besonders vorsichtig.

Achten Sie auf einen gleichmäßigen Abstand auf beiden Seiten des Rahmens.

Stellen Sie sicher, dass der Bettrahmen beim Öffnen und Schließen durch die Bettmitte verläuft, indem Sie PP-Klebeband in der Mitte des Metallrahmens anbringen.

È fondamentale che il letto sia allineato perpendicolarmente per evitare che la struttura si impigli e danneggi le sponde laterali imbottite.

Prestare particolare attenzione durante l'apertura e la chiusura del letto per le prime volte.

Assicurarsi che la distanza tra i lati della struttura sia la stessa su entrambi i lati.

Assicurarsi che la struttura del letto passi attraverso il centro del letto, utilizzando del nastro adesivo PP al centro della struttura metallica.

Het is absoluut noodzakelijk dat het bed haaks staat om te voorkomen dat het frame blijft haken aan de gestoffeerde zijhekken en deze beschadigt.

Wees extra voorzichtig bij het openen en sluiten van het bed de eerste paar keer.

Wacht voor een gelijke afstand aan beide kanten van het frame.

Wacht ervoor dat het bedframe door het midden van het bed heen open en dicht gaat door PP-tape in het midden van het metalen frame te plakken.

È fundamental que a cama esteja alinhada corretamente para evitar que a estrutura prenda e danifique as grades laterais estofadas.

Tenha muito cuidado ao abrir e fechar a cama nas primeiras vezes.

Garanta um espaçamento semelhante em cada lado da estrutura.

Certifique-se de que a estrutura da cama abra e feche pelo centro da cama, usando fita PP no centro da estrutura metálica.

Ważne jest, aby łóżko było ustawione prosto, aby zapobiec zaczepianiu się ramy i uszkodzeniu tapicerowanych bocznych szyn.

Uważaj na szczególną ostrożność podczas otwierania i zamykania łóżka przez pierwsze kilka razy. Upewnij podobne odstępstwa po obu stronach ramy.

Upewnij się, że rama łóżka jest otwierana i zamykana przez środek łóżka, używając taśmy PP na środku metalowej ramy.

17

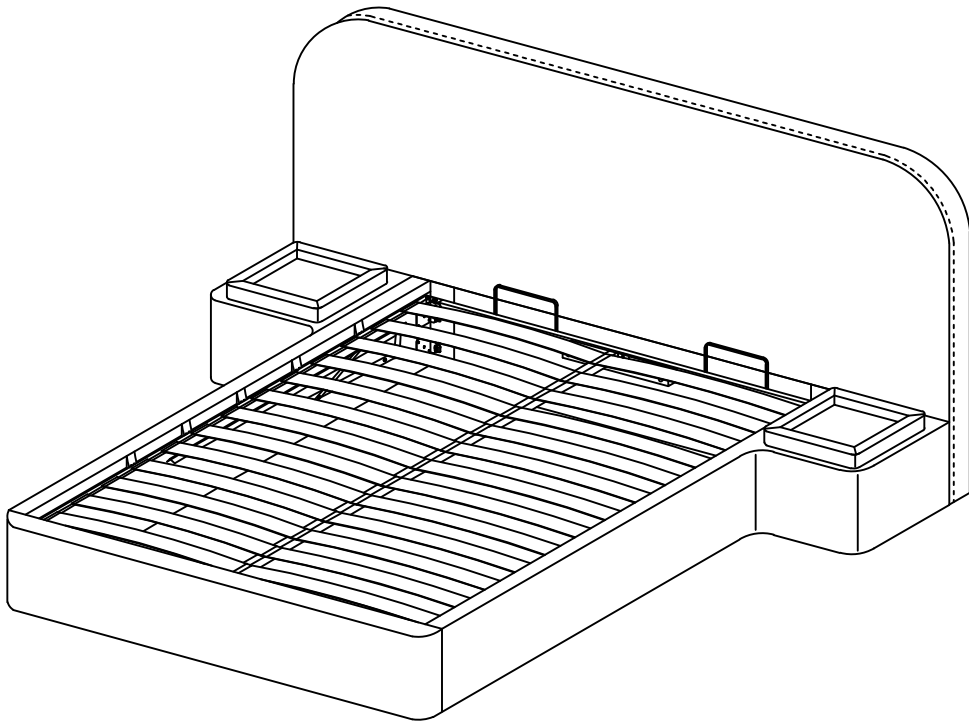
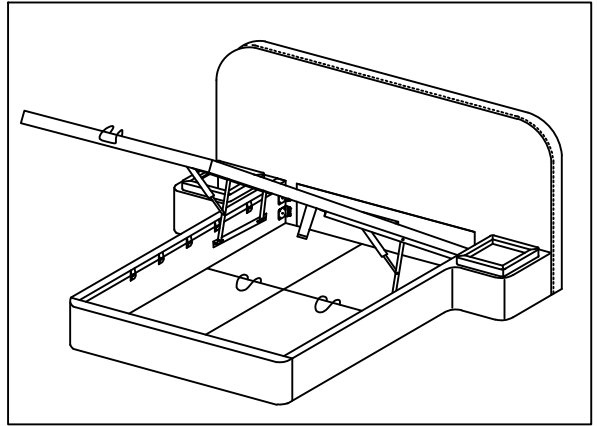

ENTRETIEN ET MAINTENANCE**Nettoyage de bois massif ou placage et surfaces laquées.**

Les liquides renversés doivent être épongés immédiatement à l'aide d'un chiffon.

Ensuite essuyer la surface à l'aide d'un chiffon propre et sec.

L'emploi de produits spéciaux pour meubles n'est pas recommandé ni même nécessaire.

FR

Nettoyage des mélaminés, stratifiés, linoléum et surfaces métalliques.

Dépoussiérez régulièrement avec un chiffon sec. Pour les tâches rebelles utilisez un produit vaisselle liquide.

Pour nettoyer les chromes, acier inoxydable ou les glaces, utilisez les produits appropriés.

Vérifiez régulièrement que toutes les fixations soient bien serrées et resserrez si nécessaire.

Eviter de placer ce produit à proximité d'un feu et d'autres sources de forte chaleur telle qu'un radiateur.

CARE AND MAINTENANCE**Cleaning of Solid Timber / Veneers and Lacquered Surfaces.**

Any spillage should be removed immediately by using a damp cloth, then wiping dry the surface with a clean dry duster.

Repeat this procedure for periodic cleaning. The use of furniture polishes or sprays is not necessary or recommended.

EN

Cleaning of Melamine, Laminate, Linoleum and Metal Surfaces.

Regular dusting with a dry cloth will keep your units clean.

However, to remove stubborn stains, wipe over with a damp cloth and washing up liquid.

To clean chrome, stainless steel or glass surface, we recommend the use of proprietary cleaners. Always follow the cleaning fluid instructions carefully.

Regularly check that all fasteners are tight, and retighten if necessary.

Avoid placing this product near open fires or other sources of high heat, such as radiators.

COSEJOS DE MANTENIMIENTO**Limpieza de la madera maciza o contrachapada y de la superficies lacadas .**

Los líquidos derramados se deben enjuagar inmediatamente con un trapo. Limpiar enseguida la superficie con un trapo limpio y seco. No se recomienda ni es necesario el uso de productos especiales para muebles.

ES

Limpieza de superficies de melamina, estratificadas, linóleo o metálicas.

Limpiar el polvo regularmente con un trapo seco. Para las manchas rebeldes utilice un producto para limpieza de vajilla líquido. Si por cualquier motivo tuviera algún problema con su producto Habitat, póngase en contacto con la tienda donde lo compró.

Compruebe regularmente que todas las fijaciones están bien apretadas y vuelva a apretarlas si es necesario.

Evite colocar este producto cerca de fuegos abiertos u otras fuentes de calor elevado, como radiadores.

PFLEGE UND WARTUNG**Reinigung von massiven Hölzern, Furnieren und lackierten Flächen.**

Verschüttete Flüssigkeiten müssen sofort mit einem Tuch aufgewischt werden. Danach mit einem trockenen und sauberen Tuch nachwischen. Diesen Vorgang bei regelmäßige Reinigung wiederholen. Die Verwendung eines Spezialreinigers für Möbel ist nicht ratsam und nicht erforderlich.

DE

Reinigung von beschichteten und metallischen Flächen, sowie Linoleum-, und Melaminharzflächen.

Regelmäßig mit einem trockenen Tuch Staub wischen. Bei hartnäckigen Flecken etwas flüssiges Spülmittel verwenden.

Zum Reinigen von Chrom, rostfreiem Stahl oder Spiegeln Spezialreiniger benutzen. Falls Sie Probleme mit Ihrem Habitat-Produkt haben sollten, wenden Sie sich bitte an das Geschäft, in dem Sie das Produkt gekauft haben.

Prüfen Sie regelmäßig, ob alle Befestigungen fest angezogen sind, und ziehen Sie sie bei Bedarf nach.

Stellen Sie dieses Produkt nicht in der Nähe von offenem Feuer oder anderen Wärmequellen wie Heizkörpern auf.

CURA E MANUTENZIONE**Pulizia di legni massicci/impiallacciate e superfici laccate.**

Qualsiasi fuoriuscita deve essere rimossa immediatamente con un panno umido, quindi asciugare la superficie con uno spolverino asciutto e pulito. Ripetere questa procedura per la pulizia periodica. L'uso di lucidanti o spray per mobili non è necessario né consigliato.

IT

Pulizia di superfici in melamina, laminato, linoleum e metallo.

Una spolverata regolare con un panno asciutto manterrà pulite le unità.

Tuttavia, per rimuovere le macchie più ostinate, passare un panno umido con del detersivo.

Per pulire le superfici cromate, in acciaio inox o in vetro, si consiglia l'uso di detersivi specifici. Seguire sempre attentamente le istruzioni del liquido detergente.

Controllare regolarmente che tutti gli elementi di fissaggio siano ben saldi e, se necessario, serrarli nuovamente.

Evitare di collocare questo prodotto vicino a fuochi aperti o ad altre fonti di calore elevato, come i termosifoni.

ONDERHOUD EN VERZORGING**Reinigen van massief hout / fineer en gelakte oppervlakken .**

Verwijder gemorste vloeistof onmiddellijk met een vochtige doek en veeg het oppervlak vervolgens droog met een schone droge stoffdoek. Herhaal deze procedure voor periodieke reiniging. Het gebruik van meubelpolish of sprays is niet nodig en wordt ook niet aanbevolen.

NL

Reinigen van melamine, laminaat, linoleum en metalen oppervlakken.

Regelmatig afstoffen met een droge doek houdt je apparaten schoon.

Maar om hardnekkige vlekken te verwijderen, veeg je ze af met een vochtige doek en afwasmiddel.

Om chrom, roestvrij staal of glazen oppervlakken schoon te maken, raden we aan om speciale reinigingsmiddelen te gebruiken. Volg altijd zorgvuldig de instructies van de reinigingsvloeistof.

Controleer regelmatig of alle bevestigingsmiddelen goed vastzitten en draai ze indien nodig opnieuw vast.

Plaats dit product niet in de buurt van open vuur of andere warmtebronnen, zoals radiatoren.

CUIDADOS E MANUTENÇÃO

Limpeza de madeira maciça / folheados e superfícies lacadas.

Qualquer derrame deve ser imediatamente removido com um pano húmido e depois secar a superfície com um espanador limpo e seco. Repetir este procedimento para limpezas periódicas. Não é necessária nem recomendada a utilização de polidores de móveis ou sprays.

PT

Limpeza de superfícies de melamina, laminado, linóleo e metal.

A limpeza regular do pó com um pano seco manterá as suas unidades limpas.

No entanto, para remover manchas difíceis, passe um pano húmido com detergente líquido.

Para limpar superfícies cromadas, de aço inoxidável ou de vidro, recomendamos a utilização de produtos de limpeza próprios. Siga sempre cuidadosamente as instruções do líquido de limpeza.

Verifique regularmente se todos os fechos estão bem apertados e, se necessário, volte a apertar.

Evite colocar este produto perto de lareiras ou outras fontes de calor elevado, como radiadores.

PIEŁĘGNACJA I KONSERWACJA

Czyszczenie litego drewna / fornirów i powierzchni lakierowanych.

Wszelkie rozlane płyny należy natychmiast usunąć za pomocą wilgotnej szmatki, a następnie wytrzeć powierzchnię do sucha czystą, suchą ściereczką do kurzu. Powtórz tę procedurę w celu okresowego czyszczenia. Stosowanie środków do polerowania mebli lub sprayów nie jest konieczne ani zalecane.

PL

Czyszczenie powierzchni z melaminy, laminatu, linoleum i metalu.

Regularne odkurzanie suchą szmatką pozwoli utrzymać urządzenia w czystości.

Aby jednak usunąć uporczywe plamy, należy przetrzeć je wilgotną ściereczką i płynem do mycia naczyń.

Do czyszczenia powierzchni chromowanych, ze stali nierdzewnej lub szkła zalecamy stosowanie specjalnych środków czyszczących. Należy zawsze dokładnie przestrzegać instrukcji dotyczących płynu czyszczącego.

Regularnie sprawdzaj, czy wszystkie elementy mocujące są dokręcone i w razie potrzeby dokręcaj je ponownie.

Unikaj umieszczania tego produktu w pobliżu otwartego ognia lub innych źródeł wysokiej temperatury, takich jak grzejniki.



VS-15-DEC-2025

Imported by - Importé par

VENTE-UNIQUE.COM

9 Rue Jacquart 93310 Le Pré-Saint-Gervais

Made in Malaysia/ Fabriqué en Malaisie