

RMB173/174/175/176/177/178

Beds

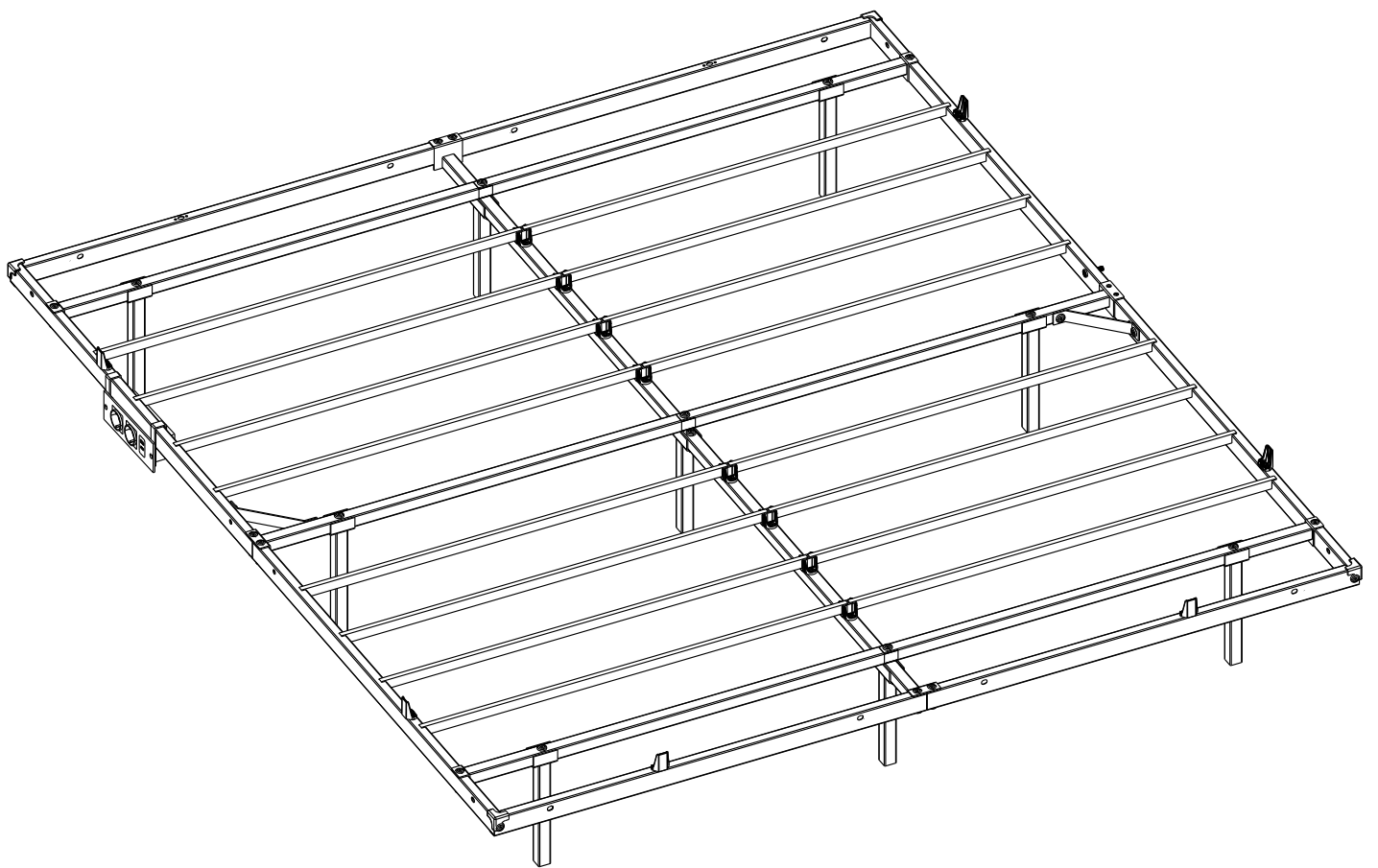

VASAGLE
by SONGMICS HOME

A × 2



B × 2



C × 2

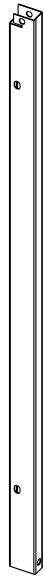

D × 2

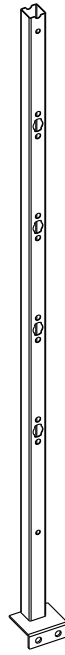

E × 3

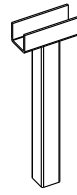

F × 16



G × 6

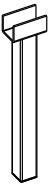

H × 2



I × 2

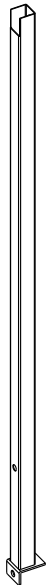

J × 2



K × 1

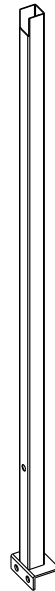

L × 1

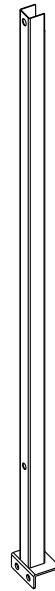

Q × 2



1 20+2

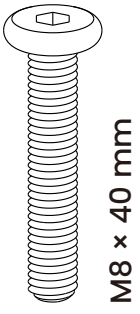

M8 x 40 mm

2 4+1

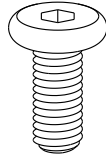

M8 x 15 mm

3 x 2



M4 x 10 mm

5 x 1

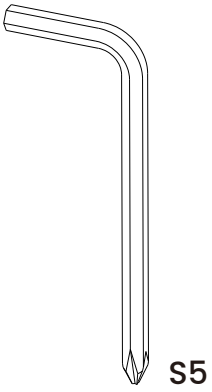

S5

6 6+2

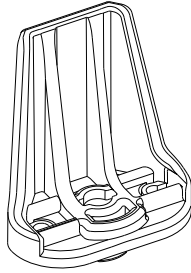

7 x 4

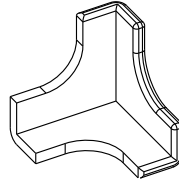

8 x 2

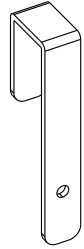

9 x 1

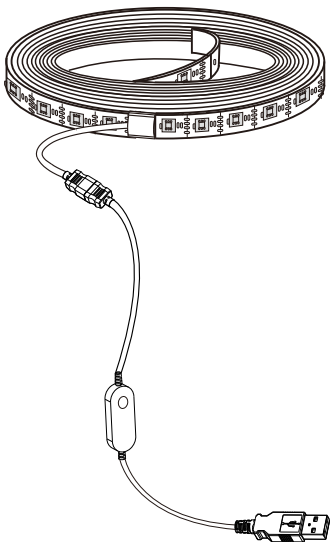

10 x 1



11 x 1

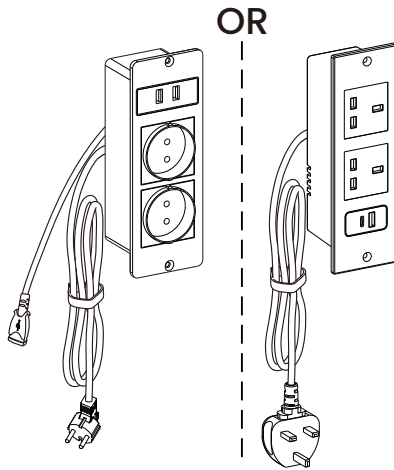

12 x 3

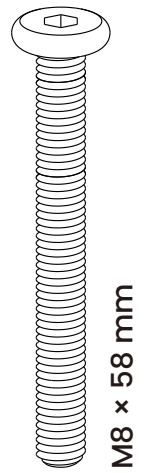

M8 x 58 mm

13 8+2

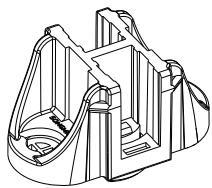

14 4+1

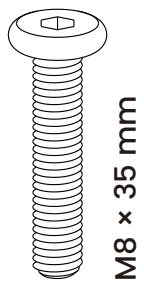

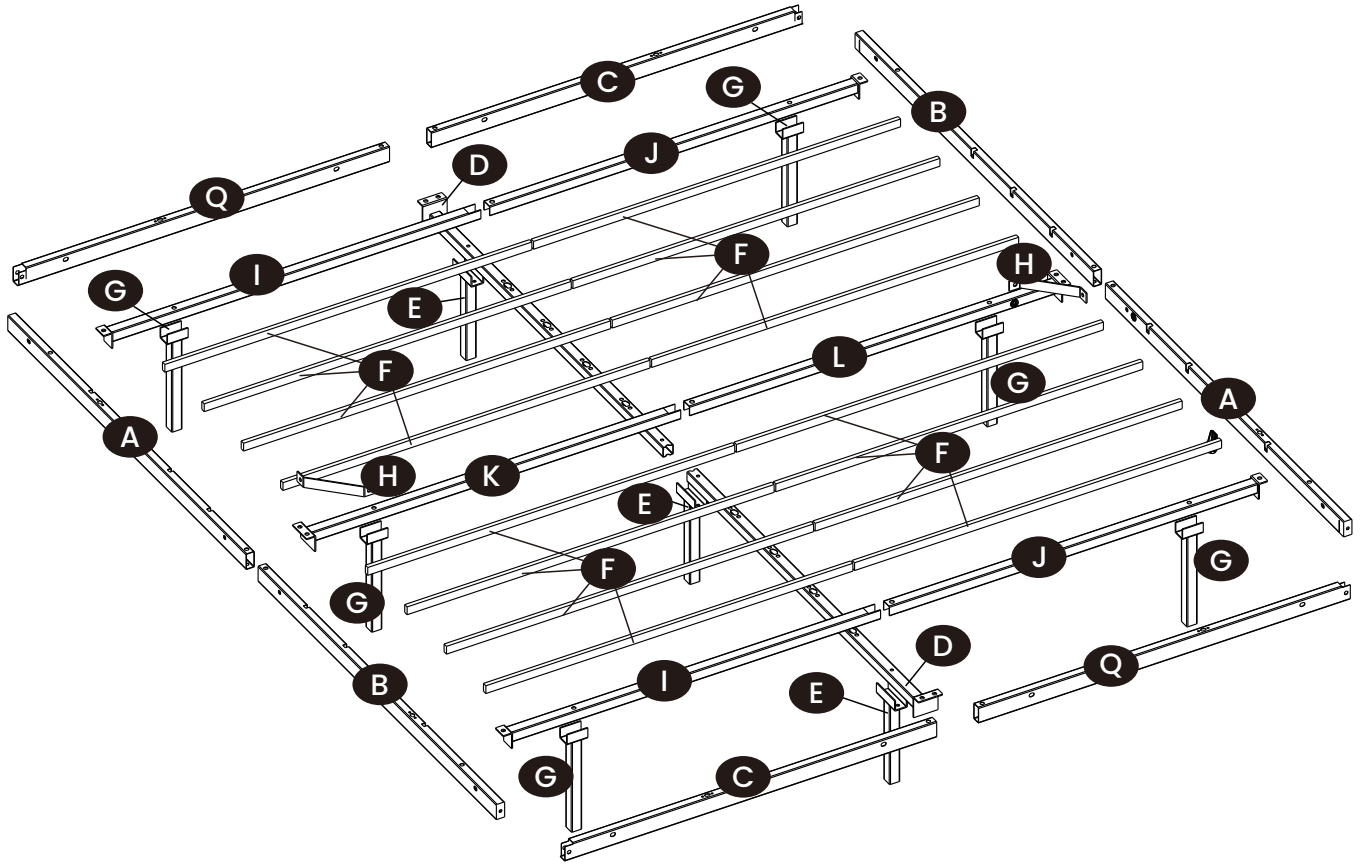

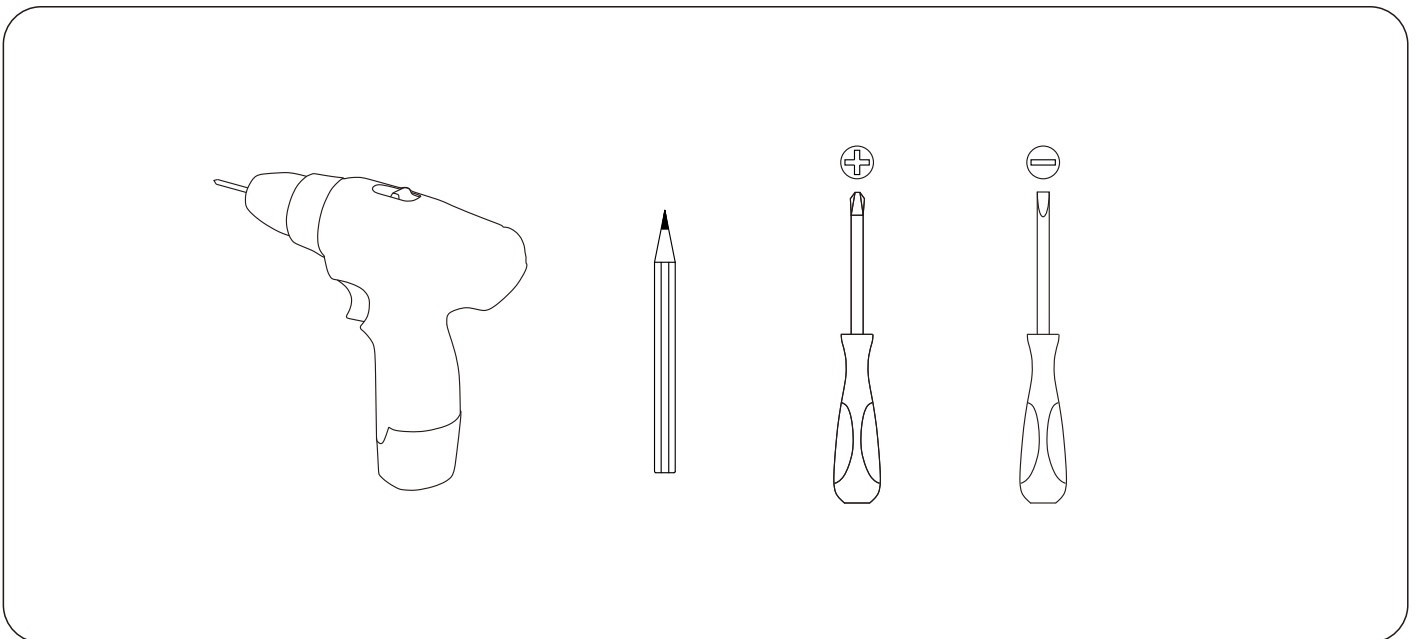

Tools Required:

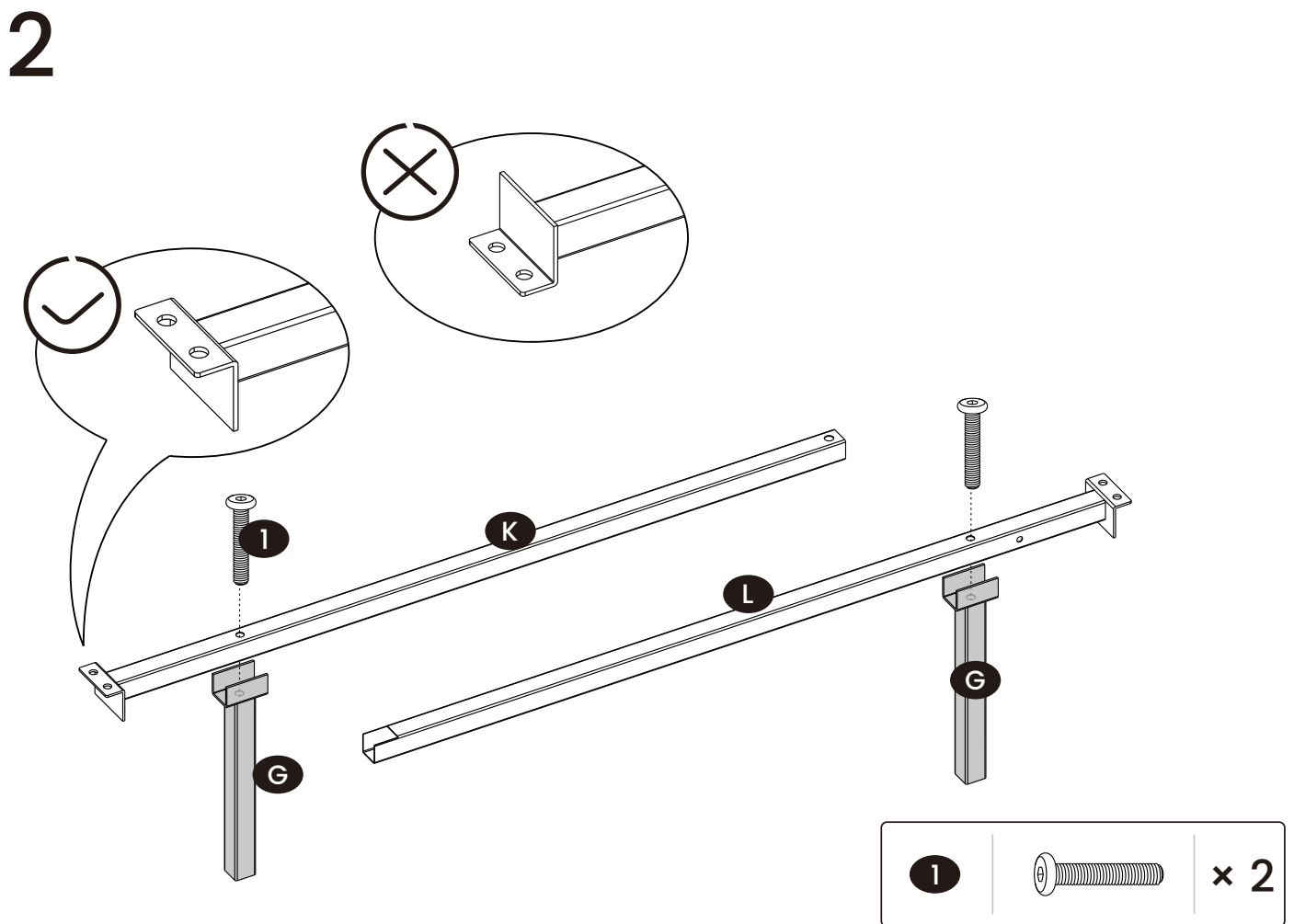
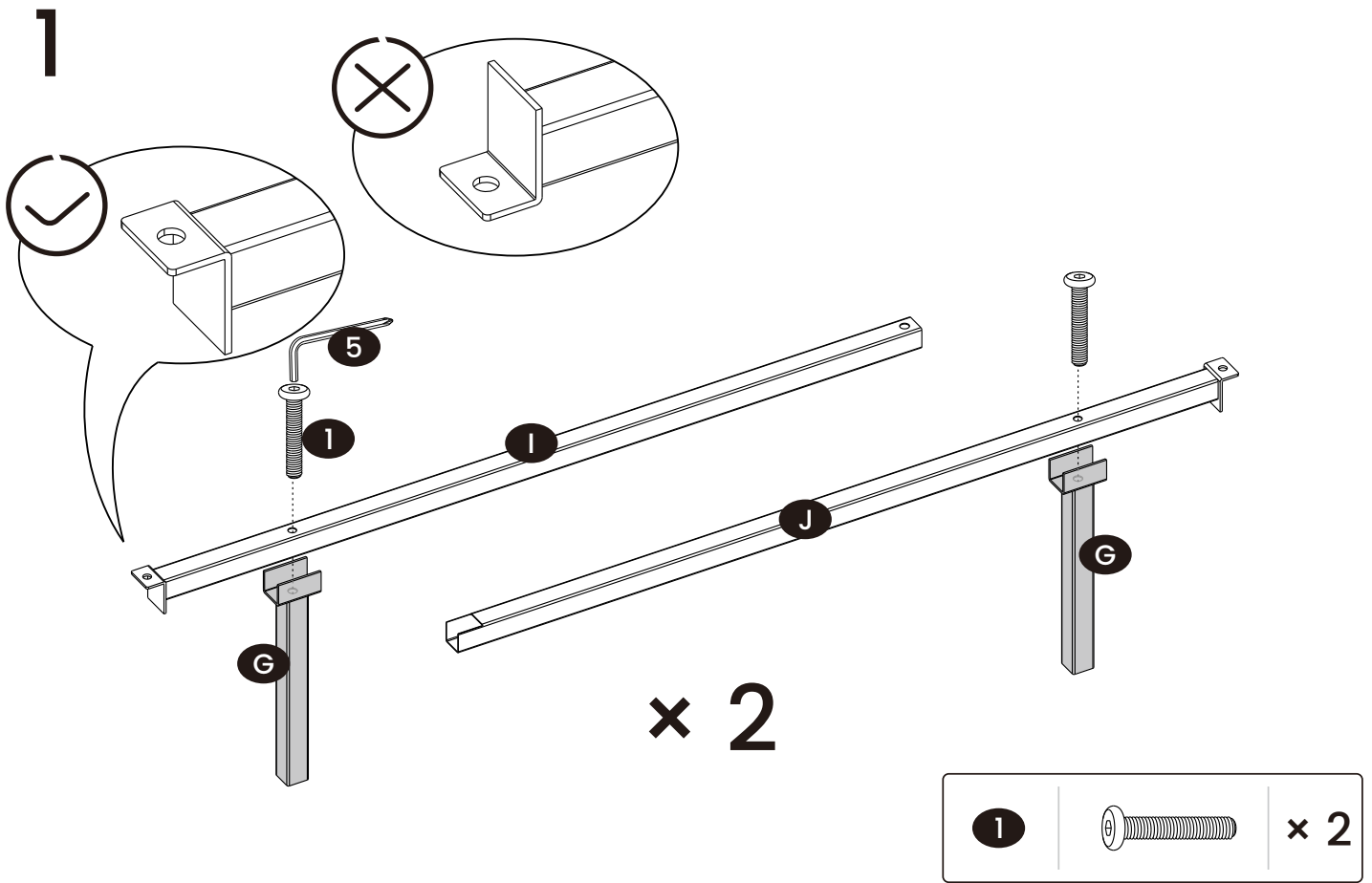

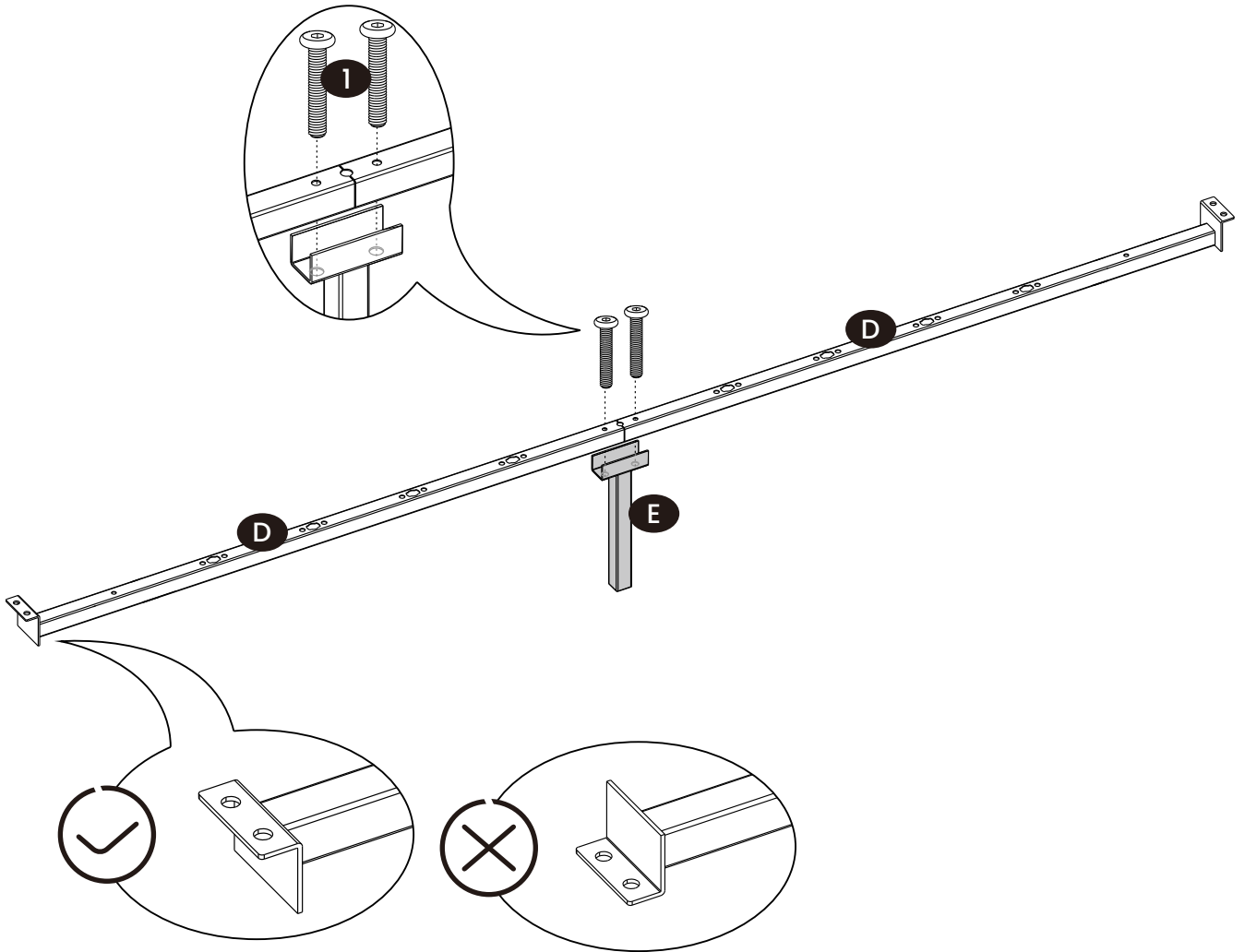

3



1		× 2
---	---	-----

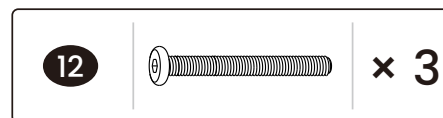
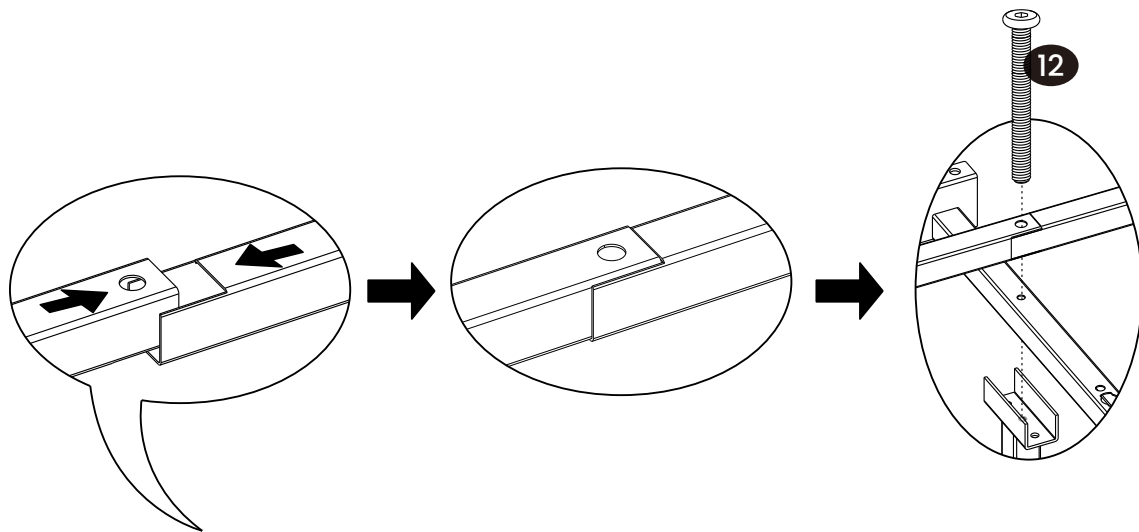

5

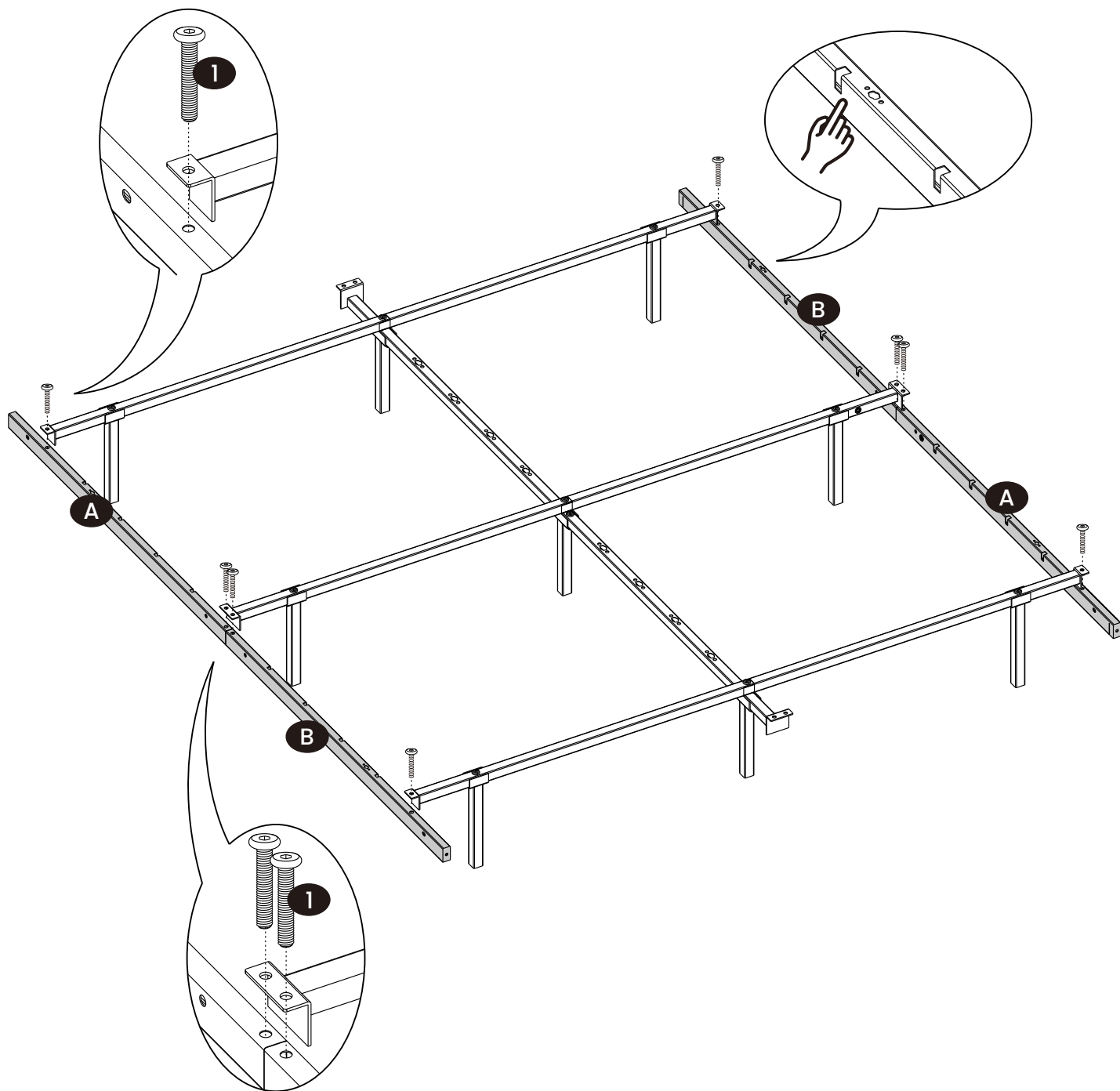

1		x 8
----------	---	------------

6

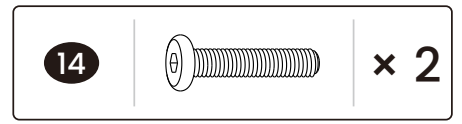
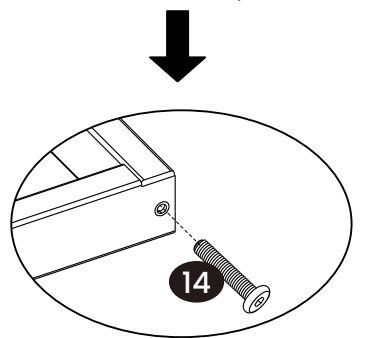
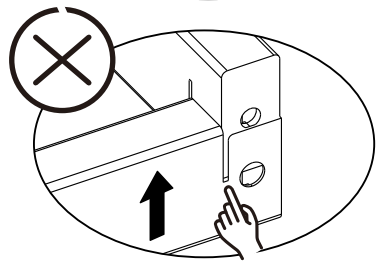
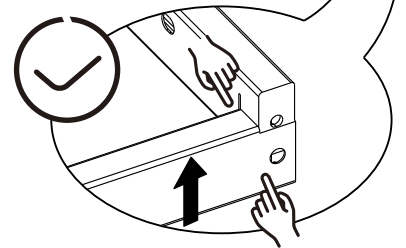
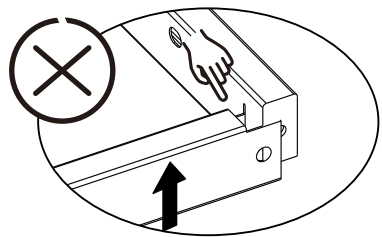
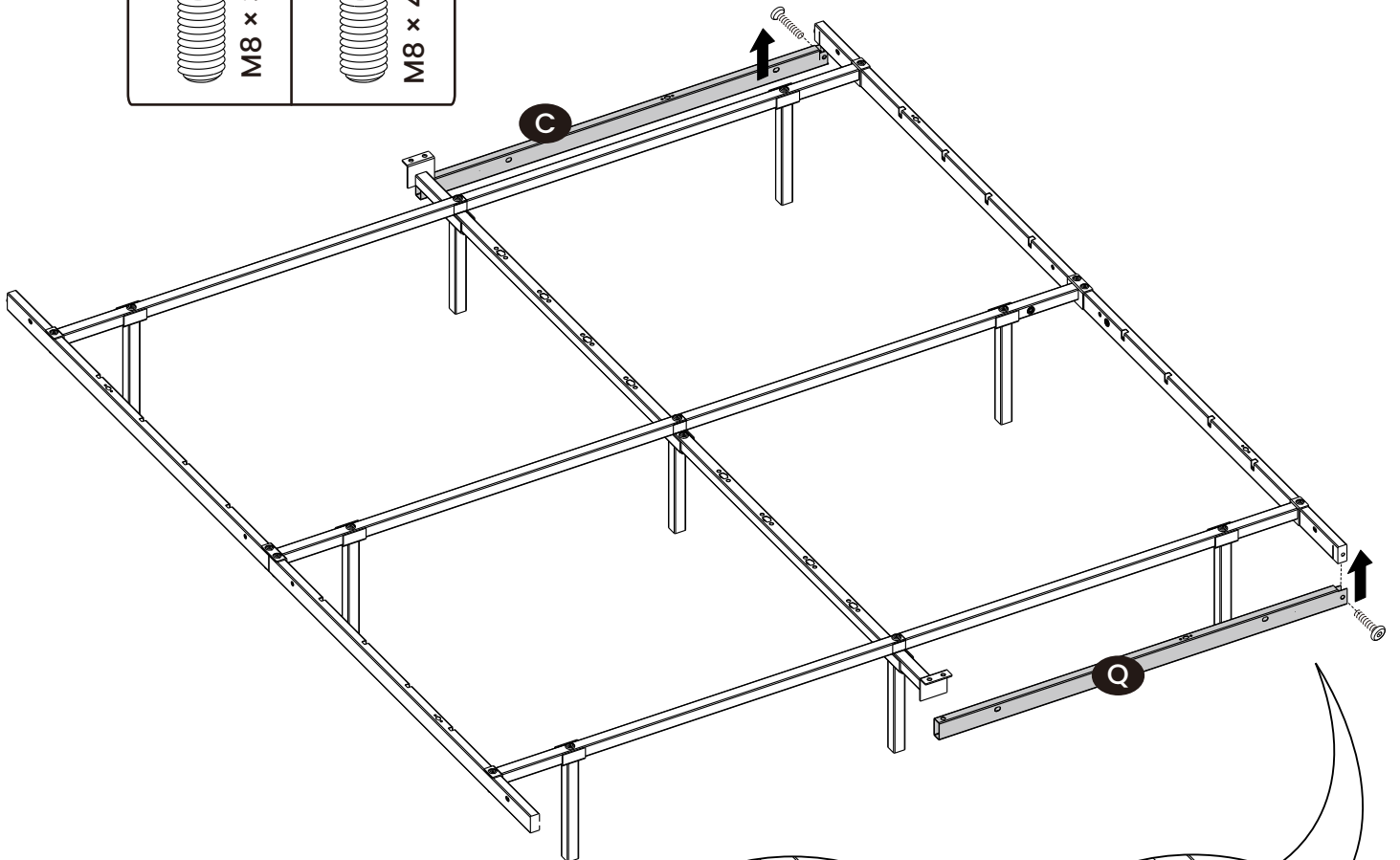
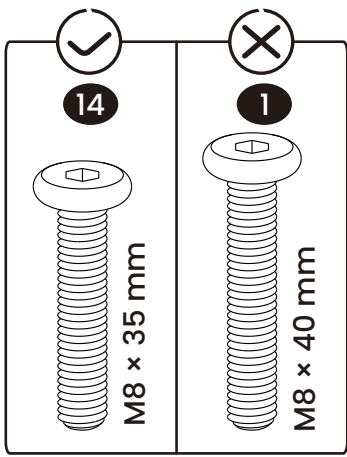

7

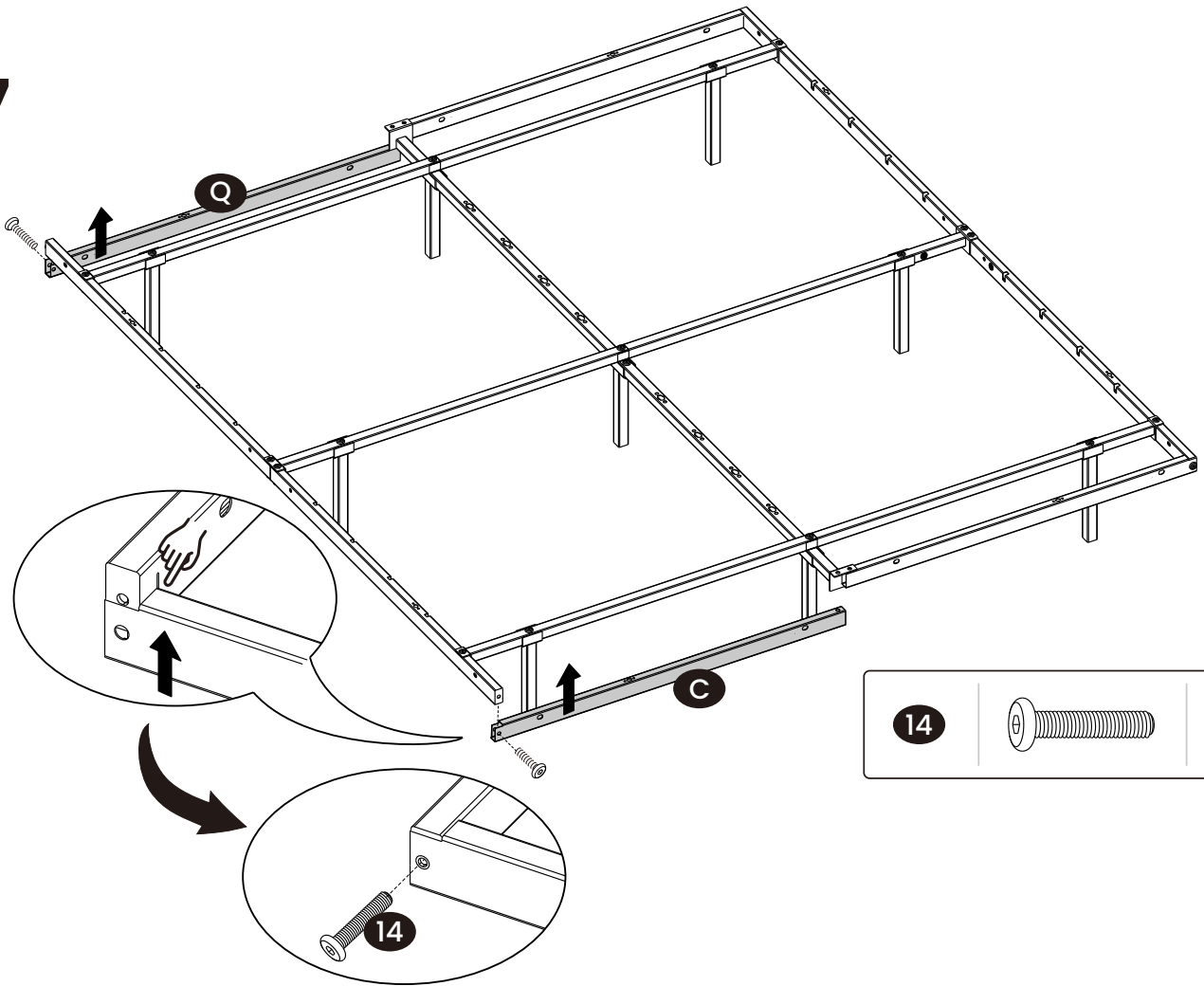

8

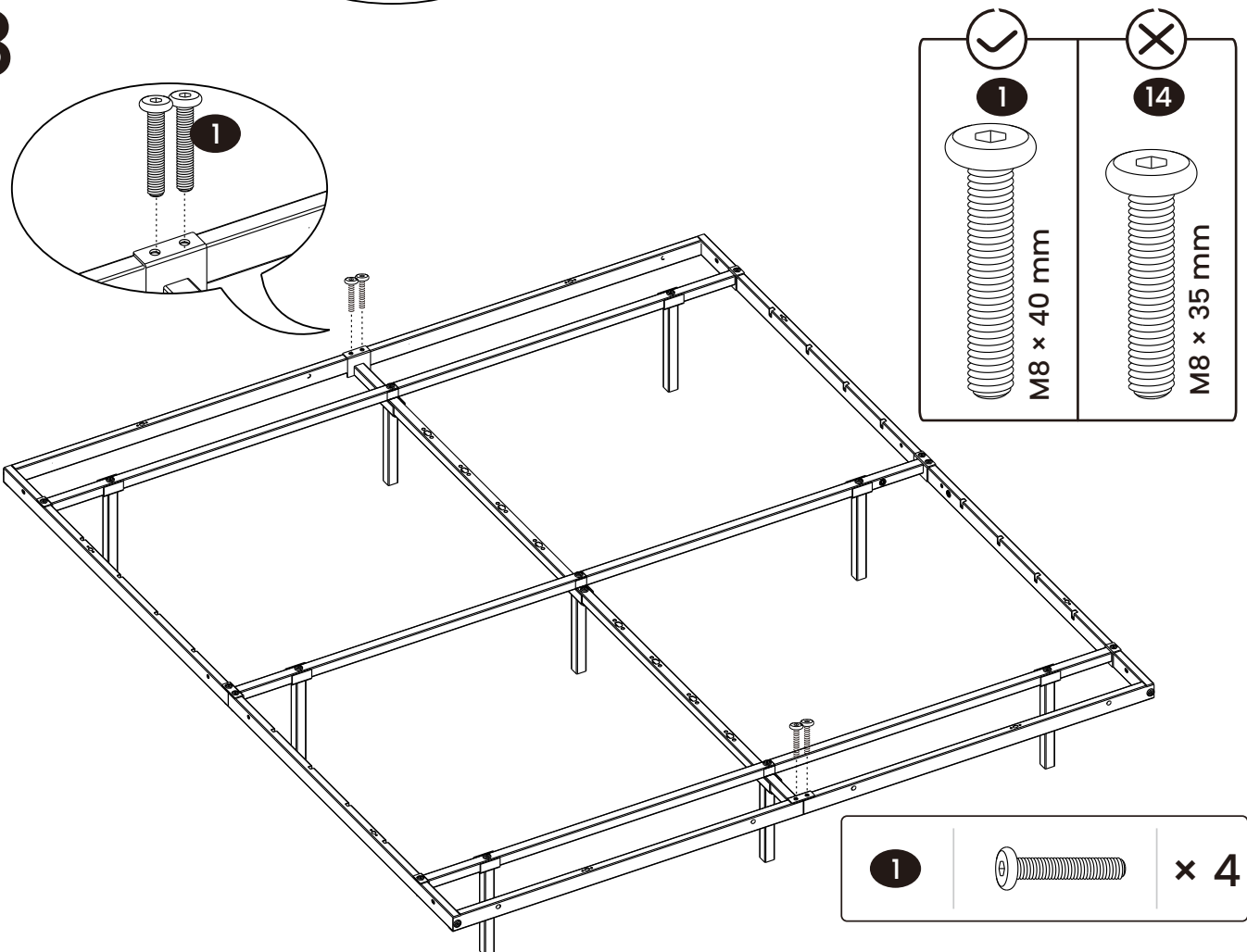

9

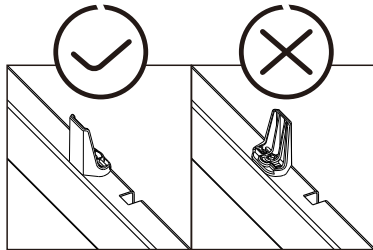
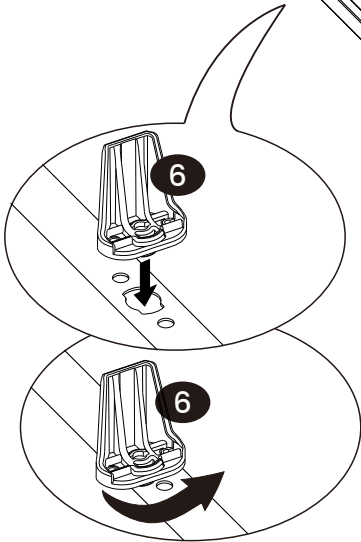
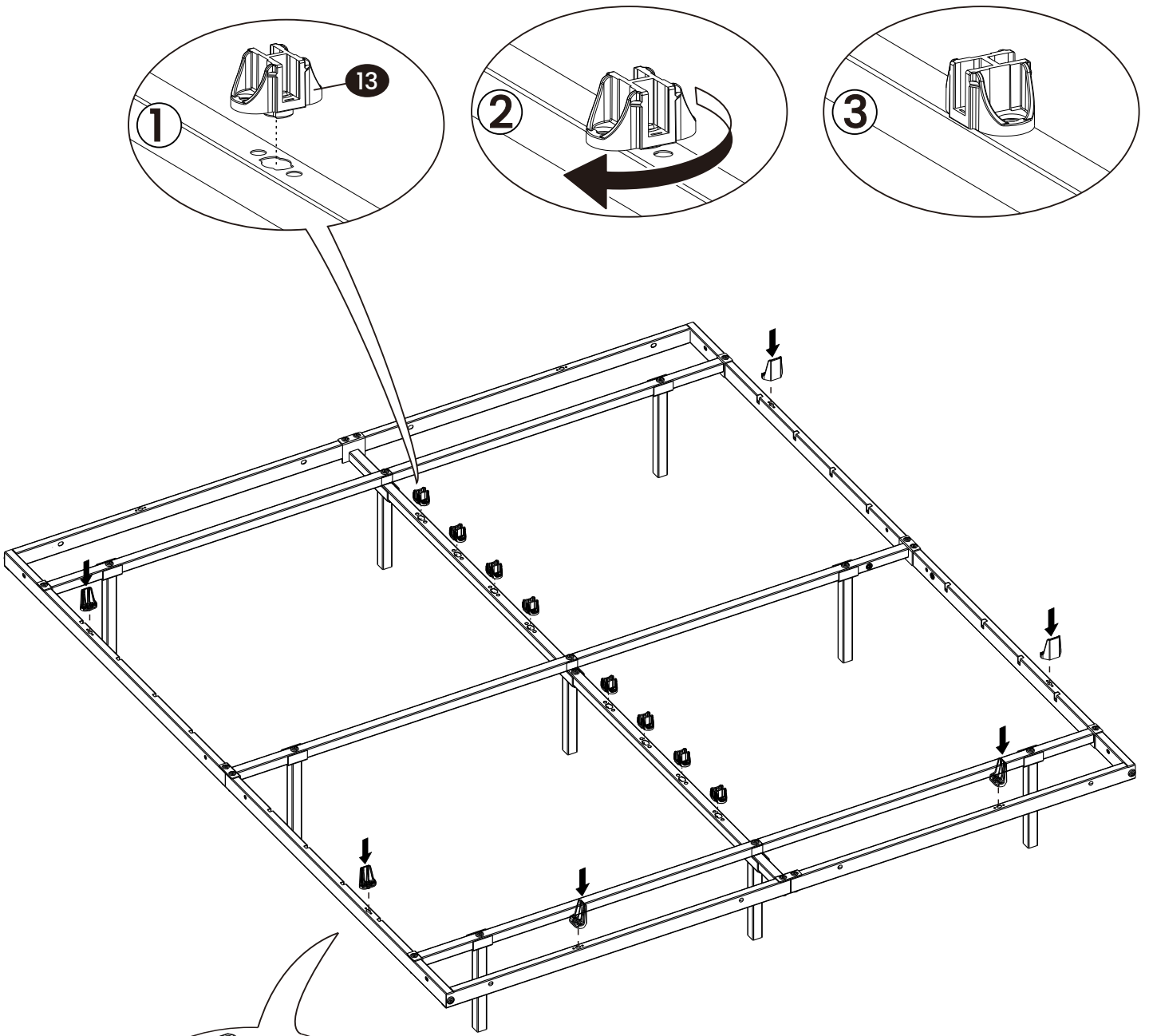

6		× 6	13		× 8
---	---	-----	----	---	-----

10

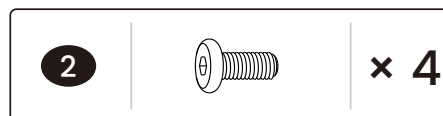
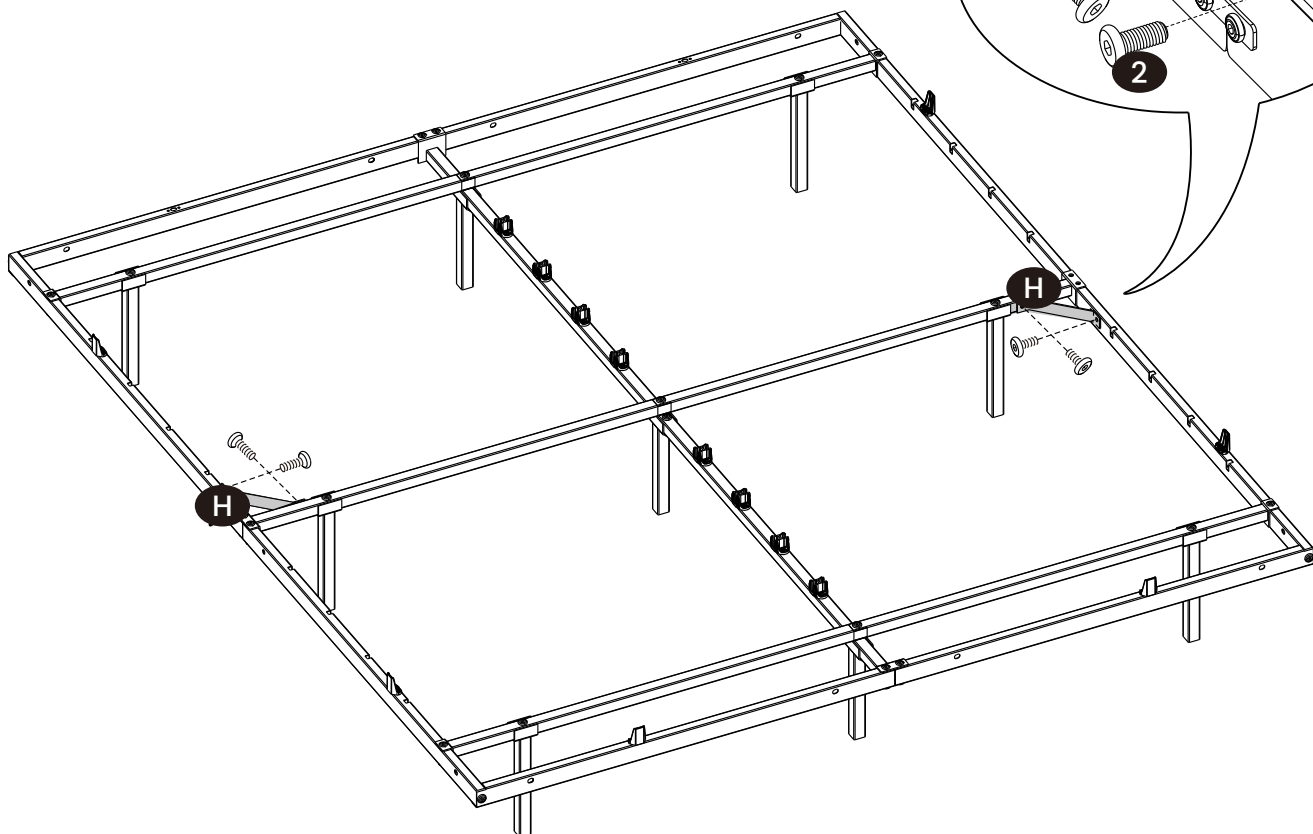
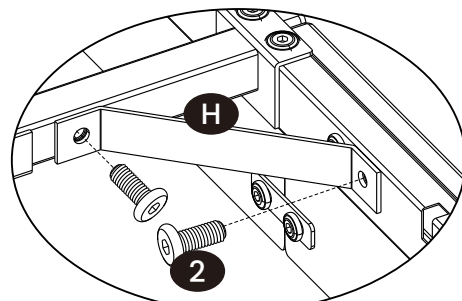
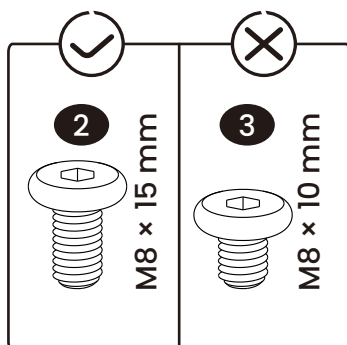

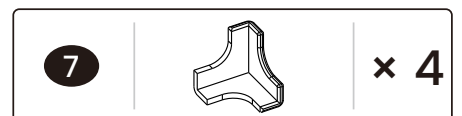
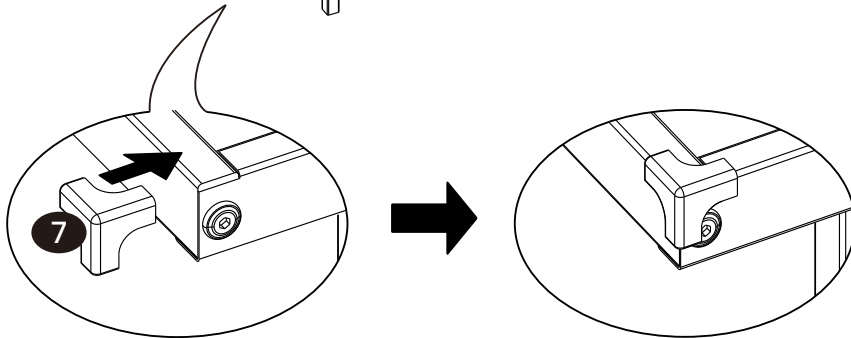
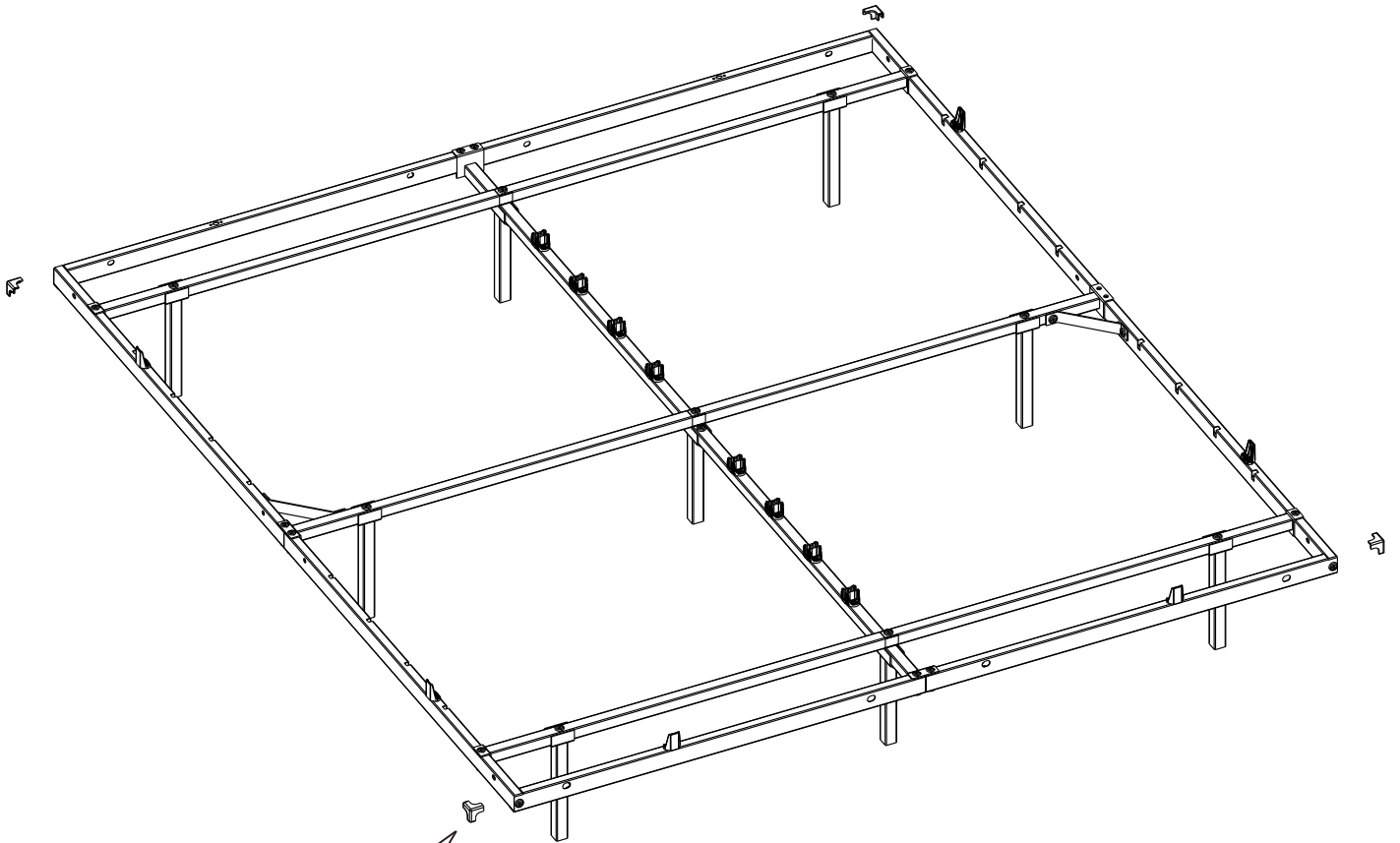

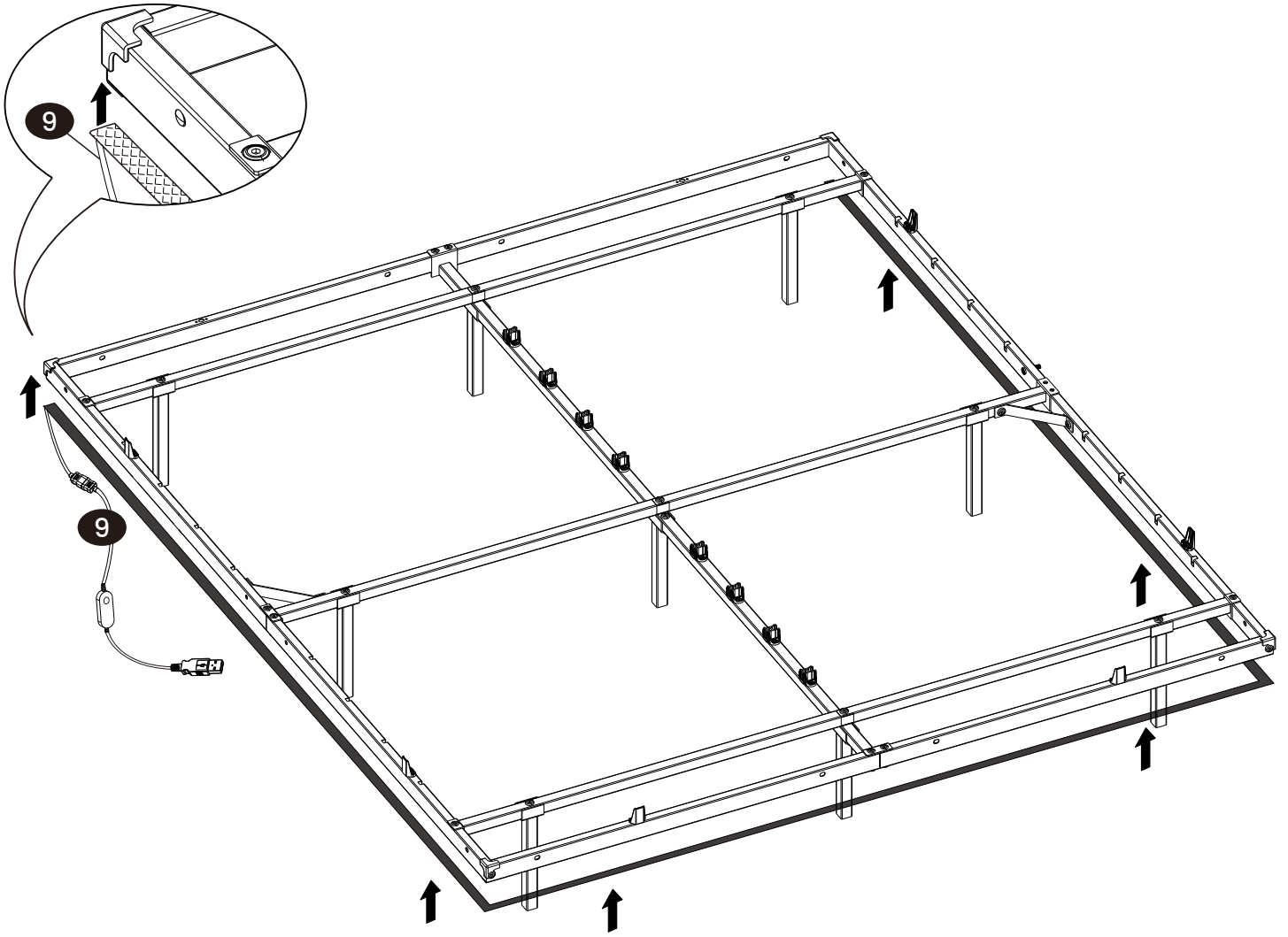

13

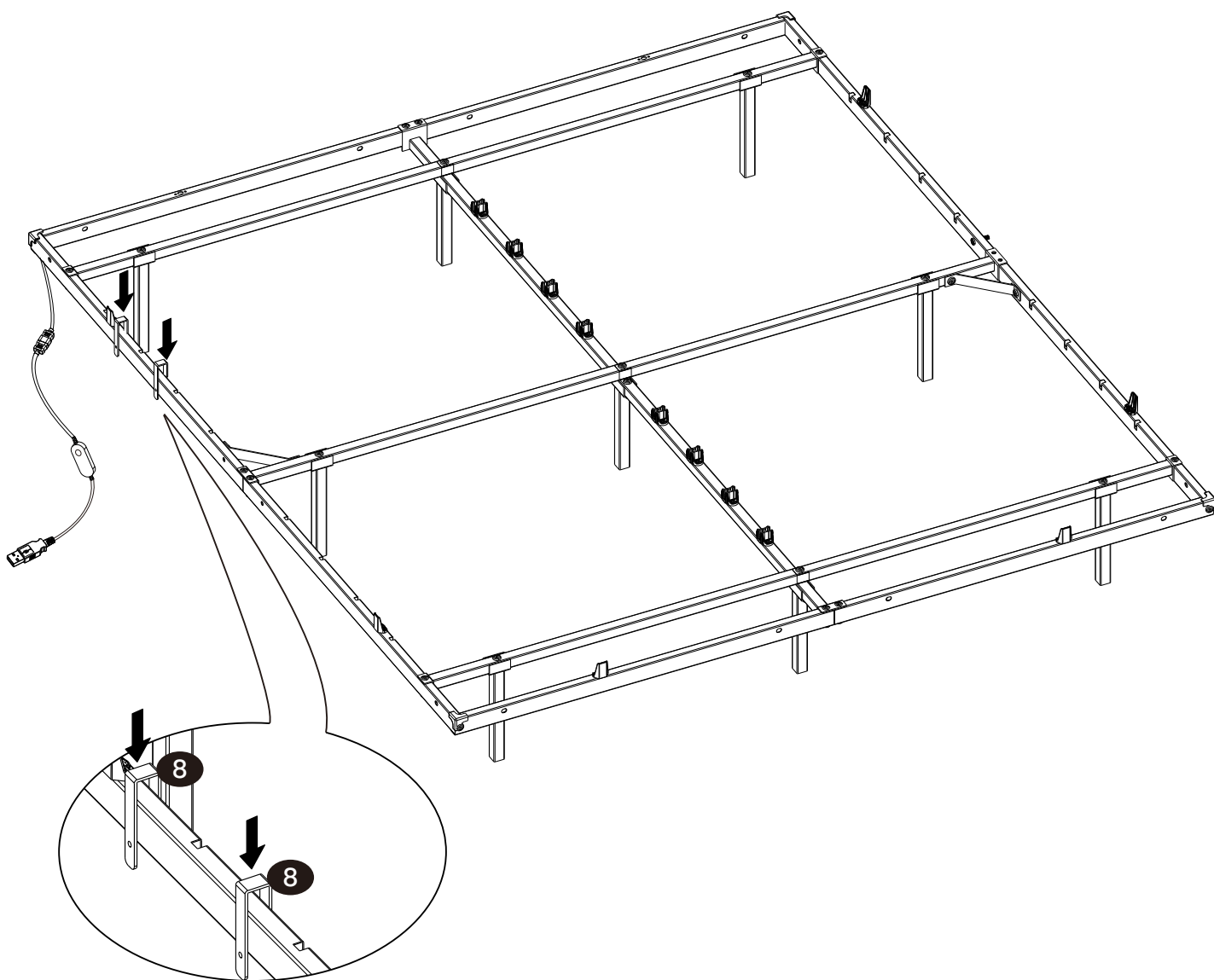

16

14

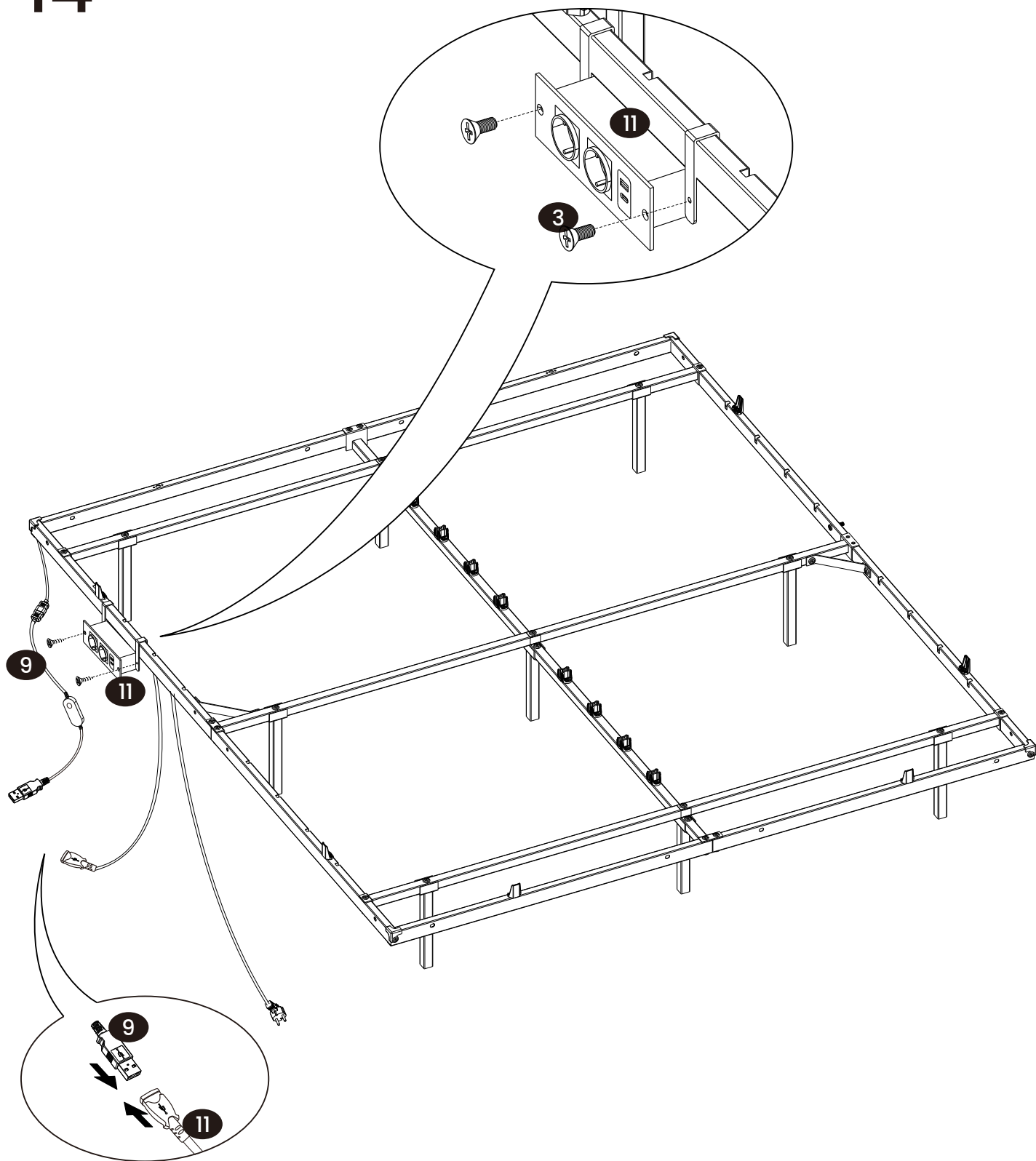

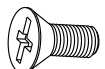
3		× 2
---	---	-----

OR

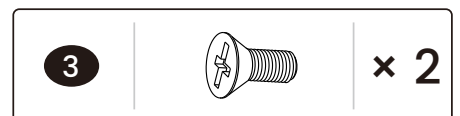
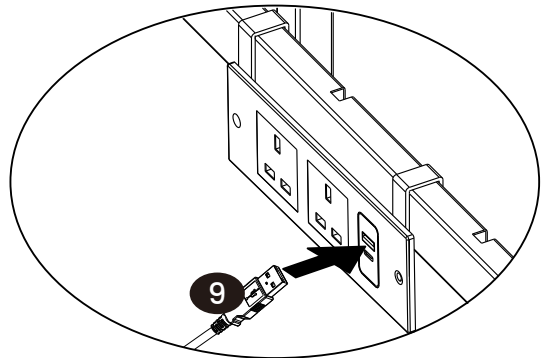
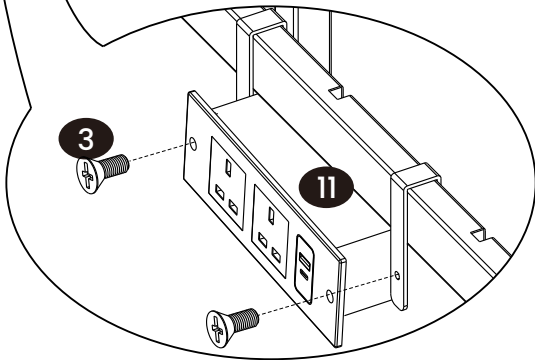
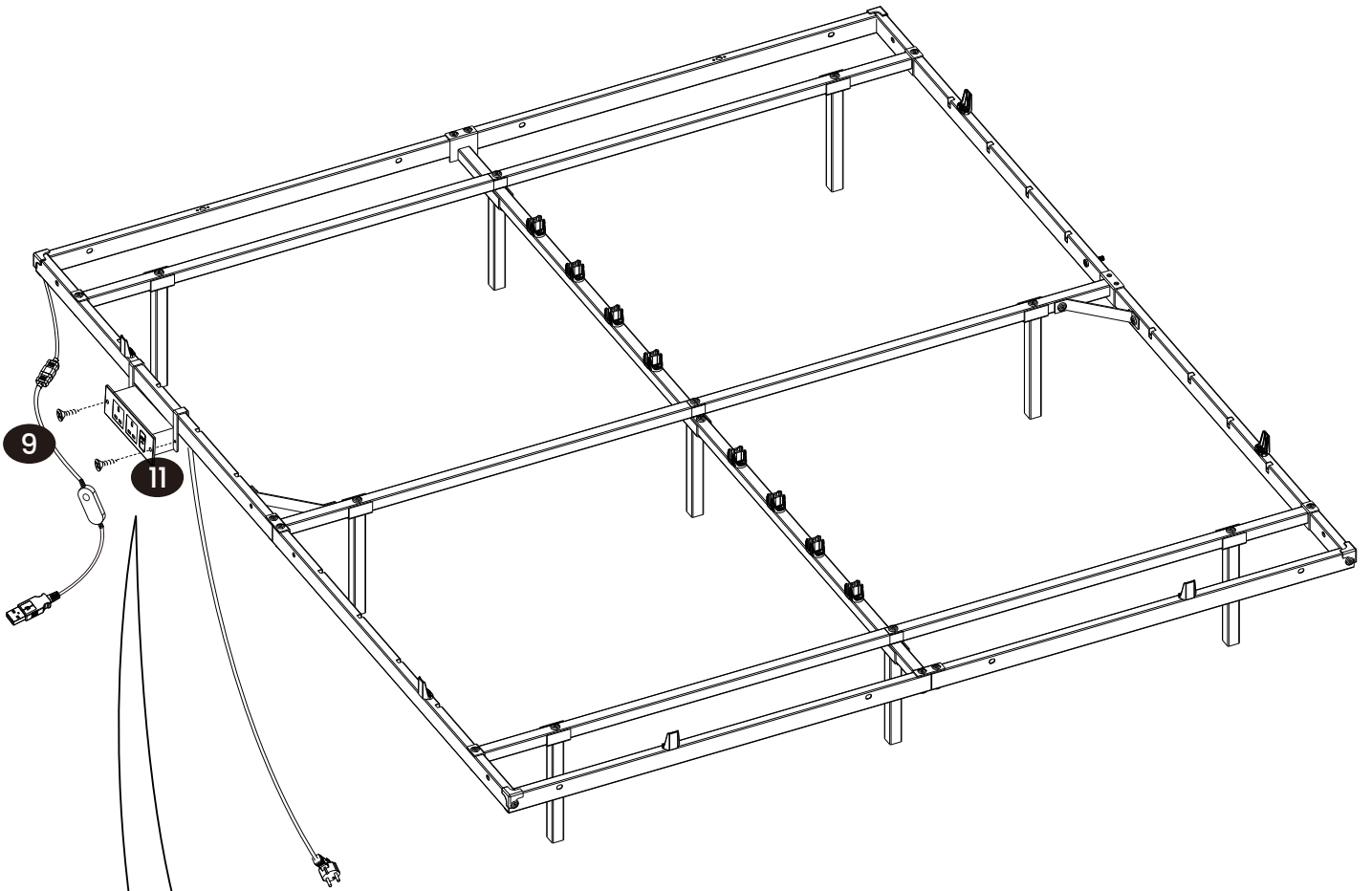

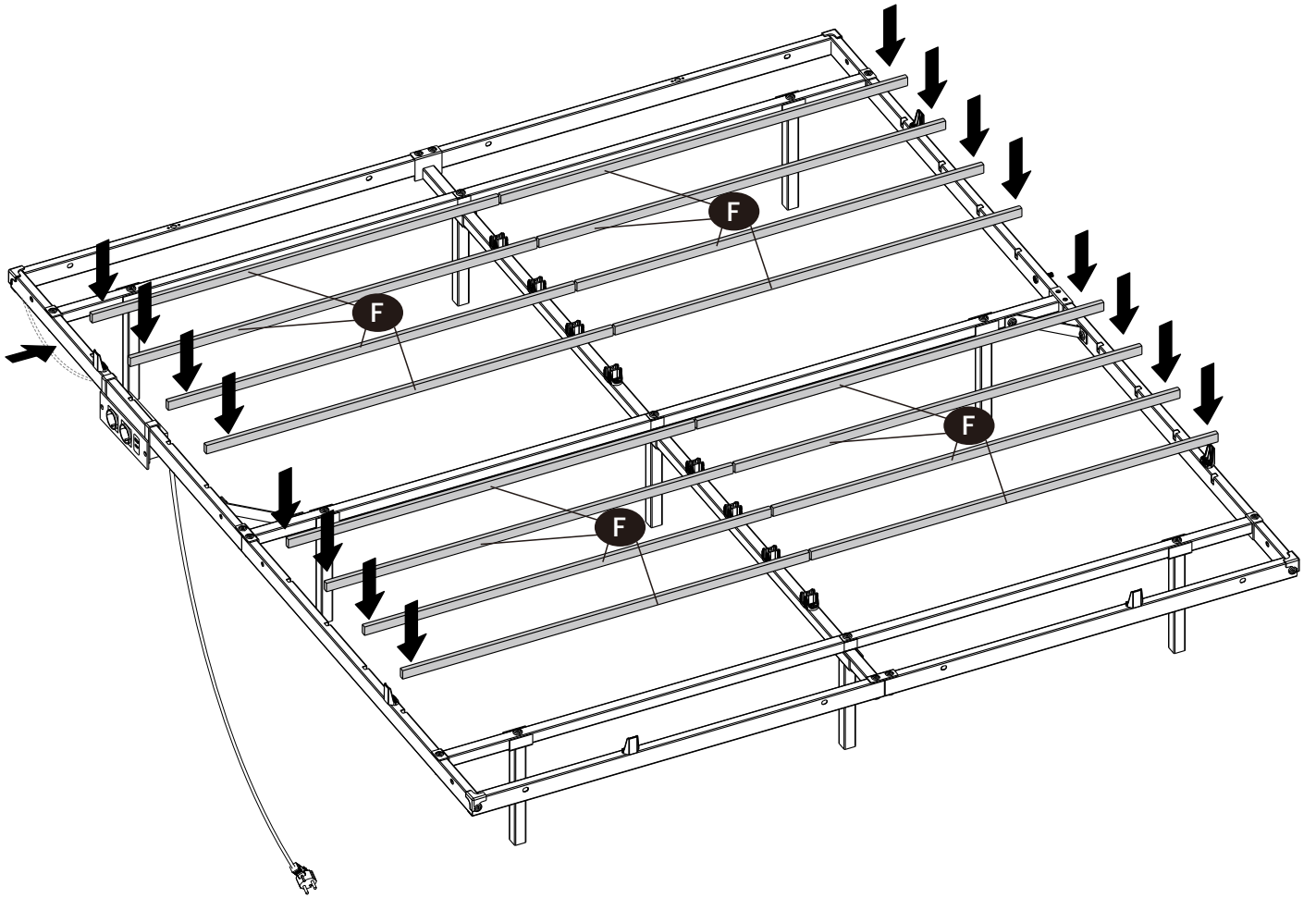

16

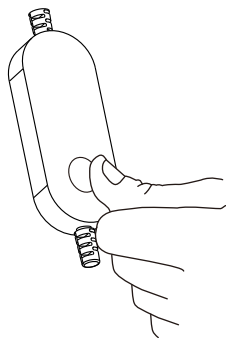
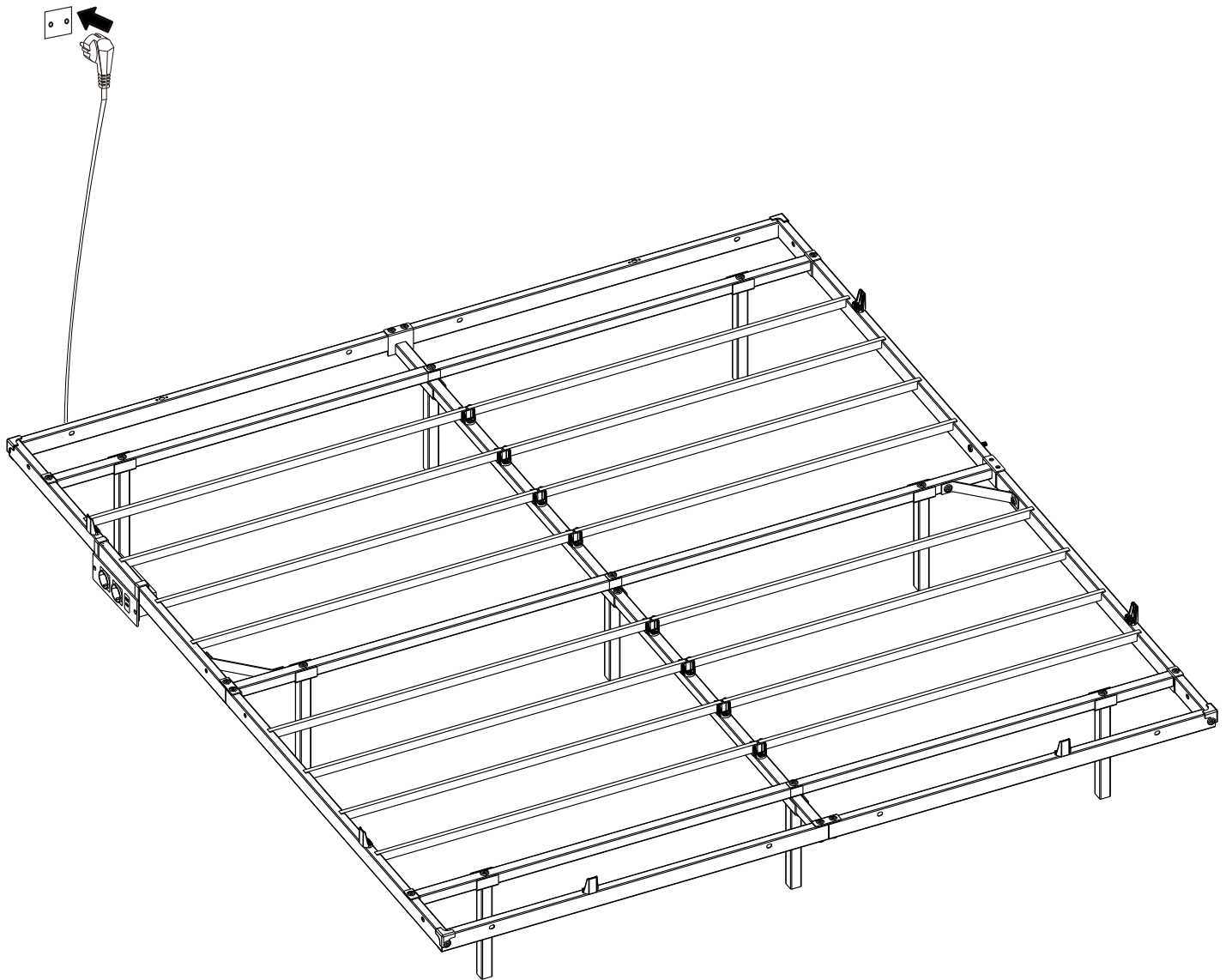

- Please pull the plastic block out of the remote control.

Warning:

1. Do not excessively bend or twist the light strip.
2. After installation, turn on the red, green, blue, and white lights sequentially to check for normal operation. If there are any color abnormalities or flickering, stop using the product immediately and contact us for a replacement.
3. After installing the light strip, turn on the white light for 1 minute, then touch the entire light strip to check for abnormal heating. If abnormal heating is detected, stop using it and discard the product.
4. If abnormal lighting is found during daily use, stop using it and contact us for a replacement.

Inline Switch

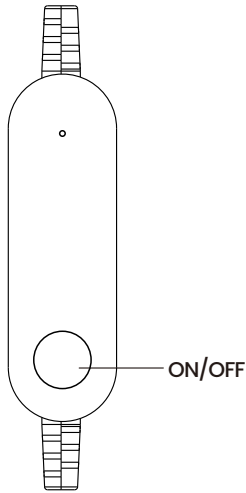

Remote Control Button Functions:

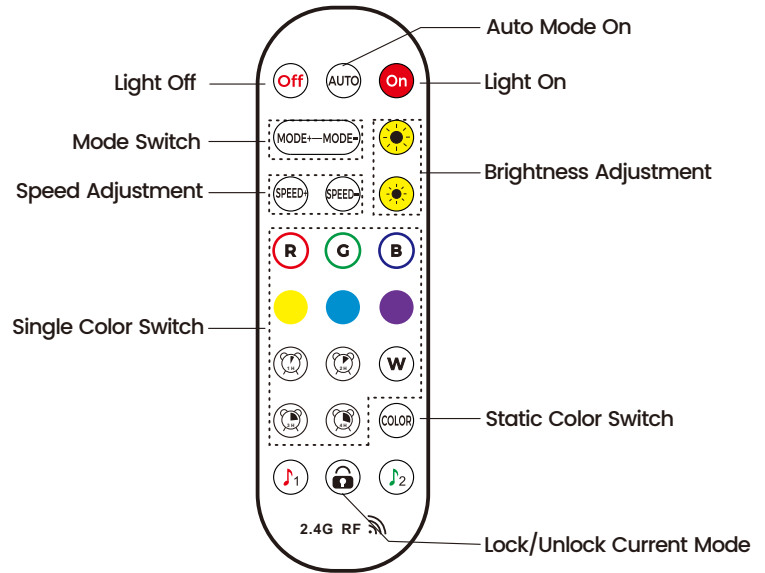

Warnhinweise:

1. Die Lichtleiste sollte nicht übermäßig gebogen oder verdreht werden.
2. Nach der Installation lassen Sie nacheinander das rote, grüne, blaue und weiße Licht eingeschaltet, um zu überprüfen, ob die Lichtleiste normal funktioniert. Verwenden Sie das Licht nicht und kontaktieren Sie uns für einen Austausch, wenn Sie eine ungewöhnliche Beleuchtung entdecken.
3. Nach der Installation lassen Sie das weiße Licht 1 Minute lang eingeschaltet und berühren dann die gesamte Lichtleiste, um auf abnormale Hitze zu prüfen. Falls ungewöhnliche Hitze festgestellt wird, werfen Sie die Lichtleiste weg und verwenden Sie sie nicht.
4. Verwenden Sie das Licht nicht und kontaktieren Sie uns für einen Austausch, wenn Sie während des täglichen Gebrauchs eine ungewöhnliche Beleuchtung entdecken.

Inline-Schalter

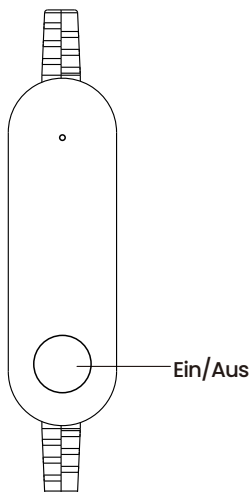

Anleitung für die Fernbedienungstasten

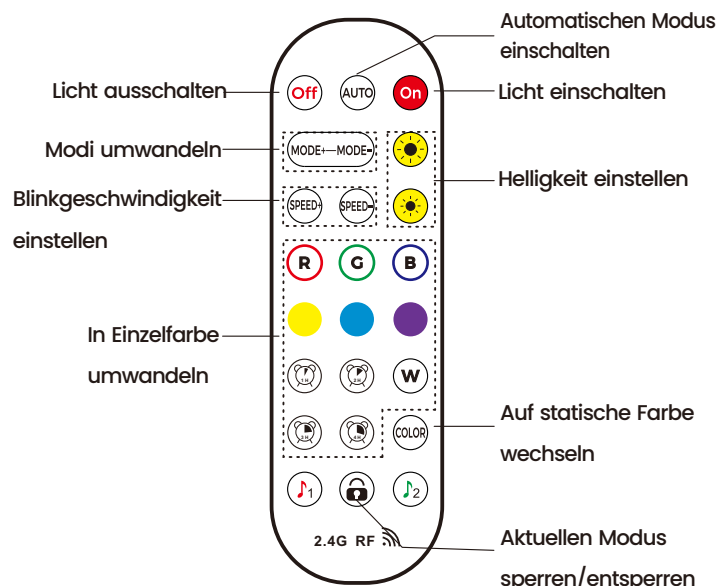

Attention :

1. Ne pas trop plier ou tordre la bande de lumières.
2. Après l'installation, allumez les lumières rouges, vertes, bleues et blanches séquentiellement pour vérifier que le fonctionnement est normal. S'il y a des anomalies de couleur ou des scintillements, arrêtez d'utiliser le produit immédiatement et contactez-nous pour un remplacement.
3. Après avoir installé la bande de lumière, allumez la lumière blanche pendant 1 minute, puis touchez la bande entière pour vérifier qu'il n'y a pas de dégagement de chaleur anormal. Si une chaleur anormale est détectée, arrêtez de l'utiliser et jetez le produit.
4. Si un éclairage anormal est détecté pendant l'utilisation quotidienne, arrêtez de l'utiliser et contactez-nous pour un remplacement.

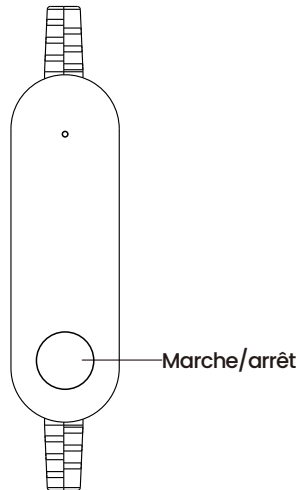
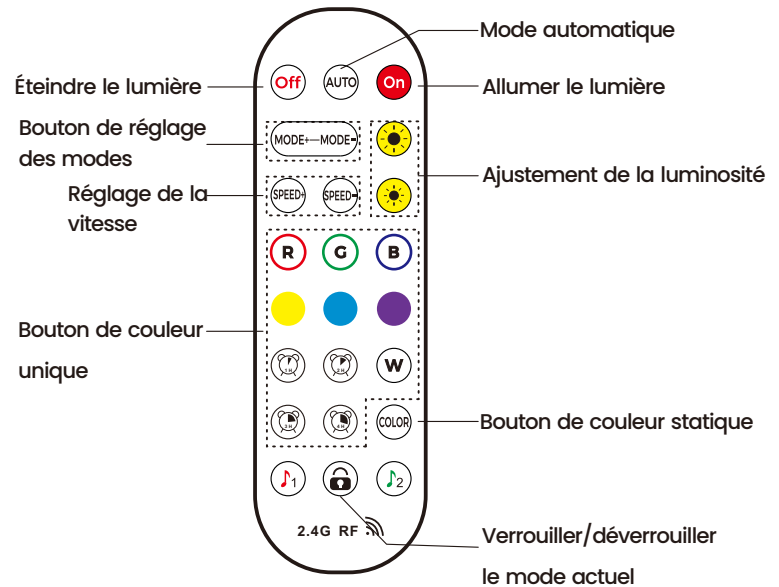
Interrupteur**Fonctions des boutons de la télécommande****Avvertenza:**

1. Non piegare o torcere eccessivamente la striscia luminosa.
2. Dopo l'installazione, accendere sequenzialmente le luci rosse, verdi, blu e bianche per verificare il corretto funzionamento. Se ci sono anomalie di colore o sfarfallii, smettere immediatamente di usare il prodotto e contattarci per una sostituzione.
3. Dopo aver installato la striscia luminosa, accendere la luce bianca per 1 minuto, quindi toccare l'intera striscia luminosa per verificare la presenza di riscaldamento anormale. Se viene rilevato un riscaldamento anormale, smettere di usarlo e smaltire il prodotto.
4. Se durante l'uso quotidiano si riscontra un'illuminazione anomala, smettere di usarlo e contattarci per una sostituzione.

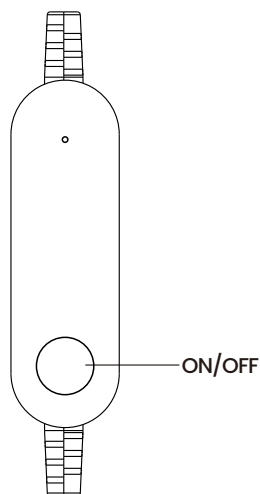
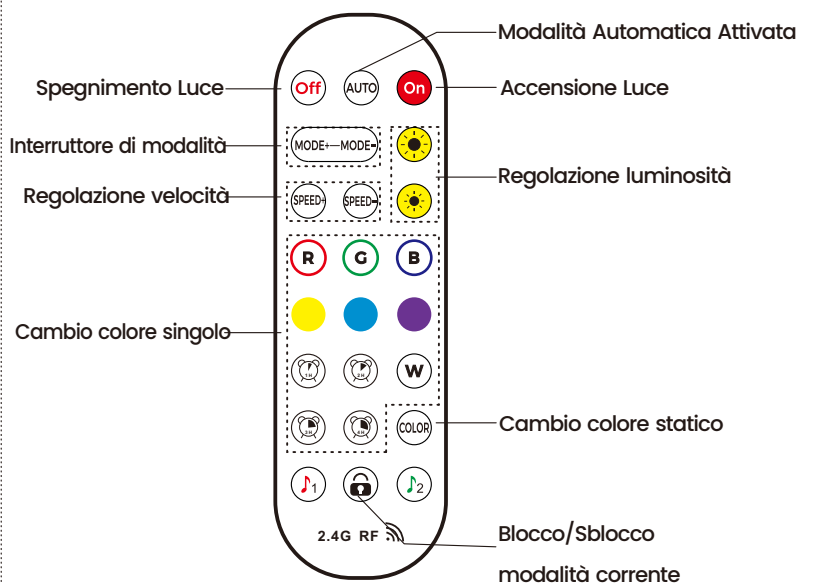
Interruttore a filo**Funzioni dei tasti del telecomando**

Advertencia:

1. No doble ni retuerza excesivamente la tira de luces.
2. Tras la instalación, encienda las luces roja, verde, azul y blanca secuencialmente para comprobar su funcionamiento normal. Si hay alguna anomalía de color o parpadeo, deje de usar el producto inmediatamente y póngase en contacto con nosotros para un reemplazo.
3. Después de instalar la tira de luz, encienda la luz blanca durante 1 minuto y, a continuación, toque toda la tira de luz para comprobar si se produce un calentamiento anormal. Si se detecta un calentamiento anormal, deje de utilizarlo y deseche el producto.
4. Si se detecta un calentamiento anormal durante el uso diario, deje de utilizarlo y póngase en contacto con nosotros para que se lo sustituyamos.

Interruptor en línea

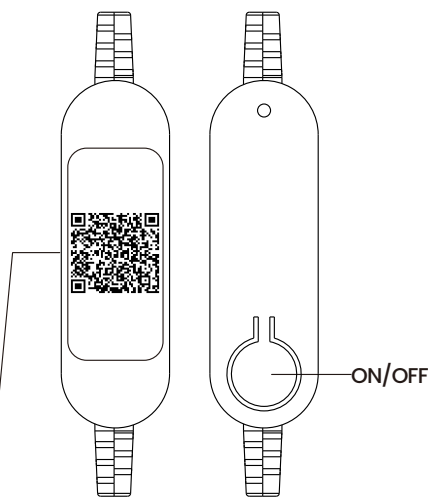

Versión Bluetooth:
Por favor, escanee el código QR para descargar la aplicación.

Funciones de botones del mando a distancia

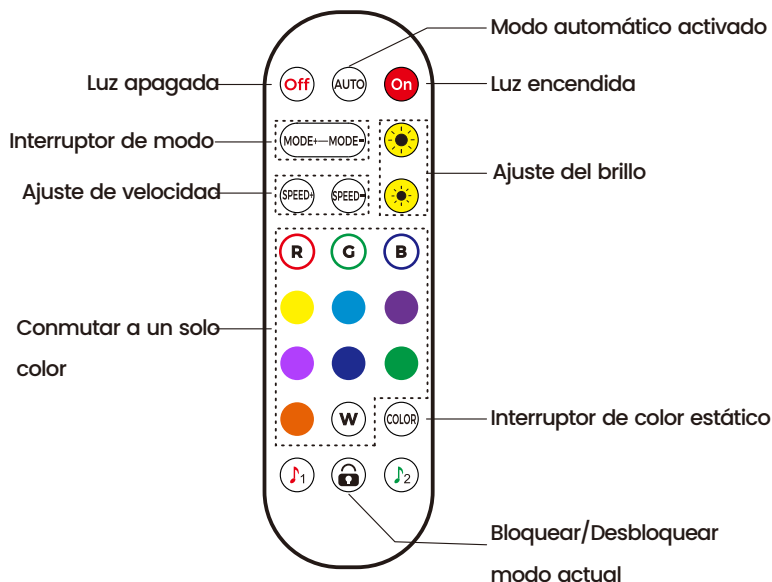

Waarschuwing:

1. Buig of draai de lichtstrip niet te veel.
2. Schakel na installatie achtereenvolgens de rode, groene, blauwe en witte lampjes in om te controleren of ze normaal werken. Als er kleurafwijkingen of flikkeringen zijn, stop dan onmiddellijk met het gebruik van het product en neem contact met ons op voor vervanging.
3. Schakel na het installeren van de lichtstrip het witte licht 1 minuut in en raak vervolgens de hele lichtstrip aan om te controleren op abnormale verwarming. Als abnormale verwarming wordt vastgesteld, stop dan met het gebruik ervan en gooi het product weg.
4. Als er tijdens dagelijks gebruik abnormale verlichting wordt vastgesteld, stop dan met het gebruik ervan en neem contact met ons op voor vervanging.

Inline-schakelaar

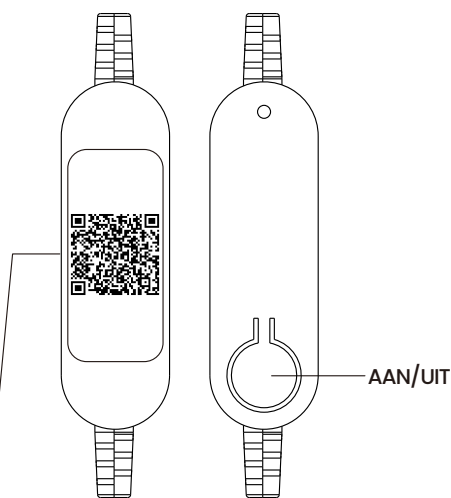

Bluetooth-versie:
Scan de QR-code om de applicatie te downloaden.

Functies van de knoppen op de afstandsbediening

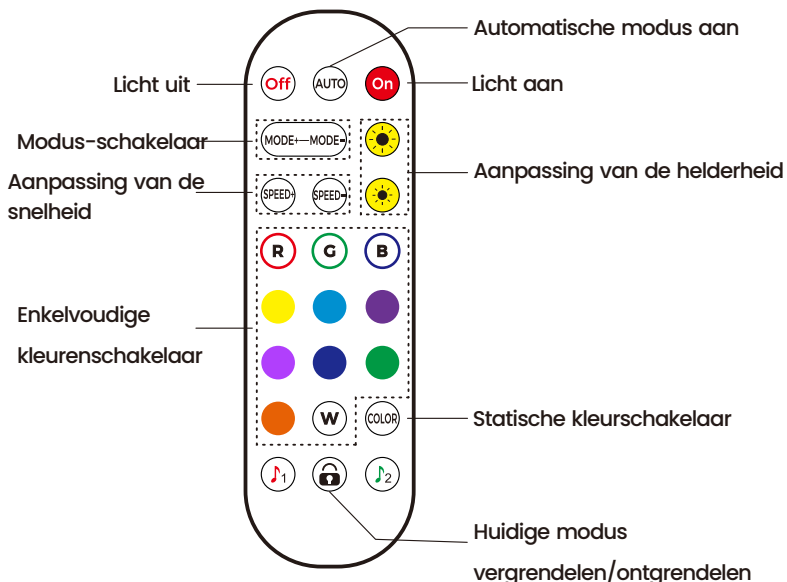

Varning:

1. Böj eller vrid inte ljusremsan för mycket.
2. Efter installationen, slå på de röda, gröna, blå och vita lamporna i tur och ordning för att kontrollera att de fungerar normalt. Om det finns några färgavvikelser eller flimrar, sluta omedelbart att använda produkten och kontakta oss för att byta ut den.
3. Efter att ha installerat ljusremsan, slå på det vita ljuset i 1 minut och rör sedan vid hela ljusremsan för att kontrollera om det uppstår onormal uppvärmning. Om onormal uppvärmning upptäcks ska du sluta använda den och kassera produkten.
4. Om onormal belysning upptäcks under daglig användning, sluta använda den och kontakta oss för att byta ut den

Inline knapp

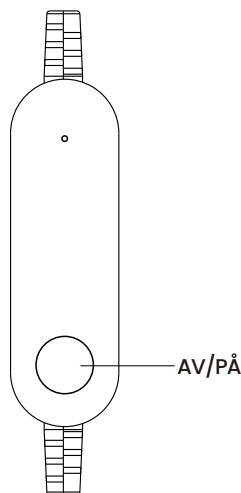

Fjärrkontrollens knappfunktioner

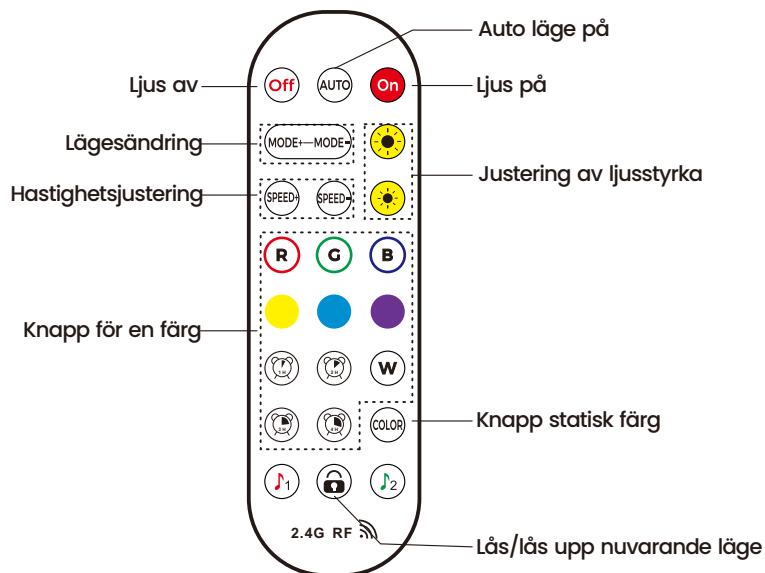

Ostrzeżenie:

1. Nie należy nadmiernie zginać ani skręcać paska świetlnego.
2. Po instalacji włącz kolejno czerwone, zielone, niebieskie i białe światła, aby sprawdzić, czy urządzenie działa prawidłowo. Jeśli występują jakiegokolwiek nieprawidłowości w kolorze lub miganie, należy natychmiast zaprzestać używania produktu i skontaktować się z nami w celu wymiany.
3. Po zainstalowaniu paska świetlnego włącz białe światło na 1 minutę, a następnie dotknij całego paska świetlnego, aby sprawdzić, czy zbytnio nie nagrzewa się on. W przypadku wykrycia nieprawidłowego nagrzewania, należy zaprzestać użytkowania produktu.
4. W przypadku stwierdzenia nieprawidłowego oświetlenia podczas codziennego użytkowania, należy zaprzestać korzystania z urządzenia i skontaktować się z nami w celu jego wymiany.

Przełącznik liniowy

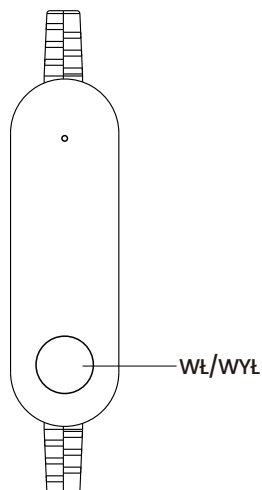

Funkcje przycisków pilota zdalnego sterowania

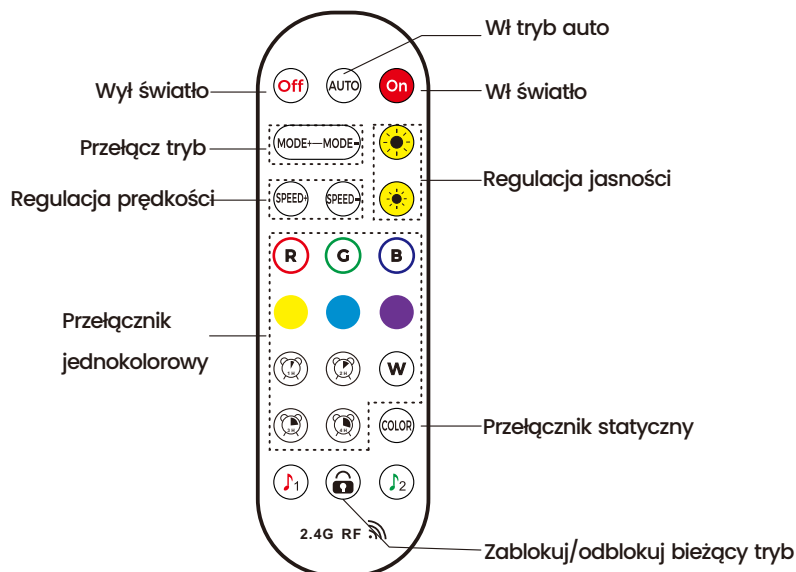

1. Işık şeridini aşırı derecede eğip bükmekten kaçının.
2. Işıkların düzgün çalıştığını doğrulamak için kurulumun ardından kırmızı, yeşil, mavi ve beyaz ışıkları etkinleştirin. Herhangi bir renk anormalliği veya titreme olması durumunda ürünü kullanmayı hemen bırakın ve değiştirilmesi için bizimle iletişime geçin.
3. Işık şeridi takıldıktan sonra, beyaz ışığı bir dakika boyunca etkinleştirin ve ardından herhangi bir anormal ısınmayı tespit etmek için ışık şeridinin tamamına dokununuz. Anormal ısınma tespit edilirse kullanmayı bırakın ve ürünü atın.
4. Günlük kullanım sırasında anormal bir aydınlatma gözlemlenirse, kullanmayı bırakın ve değiştirilmesini ayarlamak için bizimle iletişime geçin.

Hat İçi Anahtar

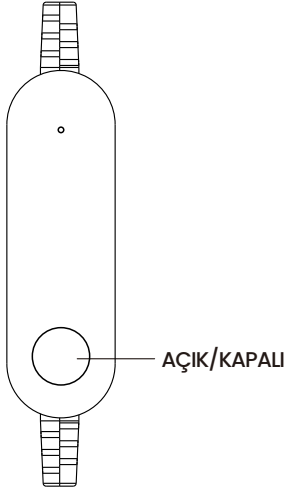

Uzaktan Kumanda Düğmesi İşlevleri

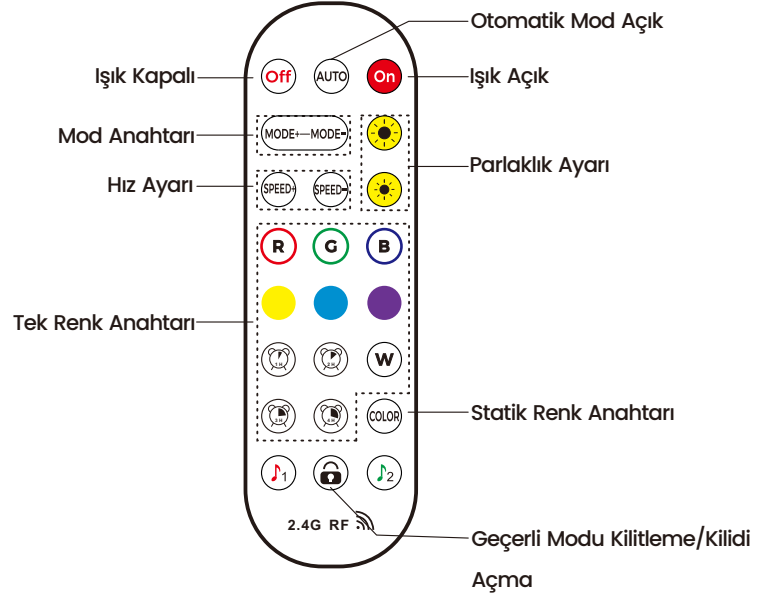

EN Warnings

Children are not allowed to assemble the product. During assembly, keep all small parts out of the reach of children as they may be fatal if swallowed or inhaled.

Children are forbidden to climb or play on the product to avoid serious bodily injury caused by the toppling.

Installation shall be carried out exactly according to the manufacturer's instructions; otherwise, a safety risk can occur if incorrectly installed.

If there are any defective or missing parts after unpacking, cease assembly immediately and contact us. Unauthorized change and modification may affect safety.

DE Warnhinweise

Kinder dürfen das Produkt nicht aufbauen. Bewahren Sie während der Montage alle Kleinteile außerhalb der Reichweite von Kindern auf. Verschlucken oder Einatmen kann tödlich sein.

Kinder dürfen nicht auf das Produkt klettern oder damit spielen, um schwere Verletzungen durch Umkippen zu vermeiden.

Bauen Sie das Produkt exakt nach Anleitung auf, um Risiken aufgrund fehlerhafter Installation zu vermeiden.

Sollten nach dem Auspacken ein oder mehrere Teile beschädigt sein und/oder fehlen, brechen Sie bitte die Montage sofort ab und setzen Sie sich mit uns in Verbindung. Unbefugte Änderungen und Modifikationen können die Sicherheit beeinträchtigen.

FR Avertissements

Il est interdit aux enfants d’assembler le produit. Pendant l’assemblage, gardez toutes les petites pièces hors de la portée des enfants car elles peuvent être mortelles en cas d’ingestion ou d’inhalation.

Il est interdit aux enfants de grimper ou de jouer sur le produit pour éviter de graves blessures corporelles causées par le renversement.

Veuillez installer le produit en suivant strictement les instructions du fabricant. Une installation incorrecte peut entraîner un risque pour la sécurité.

En cas de pièces défectueuses ou manquantes après le déballage, arrêtez immédiatement l’assemblage et contactez-nous. Tout changement ou modification non autorisé peut affecter la sécurité.

IT Avvertenze

I bambini non sono autorizzati a montare il prodotto. Durante il montaggio, tenere tutte le piccole parti fuori dalla portata dei bambini poiché potrebbero essere fatali se ingerite o inalate.

È vietato ai bambini arrampicarsi o giocare sul prodotto per evitare gravi lesioni corporee causate dal ribaltamento.

L’installazione deve essere eseguita esattamente secondo le istruzioni del produttore, altrimenti può verificarsi un rischio per la sicurezza in caso di installazione errata.

Se dopo aver aperto la confezione ci sono parti difettose o mancanti, interrompere immediatamente il montaggio e contattarci. Modifiche non autorizzate possono compromettere la sicurezza.

ES Advertencias

No está permitido que los niños monten el producto. Durante el montaje, mantenga todas las piezas pequeñas fuera del alcance de los niños, ya que pueden ser mortales si se ingieren o inhalan.

Se prohíbe a los niños trepar o jugar sobre el producto para evitar lesiones corporales graves causadas por el vuelco.

La instalación debe realizarse siguiendo exactamente las instrucciones del fabricante; de lo contrario, puede producirse un riesgo para la seguridad si se instala incorrectamente.

Si hay alguna pieza defectuosa o falta alguna pieza después de desembalar, interrumpa el montaje inmediatamente y póngase en contacto con nosotros. Los cambios y modificaciones no autorizados pueden afectar a la seguridad.

NL Waarschuwingen

Kinderen mogen het product niet monteren. Houd tijdens de montage alle kleine onderdelen buiten het bereik van kinderen, omdat deze dodelijk kunnen zijn als ze worden ingeslikt of ingeademd.

Kinderen mogen niet op het product klimmen of ermee spelen om ernstig lichamelijk letsel door omvallen te voorkomen.

Installatie dient exact volgens de instructies van de fabrikant te worden uitgevoerd, anders kan er bij onjuiste installatie een veiligheidsrisico ontstaan.

Als er defecte of ontbrekende onderdelen zijn na het uitpakken, stop dan onmiddellijk met monteren en neem contact met ons op. Ongeautoriseerde wijzigingen kunnen de veiligheid beïnvloeden.

SE Varningar

Barn får inte montera produkten. Under montering ska alla små delar hållas utom räckhåll för barn, eftersom de kan vara dödliga om de sväljs eller inandas.

Barn får inte klättra eller leka på produkten för att undvika allvarliga kroppsskador orsakade av omkullväring.

Installation ska utföras exakt enligt tillverkarens anvisningar, annars kan en säkerhetsrisk uppstå vid felaktig installation.

Om det finns defekta eller saknade delar efter uppackning, avbryt omedelbart monteringen och kontakta oss. Obehöriga ändringar kan påverka säkerheten.

2026.01.25.V2

PL Ostrzeżenia

Dzieciom nie wolno montować produktu. Podczas montażu należy trzymać wszystkie drobne elementy poza zasięgiem dzieci, ponieważ mogą być śmiertelne w przypadku połknięcia lub wdychania.

Dzieciom zabrania się wspinania się lub zabawy na produkcie, aby uniknąć poważnych obrażeń ciała spowodowanych przewróceniem się.

Montaż powinien być przeprowadzony dokładnie zgodnie z instrukcją producenta, w przeciwnym razie w przypadku nieprawidłowego montażu może wystąpić ryzyko dla bezpieczeństwa.

Jeśli po rozpakowaniu są jakiegokolwiek wadliwe lub brakujące części, natychmiast przerwij montaż i skontaktuj się z nami. Nieautoryzowane zmiany mogą wpłynąć na bezpieczeństwo.

TR Uyarılar

Çocukların ürünü monte etmesine izin verilmez. Montaj sırasında, tüm küçük parçaları çocukların erişemeyeceği bir yerde tutun; yutulması veya solunması halinde ölümcül olabilirler.

Çocukların ürüne tırmanması veya üzerinde oynaması yasaktır; devrilme sonucu ciddi bedensel yaralanmaları önlemek için.

Kurulum, üretici talimatlarına tam olarak uygun şekilde yapılmalıdır; aksi takdirde yanlış montaj durumunda güvenlik riski oluşabilir.

Kutu açıldıktan sonra herhangi bir parça eksik veya kusurluysa, montaja hemen ara verin ve bizimle iletişime geçin. Yetkisiz değişiklikler güvenliği etkileyebilir.

JP 安全警告メッセージ

ボルトなどの小部品は、お子様が誤って飲み込む事により、窒息などの重大事故を引き起こす恐れがありますので、お子様がいらない場所で組立を行ってください。

転倒による重傷を避けるため、製品に登ったり遊んだりすることは禁止されています。

ご使用前に本書をよくお読みになり、内容を理解された上で、ご使用くださいますようお願い致します。

開封時に部品の欠品・不良があった場合は、直ちに組立を中止し当社までご連絡ください。無断改造は安全性低下の原因となります。

販売元: ZIELJP株式会社 〒531-0062 大阪市北区長柄中3丁目6番13号

TEL:06-7161-1020 メール:info_jp@songmics.jp

AR

تحذيرات

يُمنع الأطفال من جميع المنتج. أثناء التجميع، يُرجى إبقاء جميع الأجزاء الصغيرة بعيداً عن متناول الأطفال، فقد تكون مميتة إذا تم ابتلاعها أو استنشاقها.

يُحظر على الأطفال تسلق المنتج أو اللعب به، لتجنب الإصابة الجسدية الخطيرة الناتجة عن انقلابه.

يجب تنفيذ التركيب بدقة تامة وفقاً لتعليمات الشركة المصنعة، حيث إن أي خطأ في التركيب قد يؤدي إلى مخاطر تتعلق بالسلامة.

إذا وُجدت أي أجزاء تالفة أو مفقودة بعد فتح العبوة، توقف عن التجميع فوراً واتصل بنا. قد تؤثر التعديلات أو التغييرات غير المصرح بها على السلامة.

PT Avisos de Segurança

Crianças não devem montar este produto. Durante a montagem, mantenha todas as peças pequenas fora do alcance de crianças, pois podem ser fatais se ingeridas ou inaladas.

É proibido que crianças subam ou brinquem sobre o produto, a fim de evitar ferimentos graves causados por tombamento.

A instalação deve ser realizada estritamente conforme as instruções do fabricante, pois a montagem incorreta pode representar risco à segurança.

Caso identifique peças defeituosas ou ausentes após abrir a embalagem, interrompa a montagem imediatamente e entre em contato conosco. Modificações ou alterações não autorizadas podem comprometer a segurança do produto.

KR 경고사항

어린이는 제품을 조립할 수 없습니다. 조립 중에는 모든 작은 부품들을 어린이의 손이 닿지 않는 곳에 보관하십시오. 삼키거나 흡입할 경우 치명적일 수 있습니다.

어린이가 제품에 오르거나 놀지 못하도록 하십시오. 제품이 넘어질 경우 심각한 신체 상해를 입을 수 있습니다.

설치는 제조업체의 지침에 따라 정확하게 수행되어야 합니다. 그렇지 않으면 잘못된 설치될 경우 안전 위험이 발생할 수 있습니다.

개봉 후 결함이 있거나 누락된 부품이 있는 경우 즉시 조립을 중단하고 당사에 연락하십시오. 무단 변경 및 수정은 안전에 영향을 미칠 수 있습니다.

CS Varování

Dětem není dovoleno výrobek sestavovat. Při montáži mějte všechny malé součástky mimo dosah dětí, protože by mohly být nebezpečné při polknutí nebo vdechnutí.

Dětem je zakázáno lézt nebo si na výrobku hrát, aby se zabránilo vážnému poranění způsobenému převrácením.

Montáž musí být provedena přesně podle pokynů výrobce, jinak může při nesprávné instalaci dojít k bezpečnostnímu riziku.

Pokud po vybalení zjistíte chybějící nebo poškozené díly, okamžitě přestaňte s montáží a kontaktujte nás. Nepovolené úpravy a změny mohou ovlivnit bezpečnost.