

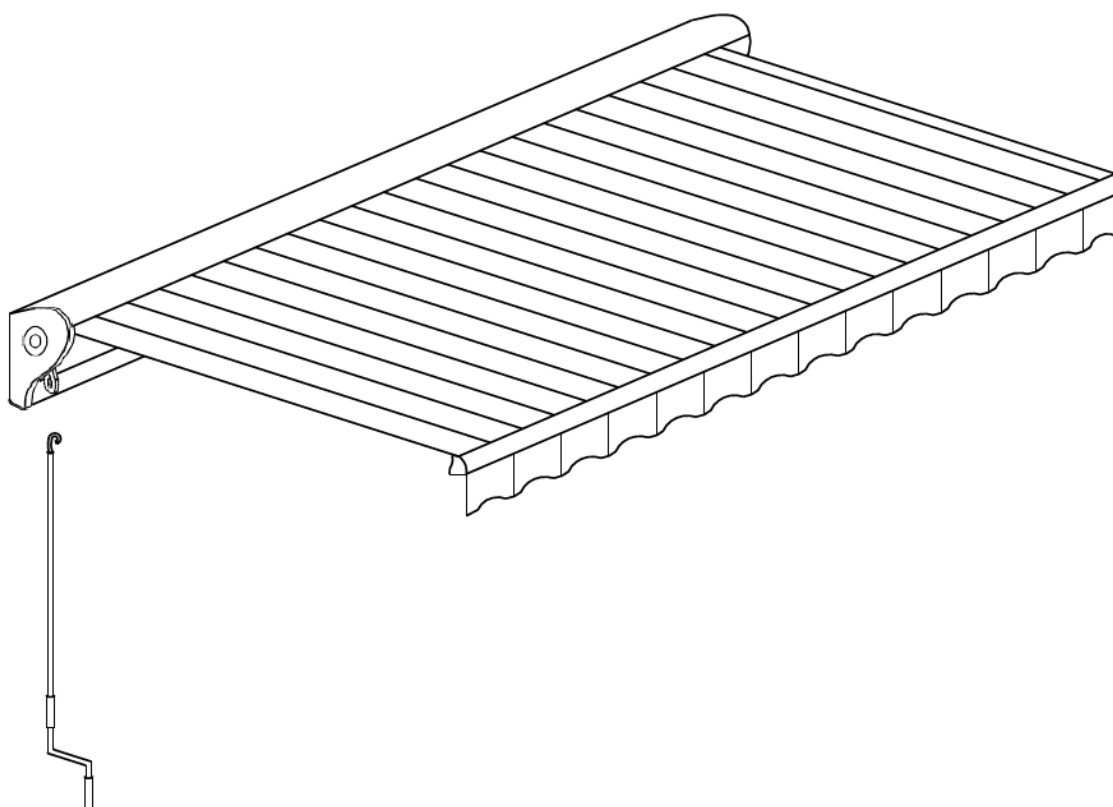



**Instructions de montage / Assembly Instructions /
Montageanleitung / Instrucciones de montaje /
Istruzioni di montaggio / Installatie-instructies /
Instruções de montagem / Instrukcja montażu**

COFANA

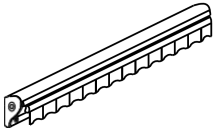
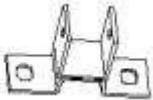
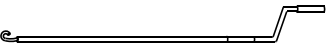

A6500

NOMENCLATURE

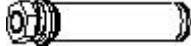
Description	Étiquette.	Qté	Image
Auvent	A	1	
Support mural	B	3	
Manivelle	C	1	
Télécommande	D	1	
Boulon hexagonal M8x65	AA	3	
Rondelle M8	BB	3	
Écrou hexagonal M8	DD	3	
M 10x90 Boulon d'ancrage	EE	6	



Les instructions de l'opérateur doivent être lues avant l'utilisation du produit ! L'utilisation dans des conditions de gel peut endommager l'auvent!

Étape 1: Installation du support mural

Remarque : Veuillez appeler un professionnel pour toute assistance ou installation sur des murs autres que le bois ou le béton.

Étape.1 : Ouvrez l'emballage, retirez le support mural (B), et le boulon d'ancrage (EE), pour l'installer sur le mur ou le plafond. Placez le boulon d'ancrage (EE) dans les trous, installez le support mural a et maintenez tous les supports de niveau, et fixez fermement les vis.

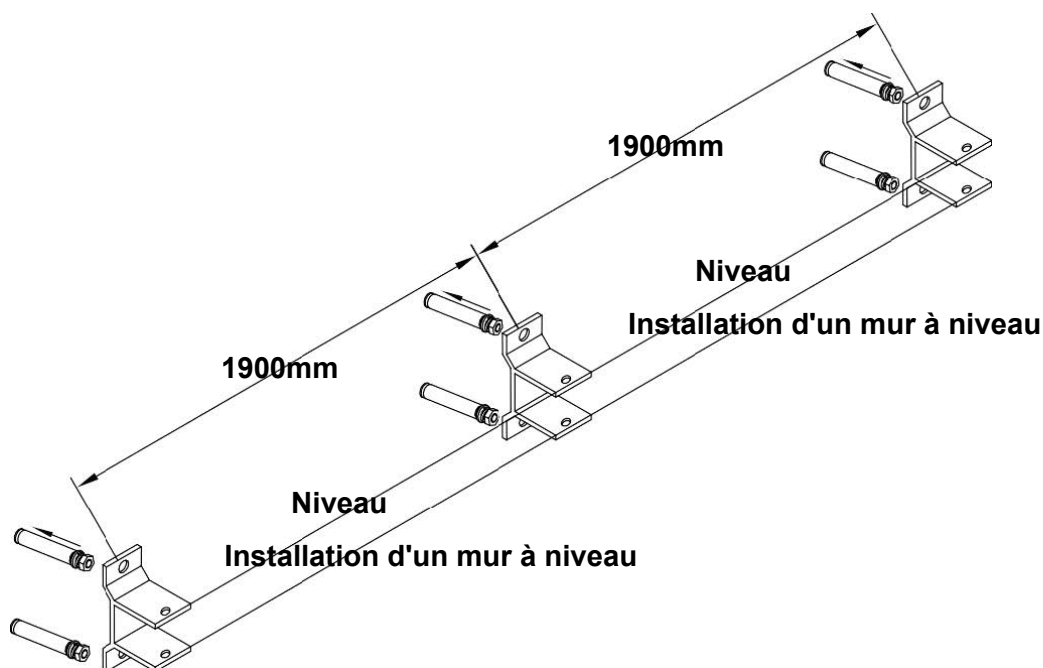
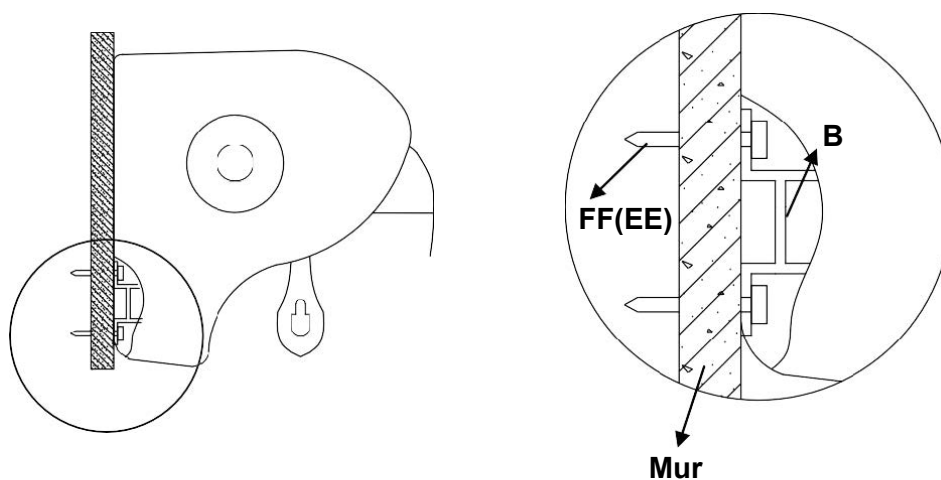

Étape 2: Installation de l'auvent

Nous suggérons que deux personnes soulèvent le store (A) jusqu'à la hauteur du support mural et fassent glisser le store (A) dans le support mural (B), puis le fixent avec le boulon (AA), la rondelle (BB) et l'écrou (DD). Lors de l'installation du support mural (B), la distance entre le support mural et le support d'épaule ne doit pas être supérieure à 50 mm (2 pouces).

Veillez insérer toutes les vis à chaque étape avant de les serrer complètement !

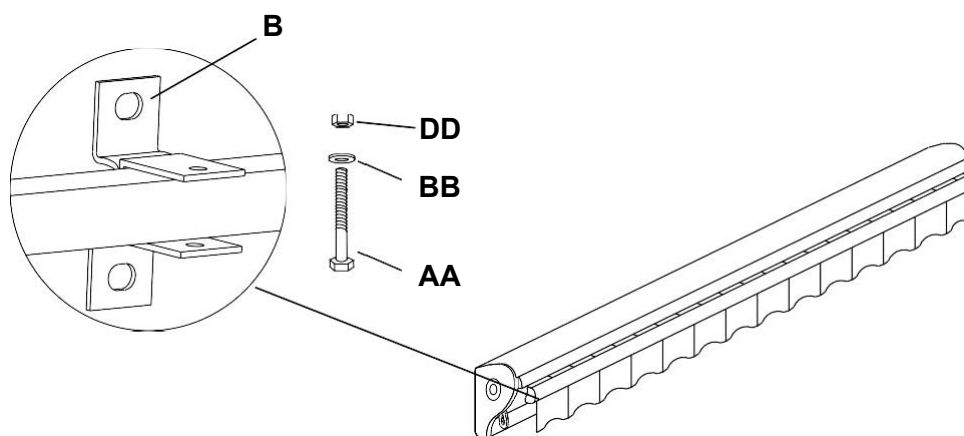

Étape 3 : Fonctionnement de l'auvent

Fig.1 : Tissu Cove

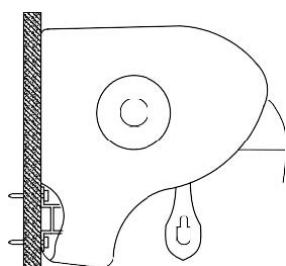

Bon chemin

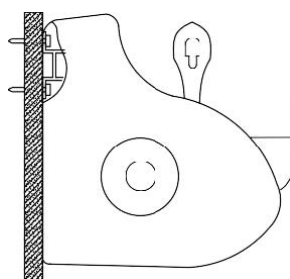

Mauvais chemin

Fig.2 : Ouverture et fermeture du store à commande manuelle

Méthode 1 : Nous vous recommandons de choisir la télécommande (E) pour ouvrir et fermer le store. La figure 3 montre la fonction des boutons.

Méthode 2 : Bien sûr, vous pouvez aussi utiliser la poignée pour ouvrir et fermer Awing. Placez la manivelle dans la boucle de la boîte de vitesses, placez les mains sur la poignée en plastique et tournez la poignée dans le sens des aiguilles d'une montre pour ouvrir le store.

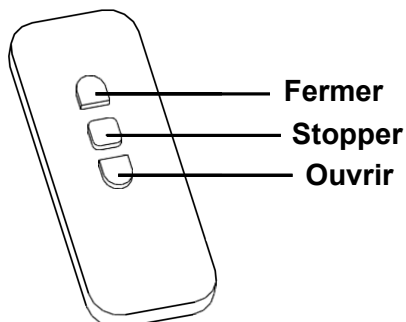
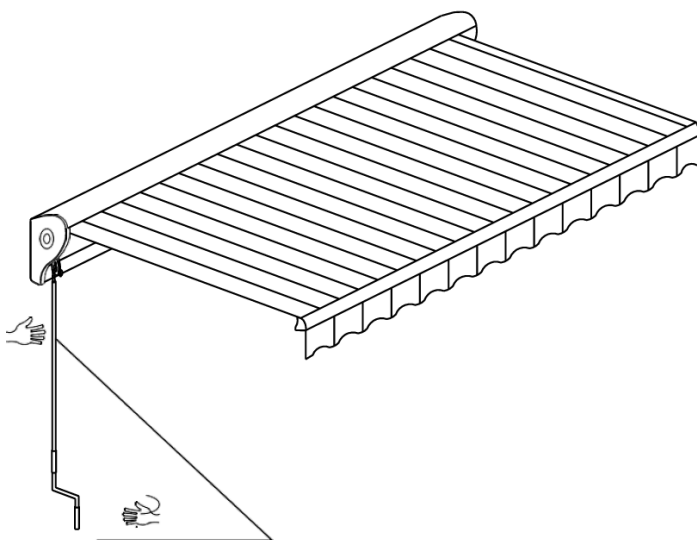

Fig.3



Avertissement:

1. La couverture doit rester serrée lorsque l'auvent est complètement ouvert.
2. Lorsque vous tournez la manivelle, assurez-vous qu'elle reste dans la même ligne droite que la boucle.



Bon chemin

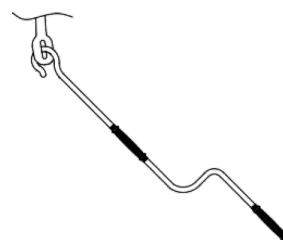

Mauvais chemin

Fig.3 : Régler l'angle de l'auvent

⚠ Remarque : Ne pas tourner le boulon (BB) avant de dévisser le boulon (AA). Lors du réglage de l'angle, veuillez soutenir le bras du store à la main.

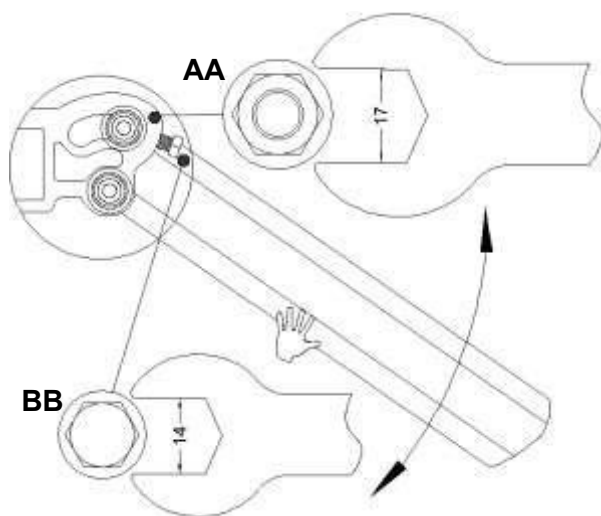

Entretien et maintenance

• Avant de l'utiliser, nettoyez complètement le produit avec une serviette douce et sèche. Lorsqu'il n'est pas utilisé, débarrassez-le de toute saleté ou objet détaché, puis lavez-le avec une solution douce de savon et d'eau ; rincez-le soigneusement et séchez-le complètement.

N'utilisez pas de détergents puissants ou de nettoyeurs abrasifs.

Ne pas laver en machine.

Les boulons peuvent se desserrer avec le temps. Veillez à vérifier les boulons de temps en temps et à les resserrer si nécessaire.

Il est fortement recommandé de protéger les meubles des éléments lorsqu'ils ne sont pas utilisés.

Nos composants en fer/acier pour les accessoires de jardin et les articles de patio sont recouverts d'une peinture antirouille qui les protège de la rouille. Toutefois, en raison de la nature du fer, une oxydation superficielle (rouille) se produit lorsque ces revêtements protecteurs sont rayés. Il s'agit d'un processus naturel et non d'un défaut ! Pour minimiser ce phénomène, nous vous recommandons de faire attention lors de l'assemblage et de la manipulation du produit afin d'éviter de rayer la peinture. En cas de rayure ou de dommage, nous recommandons de retoucher immédiatement avec une peinture antirouille. La rouille superficielle peut également être facilement éliminée avec une très légère application d'huile de cuisine courante. Si l'oxydation de la surface (rouille) se produit et si aucune mesure n'est prise pour l'empêcher, l'oxydation peut commencer à couler sur la terrasse ou le patio et causer des taches dommageables, qui peuvent être difficiles à enlever. Ce phénomène peut être évité si des mesures sont prises pour empêcher le produit de s'oxyder.

Fabriqué en Chine



VENTE-UNIQUE.COM
9 Rue Jacquart 93310 Le Pré-Saint-Gervais, France

2023

N° DOP: A6500-2212

**EN 13561:2004+A1:2008
EN 13561:2015+AC:2016**

A6500-4X3; A6500-5X3





Utilisation externe dans les bâtiments

Résistance au vent : Classe 1

Transmission totale de l'énergie solaire gtot: NPD

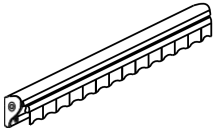
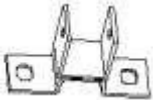
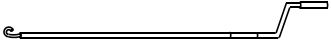
**CA230V; 50Hz; 244W; IP44; Classe I
Cycles de fonctionnement nominaux : 2 cycles**

Parts List

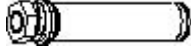
Description	Pièces#	Étiquette	Image
Awning	A	1	
Wall bracket	B	3	
Crank handle	C	1	
Remote control	D	1	
M8x65 Hex Bolt	AA	3	
M8 Washer	BB	3	
M8 Hex Nut	DD	3	
M10x90 Anchor bolt	EE	6	



The operator's instruction shall be read before the use of the product! The operation in frosty conditions may damage the awning!

Step 1: Installation of Wall bracket

Notice: Please call a professional for assistance on installation for walls other than wood or concrete.

Step 1: Open packaging, remove the Wall bracket (B), and Anchor bolt (EE), to install on wall or ceiling. Place Anchors bolt (EE) into the holes, install the wall bracket and keep all brackets level, and tightly fasten screws.

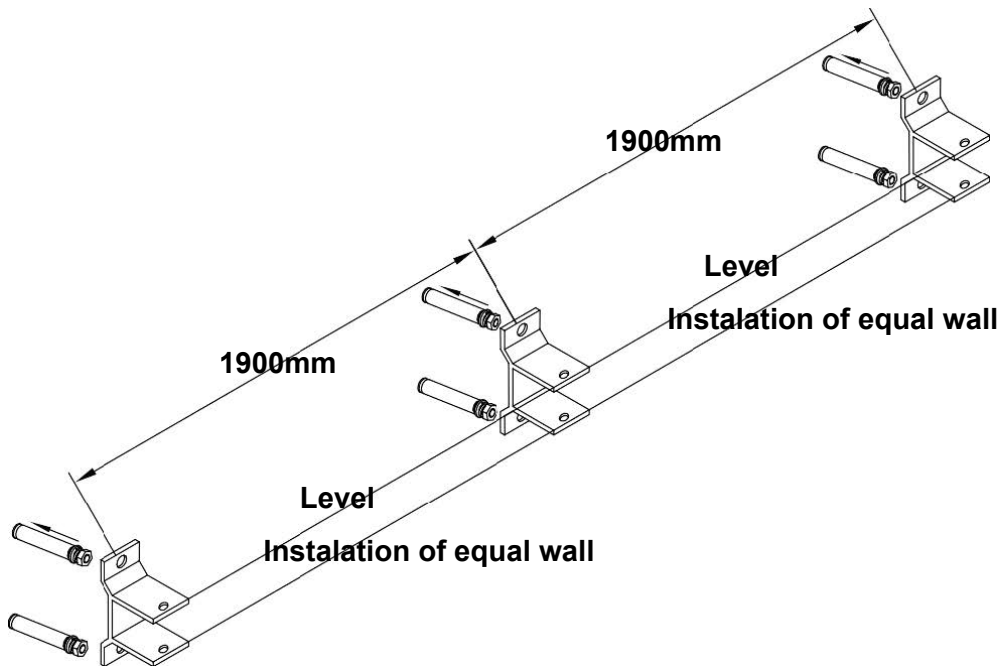
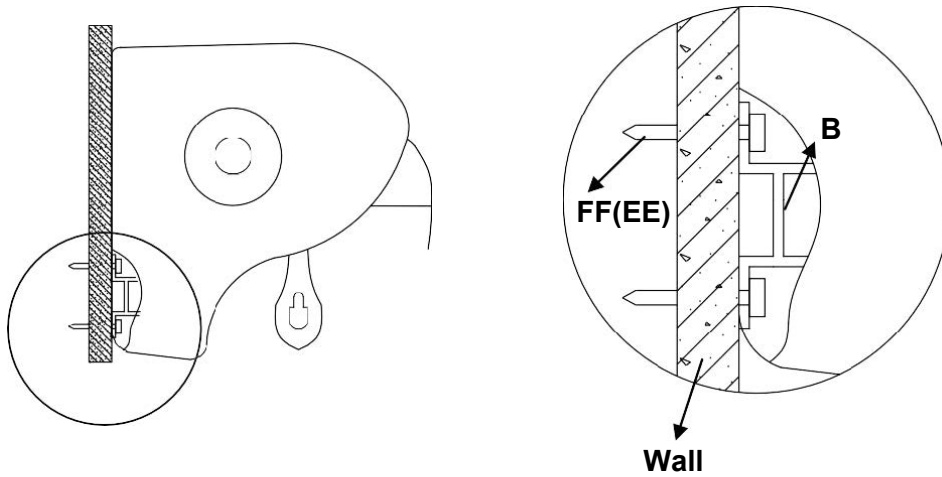

Step 2: Installation of Awning

Remove awning, including all hardware from box. We suggest two people to lift the Awning (A) to the height of wall bracket, and slide the Awning (A) into Wall bracket (B), fasten with Bolt (AA), Washer (BB) and Nut (DD). When installing Wall bracket (B), the distance between the wall bracket and shoulder bracket should not be larger than 50mm (2 inches).

Please insert all screws in each step before fully tightening!

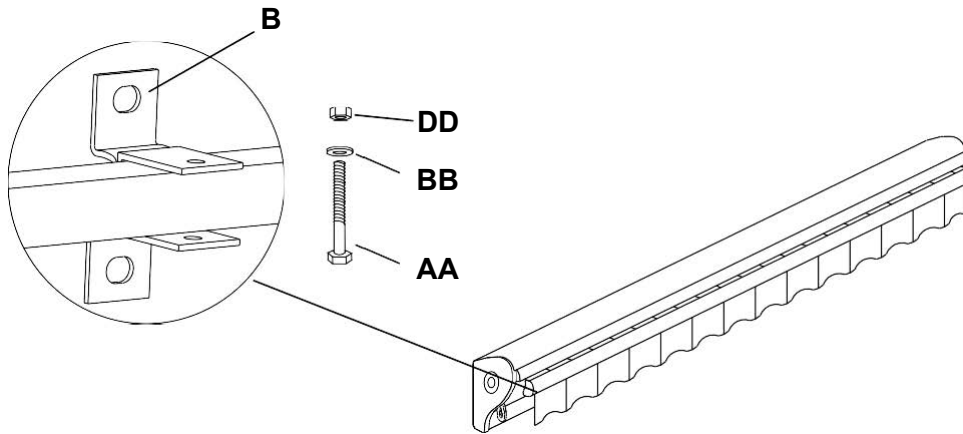

Step 3: Awning Operation

Fig.1: Fabric Cover

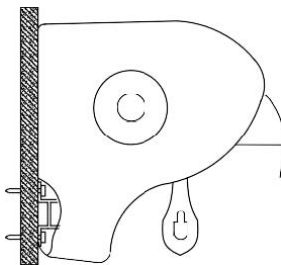

Correct way

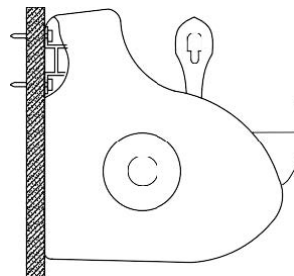

Wrong way

Fig-2: Open and close manual-operated Awning

Method 1: We recommend you to choose Remote Control (E) to Open and Close Awning.

Fig.3 shows the buttons function.

Method 2: Certainly, you also can use handle-way to open and close Awning.

Put the crank handle into gear box loop, Place hands on plastic handle and turn handle clockwise to open awning.

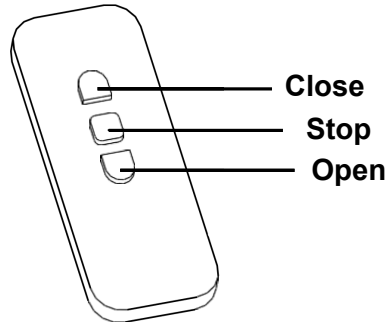
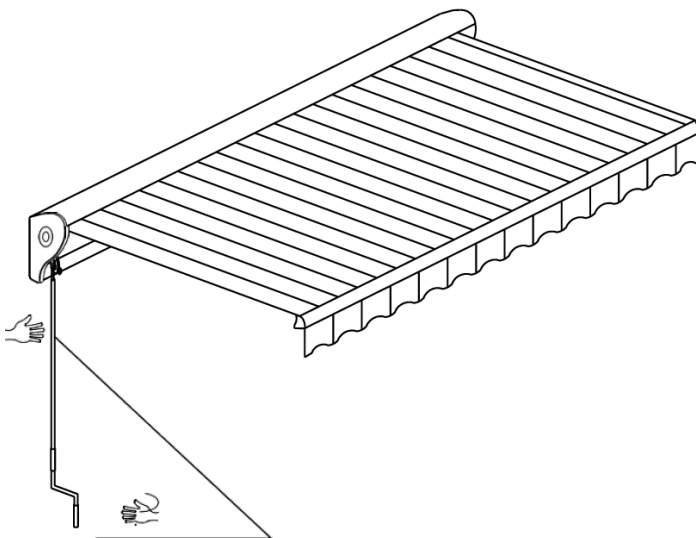

Fig.3



Notice:

1. The cover needs to remain tight when the awning is fully open
2. When turning the crank handle, make sure it keeps in the same straight line with loop.



Correct way

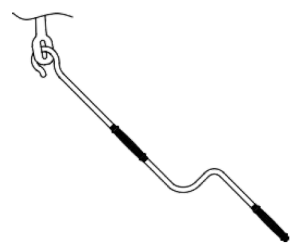

Wrong way

Fig.3: Adjust angle of Awning

⚠ Notice: Do not turn Bolt(BB) until to unscrewing Bolt(AA). When adjusting angle, please support the awning arm by hand.

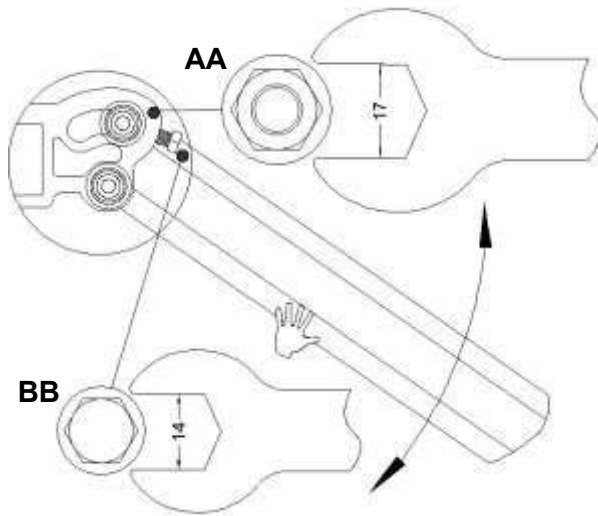

Care & Maintenance

- Before using, clean the product completely with a soft, dry towel. When not in use, wipe free of any dirt or loose objects, wash with a mild solution of soap and water; rinse thoroughly and dry completely.
- Do not use strong detergent or abrasive cleaners.
- Do not machine wash.
- Bolts can loosen over time. Be sure to check bolts occasionally, tightening as needed.
- Protecting furniture from the elements, when not in use is highly recommended.
- Our iron/steel components for garden accessories and patio items are coated with rust inhibiting paint that protects it from rusting. However, due to the nature of iron, surface oxidation (rusting) will occur once these protective coatings are scratched. This is a natural process and is not a defect! To minimize this condition, we recommend care when assembling & handling the product to prevent scratching the paint. Should any scratching or damage occur, we recommend immediate touch-up with rust inhibiting paint. Surface rust can also be easily removed with a very light application of common cooking oil. If surface oxidation (rusting) occurs and if no measure is taken to prevent this, the oxidation may start dripping on to deck or patio and cause damaging stains, which may be difficult to remove. This can be prevented if measure is taken to keep the product from oxidizing.

Made in China



VENTE-UNIQUE.COM
9 Rue Jacquart 93310 Le Pré-Saint-Gervais, France

2023

DOP No.: A6500-2212

**EN 13561:2004+A1:2008
EN 13561:2015+AC:2016**

A6500-4X3; A6500-5X3





External use in buildings

Resistance to wind loads: Class 1

Total solar energy transmittance g_{tot}: NPD

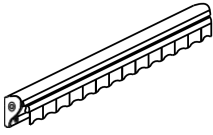
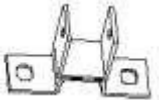
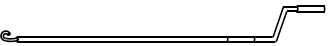
**AC 230V 50Hz 244W IP44 Class I
Rated operating cycles: 2 cycles**

Teileliste

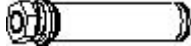
Beschreibung	Markierung.	Anz.	Abbildung
Markise	A	1	
Wandhalterung	B	3	
Handkurbel	C	1	
Fernbedienung	D	1	
M8x65 Sechskantschraube	AA	3	
M8 Unterlegscheibe	BB	3	
M8 Sechskantmutter	DD	3	
M 10x90 Ankerschraube	EE	6	



**Vor der Benutzung des Produkts muss die Bedienungsanleitung gelesen werden!
Der Betrieb bei Frost kann die Markise beschädigen!**

Schritt 1: Montage der Wandhalterung

Hinweis: Bitte wenden Sie sich an einen Fachmann für Hilfe oder die Montage für Wände, die nicht aus Holz oder Beton sind.

Schritt 1: Öffnen Sie die Verpackung, entnehmen Sie die Wandhalterung (B) und die Ankerschraube (EE) für die Wand- oder Deckenmontage. Setzen Sie die Ankerschrauben (EE) in die Löcher, installieren Sie die Wandhalterung a und halten Sie alle Halterungen waagrecht, ziehen Sie die Schrauben fest an.

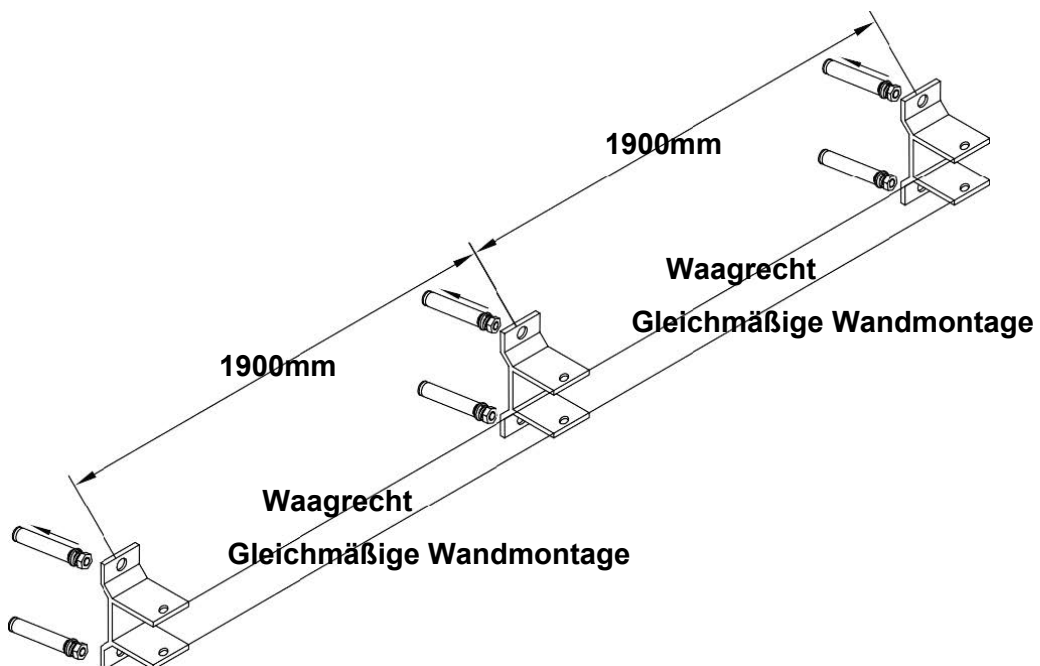
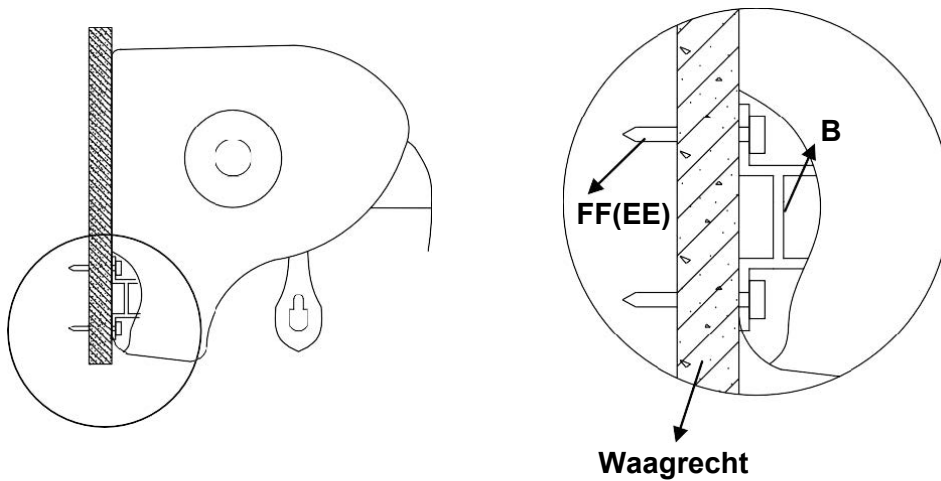

Schritt 2: Montage der Markise

Nehmen Sie die Markise einschließlich der gesamten Hardware aus dem Karton. Wir empfehlen, dass zwei Personen die Markise (A) in Höhe der Wandhalterung anheben und die Markise (A) in die Wandhalterung (B) schieben. Mit Schraube (AA), Unterlegscheibe (BB) und Mutter (DD) befestigen. Bei der Montage der Wandhalterung (B) darf der Abstand zwischen Wandhalterung und Schulterbügel nicht größer als 50 mm (2 Zoll) sein.

Bitte setzen Sie alle Schrauben in jedem Schritt ein, bevor Sie sie fest anziehen!

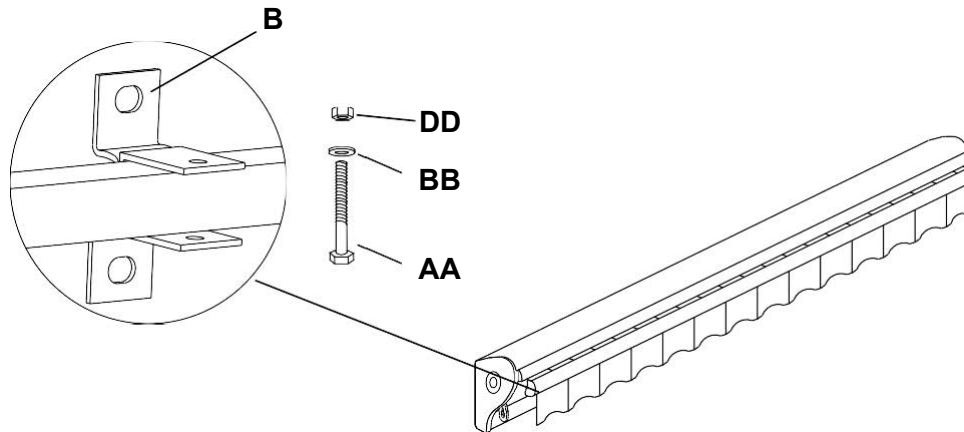

Schritt 3: Markisenbetrieb

Abb.1: Stoffbespannung

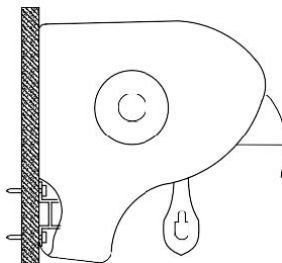

Richtig

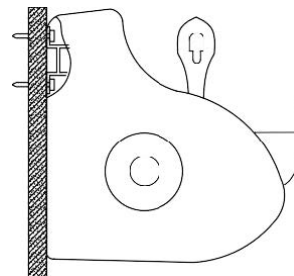

Falsch

Abb.2: Manuell betriebene Markise öffnen und schließen

Methode 1: Wir empfehlen, für das Öffnen und Schließen der Markise die Fernbedienung (E) zu verwenden.

Abb.3 zeigt die Tastenfunktionen.

Methode 2: Natürlich können Sie die Markise auch mit der Handkurbel öffnen und schließen. Setzen Sie die Handkurbel in die Antriebsschleufe. Legen Sie die Hände auf den Plastikgriff und drehen Sie den Griff im Uhrzeigersinn, um die Markise zu öffnen.



Abb.3



Hinweis:

1. Die Abdeckung muss gespannt bleiben, wenn die Markise vollständig geöffnet ist.
2. Beim Drehen der Handkurbel stellen Sie sicher, dass sie mit der Schlaufe auf einer geraden Linie bleibt.

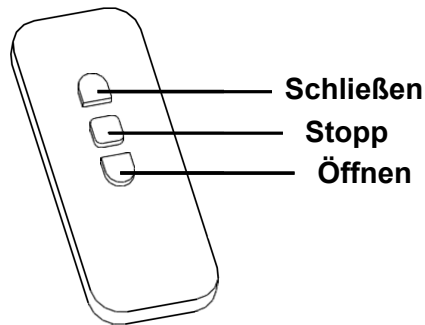
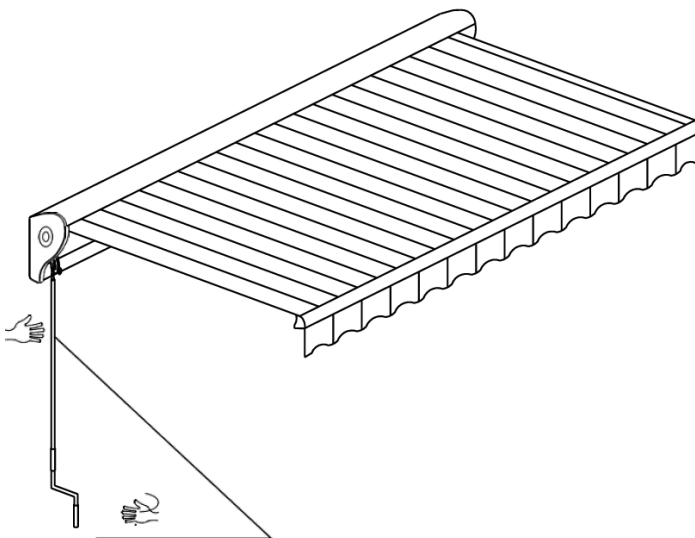

Richtig

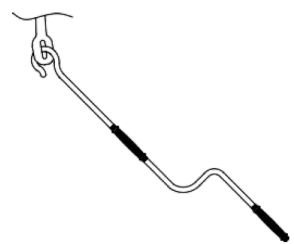

Falsch

Abb.3: Den Winkel der Markise einstellen

 **Hinweis: Die Schraube (BB) nicht drehen, bis die Schraube (AA) gelöst ist. Beim Einstellen des Winkels den Markisenarm bitte mit der Hand abstützen.**

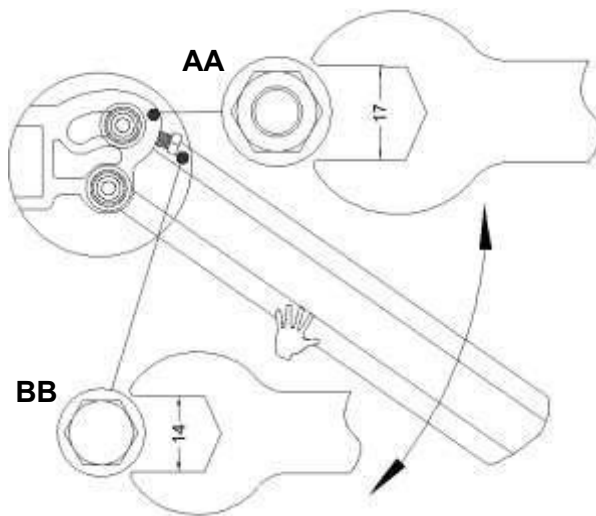

Pflege und Wartung

- Vor Gebrauch das Produkt komplett mit einem weichen, trockenen Tuch reinigen. Bei Nichtbenutzung Schmutz oder lose Gegenstände entfernen, mit einer milden Lösung aus Seife und Wasser waschen. Gründlich spülen und vollständig trocknen lassen.
- Kein starkes Reinigungsmittel oder Scheuermittel verwenden.
- Nicht in der Waschmaschine waschen.
- Schrauben können sich mit der Zeit lösen. Die Schrauben gelegentlich überprüfen und bei Bedarf anziehen.
- Es wird dringend empfohlen, die Möbel vor der Witterung zu schützen, wenn sie nicht benutzt werden.
- Unsere Eisen-/Stahlbauteile für Gartenzubehör und Terrassenartikel sind mit Rostschutzfarbe behandelt, die sie vor Rostbildung schützen. Aufgrund der Beschaffenheit von Eisen kann Oberflächenoxidierung (Rostbildung) auftreten, wenn diese Schutzschichten zerkratzt werden. Dies ist ein natürlicher Vorgang und kein Defekt! Um diesen Zustand zu minimieren, empfehlen wir, das Produkt sorgfältig zu montieren und zu behandeln, um ein Zerkratzen der Farbe zu verhindern. Sollten Kratzer oder Schäden auftreten, empfehlen wir eine sofortige Nachbesserung mit Rostschutzfarbe. Oberflächenrost kann auch einfach mit etwas herkömmlichem Speiseöl entfernt werden. Wenn Oberflächenoxidierung (Rostbildung) auftritt und keine Maßnahmen ergriffen werden, um dies zu verhindern, kann Rost auf die Terrasse oder Veranda tropfen und schädliche Flecken verursachen, die möglicherweise schwer zu entfernen sind. Dies kann verhindert werden, wenn Maßnahmen ergriffen werden, damit das Produkt nicht oxidiert.

Made in China



VENTE-UNIQUE.COM
9 Rue Jacquart 93310 Le Pré-Saint-Gervais, France

2023

DOP No.: A6500-2212

**EN 13561:2004+A1:2008
EN 13561:2015+AC:2016**

A6500-4X3; A6500-5X3





Externe Verwendung für Gebäude

Widerstandsfähigkeit bei Windlasten: Klasse 1

Gesamtübertragung der Solarenergie g_{tot}: NPD

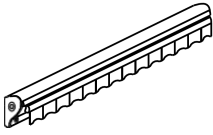
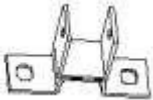
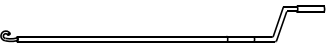
**AC 230V; 50Hz ; 244W; IP44; Klasse 1
Nennbetriebszyklen: 2 Zyklen**

Lista de piezas

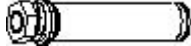
Descripción	Etiqueta	Unidades	Imagen
Toldo	A	1	
Soporte para pared	B	3	
Manivela	C	1	
Mando a distancia	D	1	
Perno hexagonal M8x65	AA	3	
Arandelas M8	BB	3	
Tuerca hexagonal M8	DD	3	
Perno de anclaje M10x90	EE	6	



¡Lea las instrucciones de uso antes de utilizar el producto!

¡El funcionamiento en condiciones de heladas puede dañar el toldo!

Paso 1: Instalación del soporte de pared

Aviso: Llame a un profesional para obtener ayuda o para la instalación en paredes que no sean de madera u hormigón.

Paso 1: Abra el embalaje, retire el soporte de pared (B) y el perno de anclaje (EE) para instalarlo en la pared o en el techo. Coloque el perno de anclaje (EE) en los orificios, instale el soporte de pared (B) a y mantenga todos los soportes nivelados, y apriete bien los tornillos.

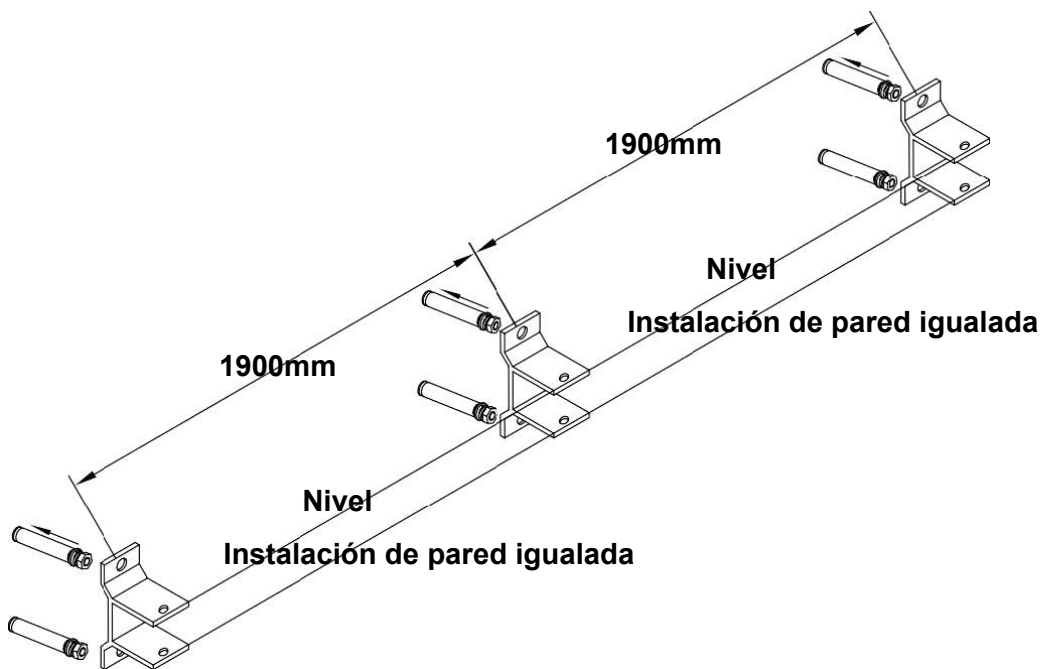
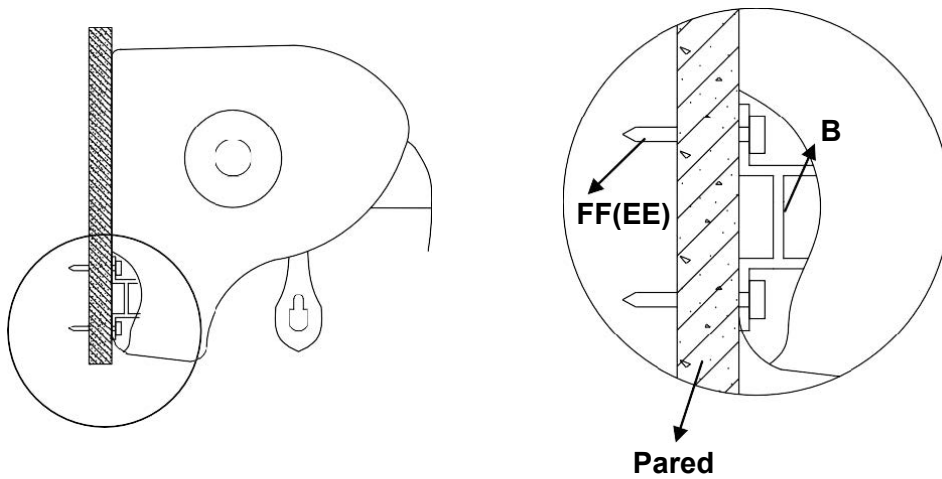

Paso 2: Instalación del toldo

Retire el toldo de la caja, incluyendo todos los herrajes. Sugerimos que dos personas levanten el toldo (A) hasta la altura del soporte de pared, y deslice el toldo (A) en el soporte de pared (B), fije con el perno (AA), la arandela (BB) y la tuerca (DD). Al instalar el soporte de pared (B), la distancia entre el soporte de pared y el soporte de respaldo no debe ser mayor de 50 mm (2 pulgadas).

Inserte todos los tornillos en cada paso antes de apretarlos completamente.

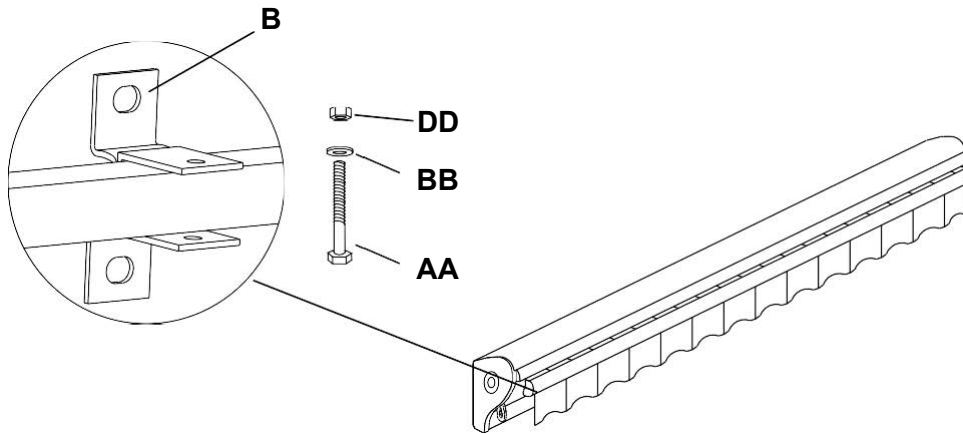

Paso 3: Funcionamiento del toldo

Fig. 1: Tejido lona

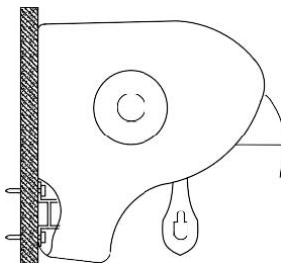

Modo correcto

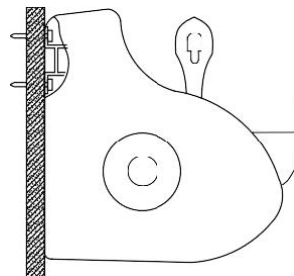

Modo incorrecto

Fig. 2: Abrir y cerrar el toldo de manera manual

Método 1: Le recomendamos que elija el mando a distancia (E) para abrir y cerrar el toldo.

La fig. 3 muestra la función de los botones.

Método 2: Ciertamente puede usar el modo con manivela para abrir y cerrar el toldo.

Coloque la manivela en el bucle de la caja de cambios, ponga las manos en la manivela de plástico y gire la manivela en el sentido de las agujas del reloj para abrir el toldo.

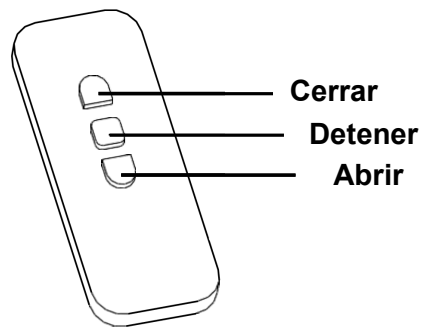

Fig. 2



Aviso:

1. La lona debe permanecer tensa cuando el toldo esté completamente abierto.

2. Al girar la manivela, asegúrese de que se mantiene en la misma línea recta con el enganche.

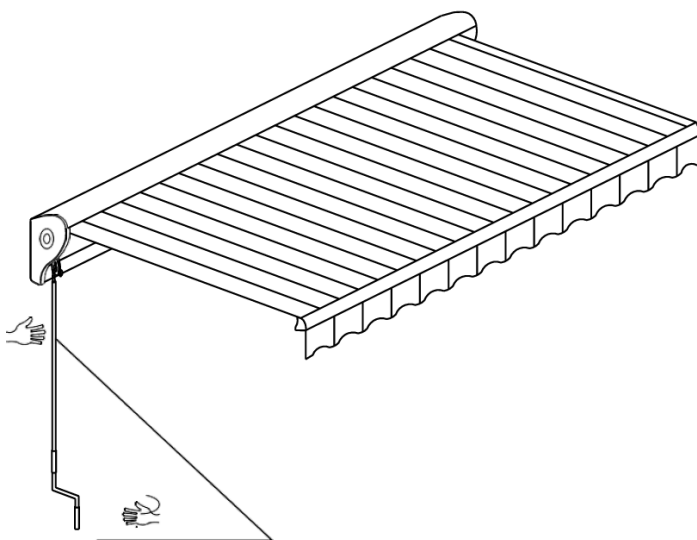

Modo correcto

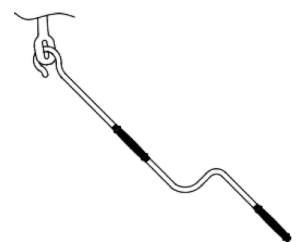

Modo incorrecto

Fig. 3: Ajuste del ángulo del toldo

⚠ Aviso: No gire el perno (BB) hasta desatornillar el perno (AA). Cuando ajuste el ángulo, procure apoyar el brazo del toldo a mano.

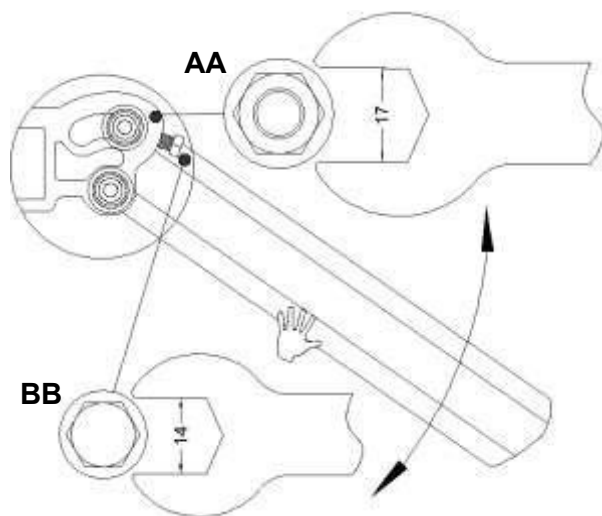

Cuidado y mantenimiento

- Antes de usar, limpie el producto completamente con una toalla suave y seca. Cuando no se utilice, limpie cualquier suciedad u objetos sueltos, lave con una solución suave de jabón y agua; aclare y seque completamente.
- No utilice detergentes abrasivos ni limpiadores agresivos.
- No lavar a máquina.
- Los pernos se pueden aflojar con el paso del tiempo. Asegúrese de comprobar los pernos, apriete según sea necesario.
- Se recomienda proteger el mobiliario de los elementos, cuando no se utilice.
- Nuestros elementos de hierro/acero para los elementos accesorios de jardín y patio están revestidos con pintura inhibidora de la oxidación que los protege de la misma. Sin embargo, debido a la naturaleza del hierro, la oxidación de la superficie (oxidación) se producirá una vez que se rayen estos revestimientos protectores. Esto es un proceso natural y no es un defecto. Para minimizar esta condición, recomendamos cuidado cuando se monte y se manipule el producto para evitar que se raye la pintura. En caso de que se produzcan rayas o se produzca un daño, recomendamos retocar la pintura que inhibe la oxidación. La oxidación de la superficie se puede retirar fácilmente con una aplicación muy ligera de aceite de cocina común. Si se produce la oxidación de la superficie (oxidación) y si no se toman medidas para evitar esto, la oxidación puede empezar a caer sobre la plataforma o patio y provocar manchas de daños, que pueden dificultar la eliminación. Esto se puede evitar si se toman medidas para evitar que el producto se oxide.

Hecho en China



VENTE-UNIQUE.COM
9 Rue Jacquart 93310 Le Pré-Saint-Gervais, France

2023

DOP No.: A6500-2212

**EN 13561:2004+A1:2008
EN 13561:2015+AC:2016**

A6500-4X3; A6500-5X3





Uso externo en edificaciones

Resistencia a cargas de viento: Clase 1

Transmisión de energía total solar gtot: NPD

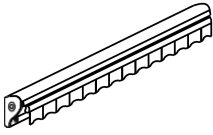
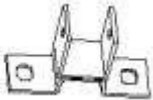
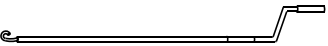
**CA 230 V; 50 Hz; 244 W; IP 44; Clase I
Ciclos funcionamiento nominal: 2 ciclos**

Elenco delle parti

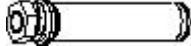
Descrizione	Etichetta	Qtà	Immagine
Tenda da sole	A	1	
Supporto a parete	B	3	
Manovella	C	1	
Telecomando	D	1	
Bullone esagonale M8x65	AA	3	
Rondella M8	BB	3	
Dado esagonale M8	DD	3	
Bullone di ancoraggio M 10x90	EE	6	



Le istruzioni d'uso devono essere lette prima di utilizzare il prodotto! L'uso in condizioni di gelo può danneggiare la tenda da sole!

Passaggio 1: Installazione del supporto a parete

Avviso: chiamare un professionista per l'assistenza o l'installazione di pareti diverse da legno o cemento.

Passaggio 1: aprire la confezione, rimuovere il supporto a parete (B) e il bullone di ancoraggio (EE), per l'installazione a parete o a soffitto. Disporre i bulloni di ancoraggio (EE) nei fori, installare il supporto a parete A, mantenere tutte le staffe a livello e serrare saldamente le viti.

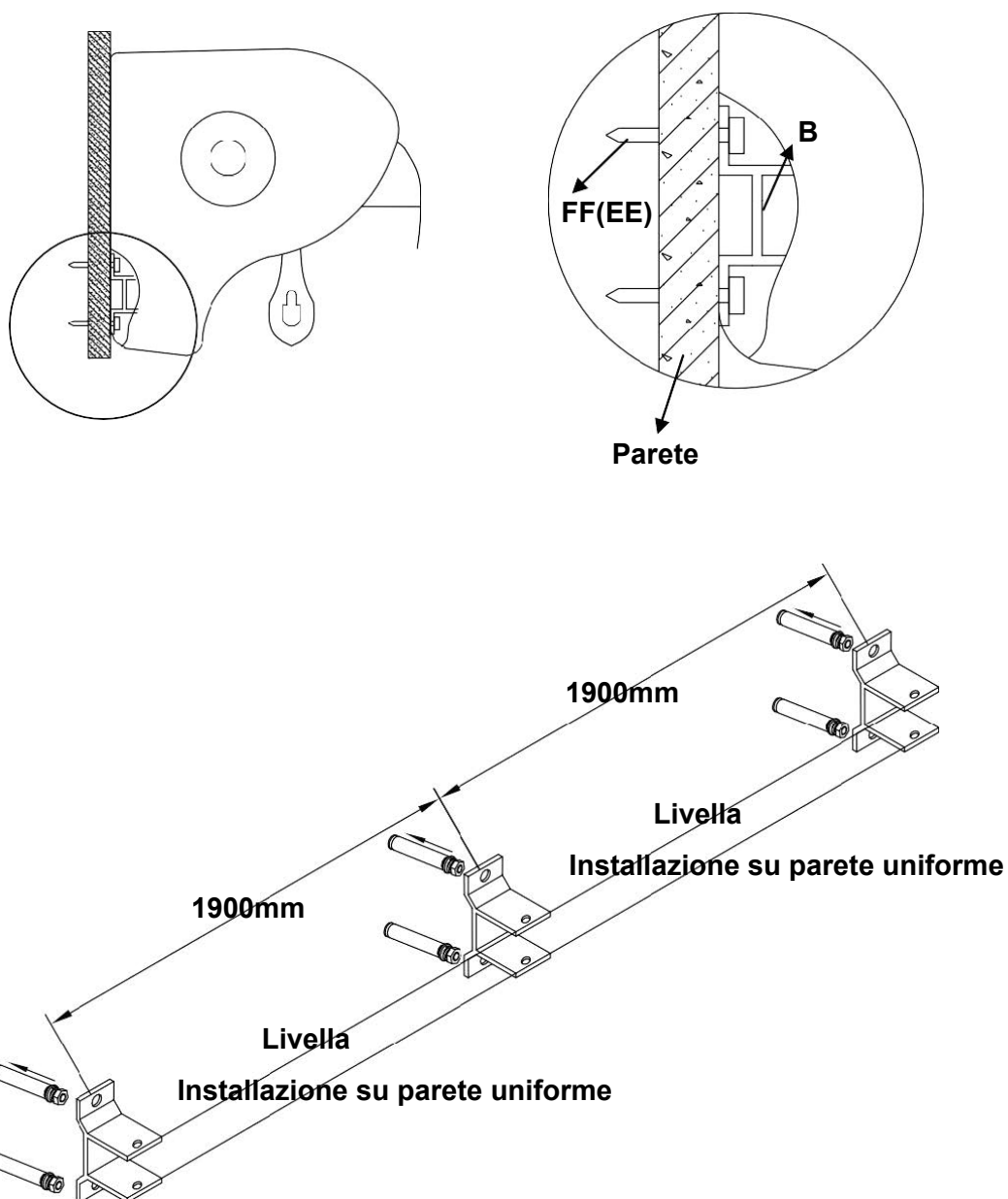

Passaggio 2: Installazione della tenda da sole

Rimuovere la tenda da sole, compresi tutti gli attrezzi, dalla scatola. Consigliamo che due persone sollevino la tenda da sole (A) all'altezza del supporto a parete e facciano scorrere la tenda da sole (A) nel supporto a parete (B), fissandola con il bullone (AA), la rondella (BB) e il dado (DD). Quando si installa il supporto a parete (B), la distanza tra il supporto a parete e la staffa a spalla non deve essere maggiore di 50 mm (2 pollici).

Inserire tutte le viti in ogni passaggio prima di serrarle completamente!

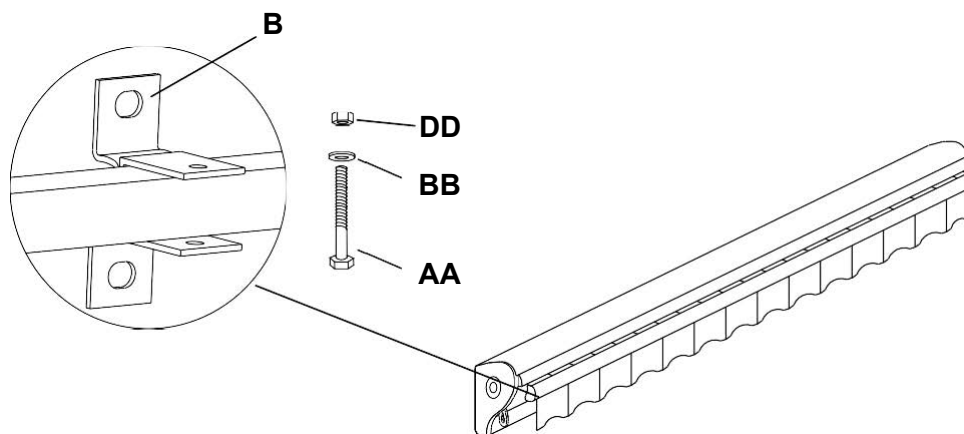

Passaggio 3: Azionamento della tenda da sole

Fig.1: Copertura in tessuto

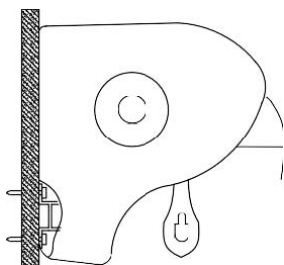

Modo corretto

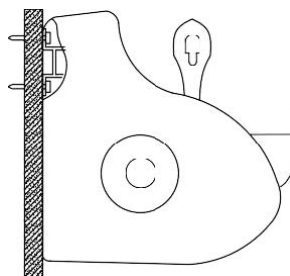

Modo sbagliato

Fig.2: Aprire e chiudere la tenda da sole manuale

Metodo 1: Consigliamo di scegliere il telecomando (E) per aprire e chiudere la tenda da sole.
La Fig.3 mostra la funzione dei pulsanti.

Metodo 2: Certamente, puoi anche usare la manovella per aprire e chiudere la tenda da sole.
Mettere la manovella nell'anello della scatola degli ingranaggi, mettere le mani sulla maniglia di plastica e girare la maniglia in senso orario per aprire la tenda da sole.

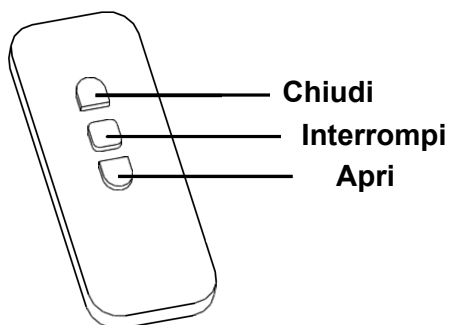
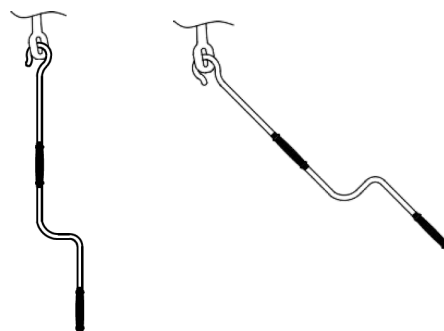
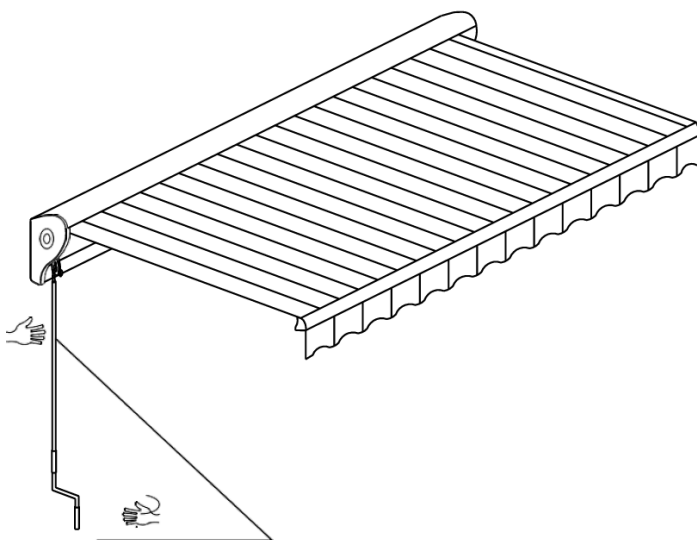

Fig. 3



Avviso:

1. La copertura deve rimanere tesa quando la tenda da sole è completamente aperta.
2. Quando si gira la manovella, assicurarsi che mantenga la stessa linea retta rispetto all'anello.



Modo corretto

Modo sbagliato

Fig.3: Regolare l'angolo della tenda da sole

⚠ Avviso: Non ruotare il bullone (BB) fino a svitare il bullone (AA). Quando si regola l'angolo, si prega di sostenere a mano il braccio della tenda da sole.

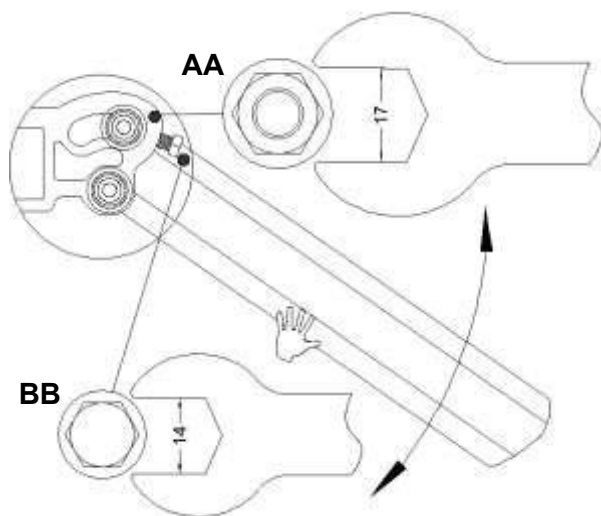

Cura e manutenzione



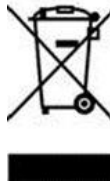

- Prima dell'uso, pulire completamente il prodotto con un panno morbido e asciutto. Quando non in uso, eliminare lo sporco o eventuali oggetti sciolti, lavare con una soluzione delicata di acqua e sapone; risciacquare abbondantemente e asciugare completamente.
- Non utilizzare detergenti aggressivi o detergenti abrasivi.
- Non lavare in lavatrice.
- I bulloni possono allentarsi col passare del tempo. Assicurarsi di controllare i bulloni di tanto in tanto, serrandoli se necessario.
- Si consiglia vivamente di proteggere i mobili dalle intemperie quando non vengono utilizzati.
- I nostri componenti in ferro/acciaio per accessori da giardino e articoli da veranda sono rivestiti con vernice antiruggine che li protegge dalla ruggine. Tuttavia, a causa della natura del ferro, se questi rivestimenti protettivi si graffiano, si verificherà l'ossidazione superficiale (ruggine). Questo è un processo naturale e non è un difetto! Per ridurre al minimo questa condizione, si consiglia di prestare attenzione durante il montaggio e la manipolazione del prodotto per evitare di graffiare la vernice. In caso di graffi o danni, si consiglia di ritoccare immediatamente con vernice antiruggine. La ruggine superficiale può essere facilmente rimossa anche con un'applicazione molto leggera di comune olio da cucina. Se si verifica ossidazione superficiale (ruggine) e se non viene adottata alcuna misura per prevenirla, l'ossidazione potrebbe iniziare a gocciolare sul pavimento o sulla pedana e causare macchie dannose, che potrebbero essere difficili da rimuovere. Ciò può essere evitato adottando misure per evitare che il prodotto si ossidi.

Prodotto in Cina

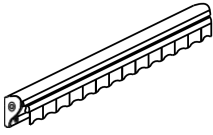
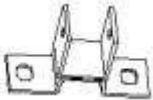
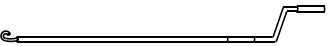

<p>VENTE-UNIQUE.COM 9 Rue Jacquart 93310 Le Pré-Saint-Gervais, France</p>
<p>2023</p>
<p>N. DOP: A6500-2212</p>
<p>EN 13561:2004+A1:2008 EN 13561:2015+AC:2016</p>
<p>A6500-4X3; A6500-5X3</p>
<p>Uso all'esterno degli edifici</p>
<p>Resistenza ai carichi del vento: Classe 1</p>
<p>Trasmittanza totale dell'energia solare gtot: NPD</p>
<p>AC 230V; 50Hz; 244W; IP44; Classe I Cicli operativi nominali: 2 cicli</p>

Onderdelenlijst

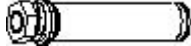
Beschrijving	Label.	Stuks	Afbeelding
Luifel	A	1	
Muurbeugel	B	3	
Slinger	C	1	
Afstandsbediening	D	1	
M8x65 zeskantbout	AA	3	
M8 sluitring	BB	3	
M8 zeskantsmoer	DD	3	
M 10x90 ankerbout	EE	6	



Lees de gebruiksaanwijzingen voordat u het product in gebruik neemt! Gebruik bij vorst kan de luifel beschadigen!

Stap 1: Installatie van muurbeugel

Opmerking: Neem contact op met een professional voor hulp of installatie op muren anders dan hout of beton.

Stap.1: Open de verpakking en verwijder de muurbeugel (B) en ankerbout (EE) voor installatie aan een muur of plafond. Steek de ankerbouten (EE) in de gaten, installeer de muurbeugel, houd alle beugels waterpas en draai de schroeven stevig vast.

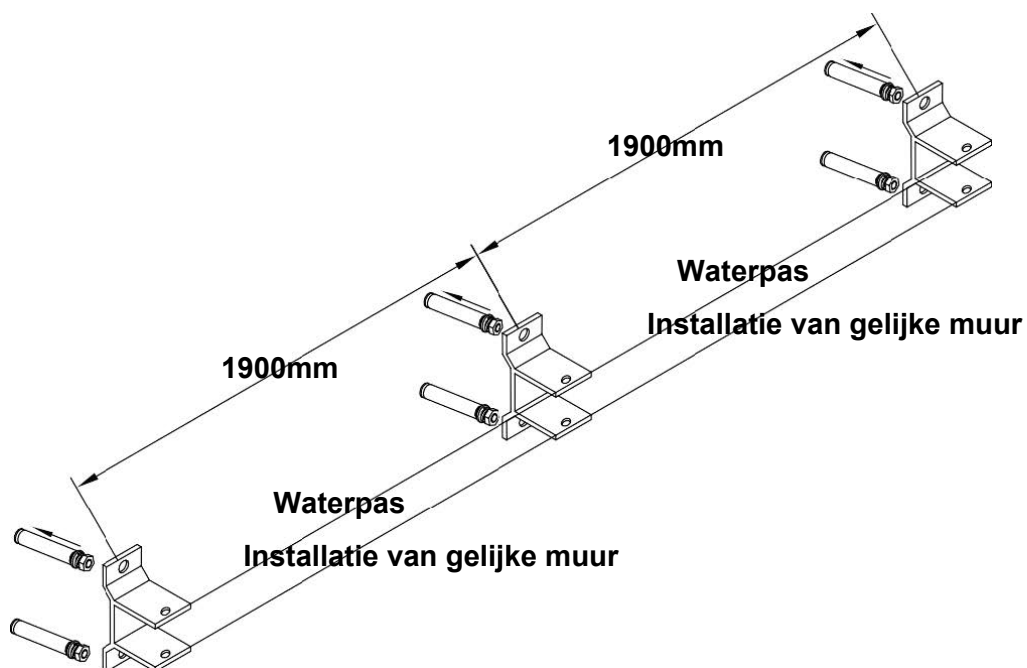
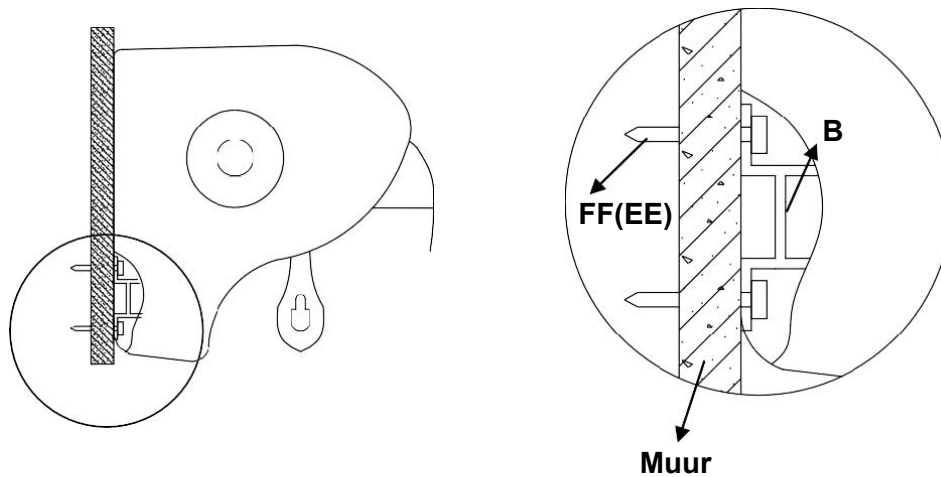

Stap 2: Installatie van luifel

Haal de luifel, inclusief alle hardware, uit de doos. Het wordt aanbevolen om de luifel (A) met twee personen op te tillen tot de hoogte van de muurbeugel en de luifel (A) in de muurbeugel (B) te schuiven. Zet vervolgens vast met bout (AA), sluitring (BB) en moer (DD). Bij het installeren van de muurbeugel (B) dient de afstand tussen de muurbeugel en schouderbeugel niet groter te zijn dan 50mm (2 inch).

Steek alle schroeven in elke stap erin voordat u deze volledig vastdraait!

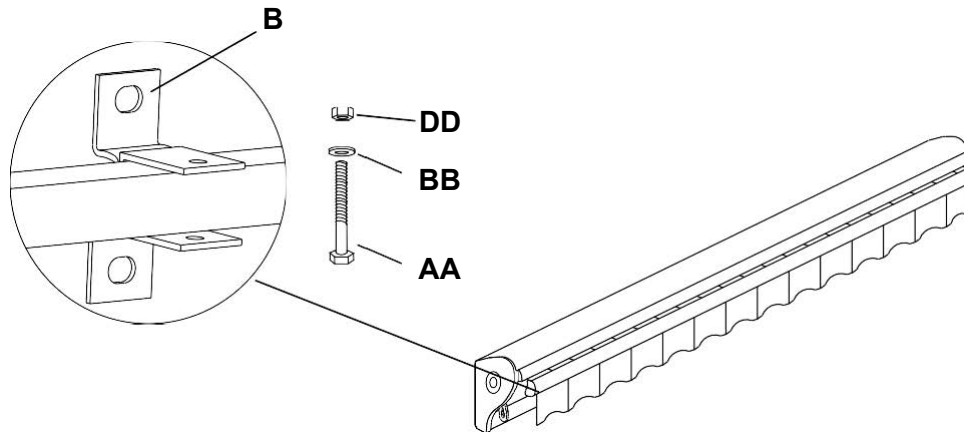

Stap 3: Luifelbediening

Fig.1: Stoffen afdekking

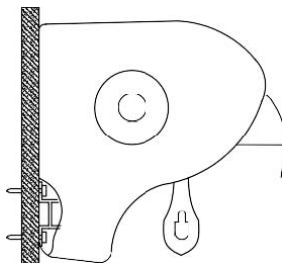

Juiste manier

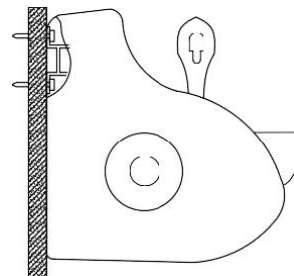

Verkeerde manier

Fig.2: De handbediende luifel openen en sluiten

Methode 1: Wij raden u aan de afstandsbediening (E) te gebruiken om de luifel te openen en sluiten.

Fig.3 toont de functie van de toetsen.

Methode 2: U kunt natuurlijk ook de slinger gebruiken om de luifel te openen en sluiten.

Steek de slinger in de tandwielhaak, plaats uw handen op de plastic handgreep en draai rechtsom om de luifel te openen.

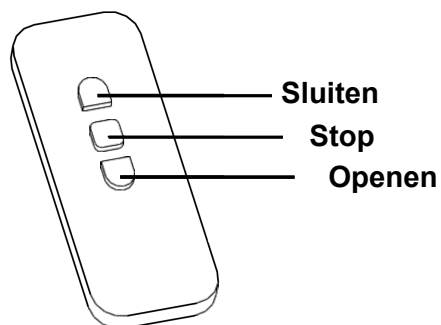
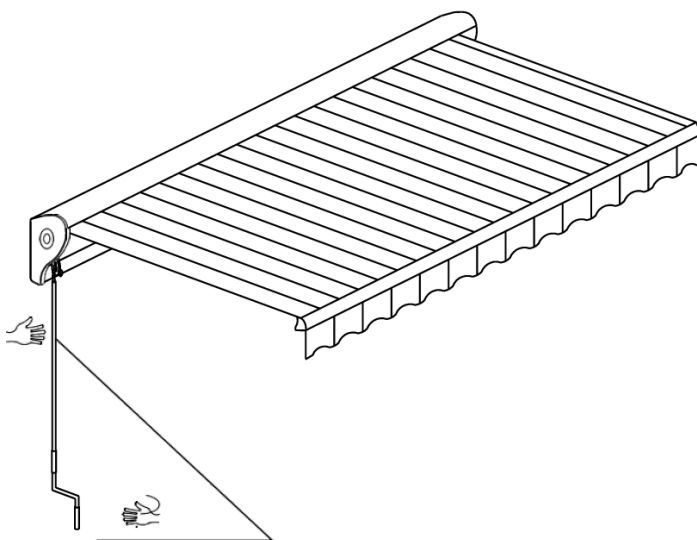

Fig. 3



Opmerking:

1. De afdekking moet strak blijven zitten wanneer de luifel volledig is geopend.
2. Zorg er bij het draaien van de slinger voor dat deze in dezelfde rechte lijn met haak blijft.



Juiste manier

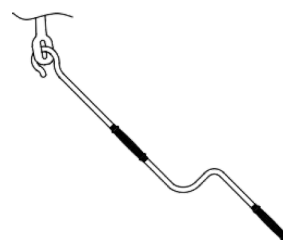

Verkeerde manier

Fig.3: De hoek van de luifel aanpassen

⚠ Opmerking: Draai niet aan de bout (BB) totdat de bout (AA) los is gedraaid. Bij het aanpassen van de hoek, dient de u luifelarm met de hand te ondersteunen.

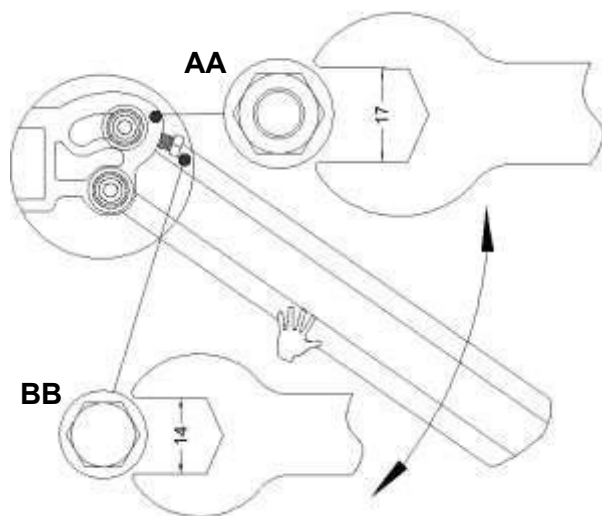

Zorg & onderhoud

- Maak het product voorafgaand aan gebruik volledig schoon met een zachte, droge doek. Wanneer niet in gebruik, veegt u al het vuil of losse resten weg en wast u het met een milde oplossing van water en zeep; grondig afspoleren en volledig laten drogen.
- Gebruik geen agressieve of schurende reinigingsmiddelen.
- Niet geschikt voor in de wasmachine.
- Bouten kunnen na verloop van tijd los komen te zitten. Zorg ervoor de bouten af en toe te controleren en indien nodig aan te draaien.
- Het wordt ten zeerste aanbevolen om meubels tegen de elementen te beschermen wanneer deze niet worden gebruikt.
- Onze ijzeren/stalen onderdelen voor tuinaccessoires en terrasartikelen zijn voorzien van een laag roestwerende verf die ze beschermt tegen roest. Bij ijzer zal echter van nature oppervlakteoxidatie (roestvorming) optreden zodra deze bescherm lagen zijn bekrast. Dit is een natuurlijk proces en geen defect! Om dit zo goed mogelijk te minimaliseren, raden wij u aan om voorzichtig te zijn bij het monteren en hanteren van het product om krassen op de lak te voorkomen. Als er krassen of andere beschadigingen optreden, raden wij aan om deze onmiddellijk bij te werken met roestwerende verf. Oppervlakteroest kan ook eenvoudig worden verwijderd met een zeer lichte toepassing van ordinaire kookolie. Als er oppervlakteoxidatie (roestvorming) optreedt en er geen maatregelen worden genomen om dit te voorkomen, kan de oxidatie op het terras druppelen en schadelijke vlekken veroorzaken die moeilijk te verwijderen zijn. Dit kan worden voorkomen door maatregelen te nemen tegen oxidatie op het product.

Gemaakt in China



VENTE-UNIQUE.COM
9 Rue Jacquart 93310 Le Pré-Saint-Gervais, France

2023

DOP-nr.: A6500-2212

**EN 13561:2004+A1:2008
EN 13561:2015+AC:2016**

A6500-4X3; A6500-5X3





Extern gebruik in gebouwen

Weerstand tegen windbelastingen : Klasse 1

Totale zonne-energietransmissie gtot: NPD

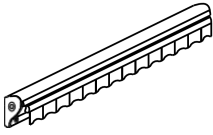
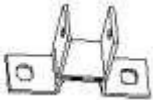
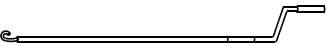
**AC 230V; 50Hz ; 244W; IP44; Klasse I
Nominle bedrijfscycli: 2 cycli**

Lista de Peças

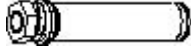
Descrição	Etiqueta.	Qtd	Imagem
Toldo	A	1	
Suporte de parede	B	3	
Pega da manivela	C	1	
Controlo remoto	D	1	
Cavilha hexagonal M8x65	AA	3	
Anilha M8	BB	3	
Porca hexagonal M8	DD	3	
Cavilha de âncora M 10x90	EE	6	



As instruções do operador devem ser lidas antes de utilizar o produto! O funcionamento em condições de gelo pode danificar o toldo!

Passo 1: Instalação do Suporte de Parede

Aviso: Contacte um profissional para obter assistência ou instalar em paredes que sejam diferentes de madeira ou betão.

Passo 1: Abra a embalagem, remova o suporte de parede (B), e a cavilha de âncora (EE), para instalar na parede ou no teto. Coloque as cavilhas de âncora (EE) nos orifícios, instale o suporte de parede A e mantenha todos os suportes nivelados e aperte bem os parafusos.

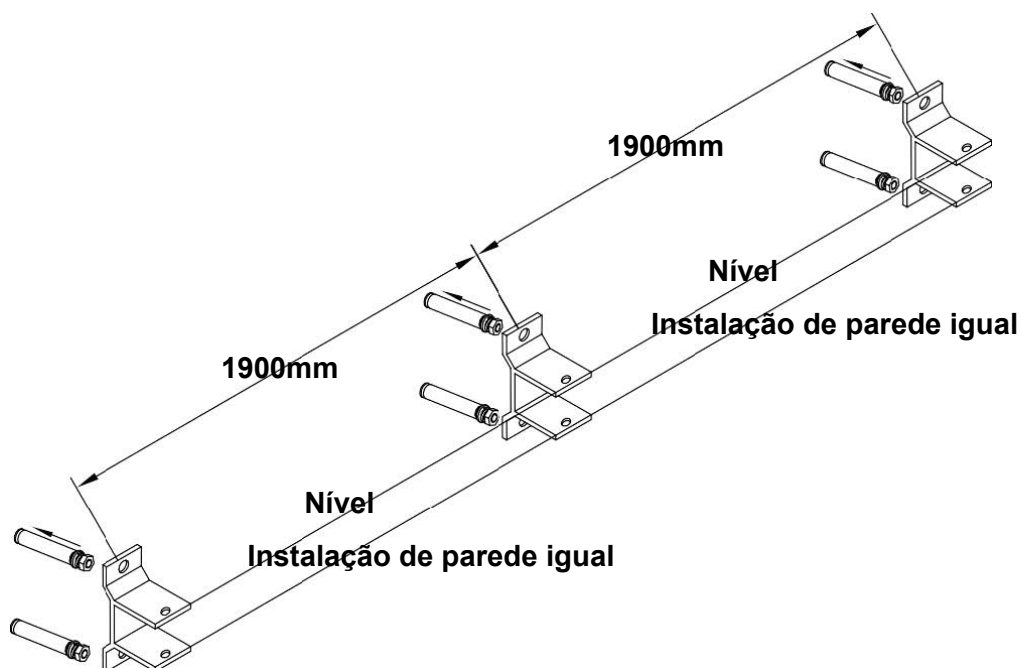
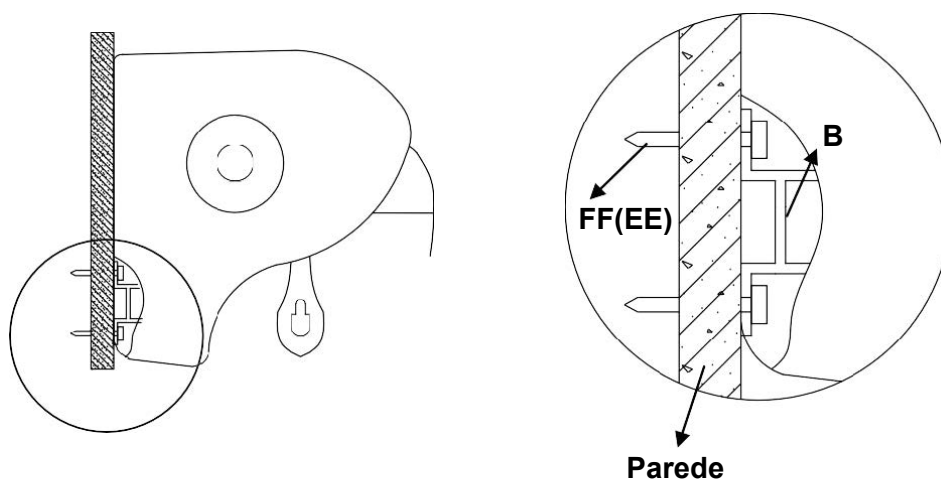

Passo 2: Instalação do Toldo

Remova o toldo, incluindo todos os acessórios da caixa. Sugerimos que sejam duas pessoas a elevar o Toldo (A) à altura do suporte de parede e deslizar o toldo (A) para o Suporte de parede (B), apertar com a Cavilha (AA), a Anilha (BB) e a Porca (DD). Quando instala o Suporte de parede (B), a distância entre o suporte de parede e o suporte de ombro não deve ser superior a 50 mm (2 polegadas).

Insira todos os parafusos em casa passo antes de apertar por completo!

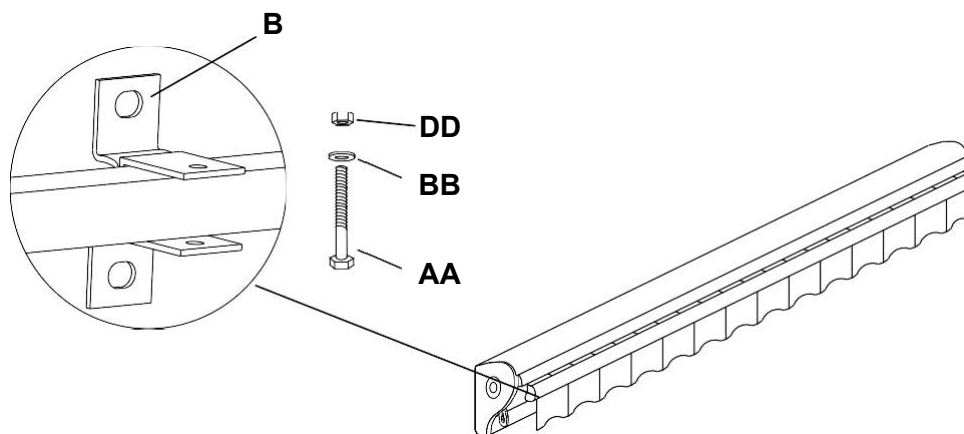

Passo 3: Funcionamento do Toldo

Fig.1: Baía de Tecido

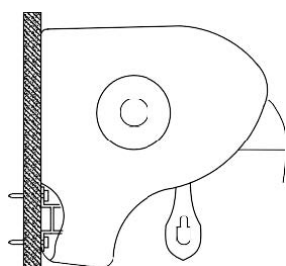

Forma correta

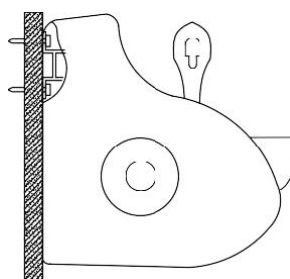

Forma errada

Fig.2: Abrir e fechar Toldo de funcionamento manual

Método 1: Recomendamos que escolha o Controlo remoto (E) para abrir e fechar o toldo.

Fig. 3 mostra a função dos botões.

Método 2: Certamente também pode utilizar a manivela para abrir e fechar o toldo.

Coloque a pega da manivela no encaixe na caixa de engrenagem, coloque as mãos na pega de plástico e gire a pega para a direita para abrir o toldo.

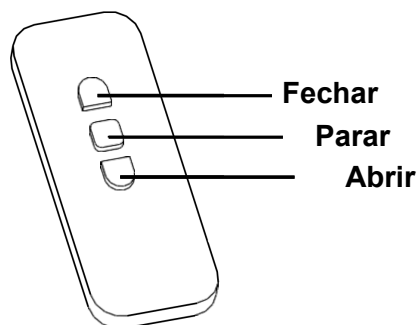
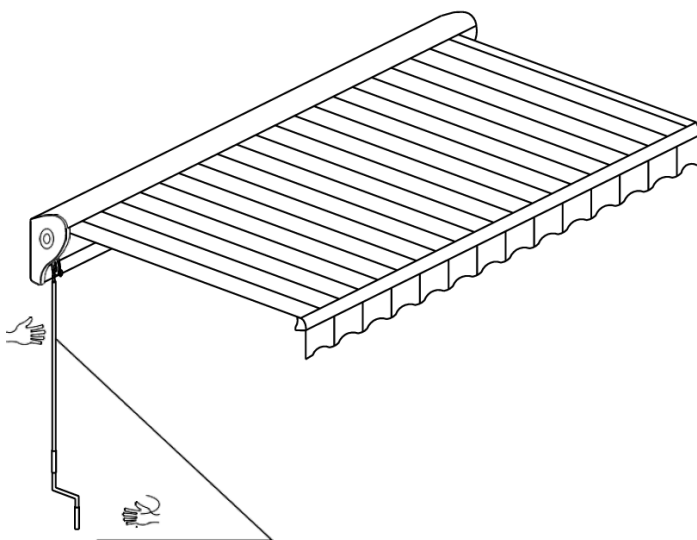

Fig. 3



Aviso:

1. A cobertura tem de permanecer esticada quando o toldo está totalmente aberto.
2. Quando gira a manivela, certifique-se de que mantém a mesma linha direita com o encaixe.



Forma correta

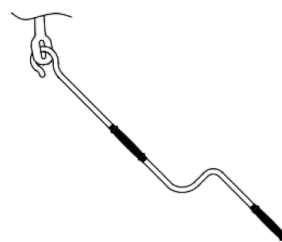

Forma errada

Fig.3: Ajustar o ângulo do toldo

⚠ Aviso: Não gire a cavilha (BB) até desapertar a cavilha (AA). Quando ajusta o ângulo, segure o braço do toldo com a mão.

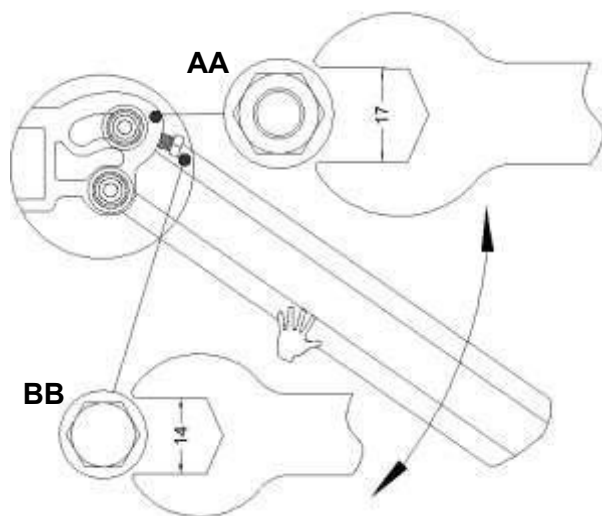

Cuidado & Manutenção

- Antes de utilizar, limpe o produto por completo com uma toalha suave e seca. Quando não está a ser utilizado, limpe a sujidade ou objetos soltos, lave com uma solução suave de sabão e água; enxagúe bem e seque por completo.
- Não utilize detergentes fortes nem produtos de limpeza abrasivos.
- Não lavar na máquina
- As cavilhas podem desapertar-se com o passar do tempo. Certifique-se de que verifica ocasionalmente as cavilhas, ao apertar conforme necessário.
- É extremamente recomendado que proteja o mobiliário dos elementos quando não está a ser utilizado.
- Os nossos componentes em ferro/aço para acessórios de jardim e itens para o pátio são revestidos com tinta inibidora de ferrugem que protege de enferrujar. Contudo, devido à natureza do ferro, irá ocorrer oxidação da superfície (enferrujar) assim que esses revestimentos de proteção ficarem riscados. É um processo natural e não um defeito! Para minimizar esta condição, recomendamos cuidado quando monta e manuseia o produto para evitar riscar a pintura. Caso ocorra alguns riscos ou danos, recomendamos que retoque imediatamente com tinta inibidora de ferrugem. A ferrugem à superfície também pode ser facilmente removida com uma aplicação muito ligeira de óleo de cozinha comum. Se ocorrer oxidação da superfície (ferrugem) e não for tomada nenhuma medida para evitar, a oxidação pode começar a pingar para o deck ou pátio e provocar manchas, que podem ser difíceis de remover. Isto pode ser evitado se forem tomadas medidas para evitar que o produto oxide.

Feito na China



VENTE-UNIQUE.COM
9 Rue Jacquart 93310 Le Pré-Saint-Gervais, France

2023

DOP No.: A6500-2212

**EN 13561:2004+A1:2008
EN 13561:2015+AC:2016**

A6500-4X3; A6500-5X3





Uso externo em edificios

Resistente a cargas de vento: Classe 1

Transmissão de energia solar total gtot: NPD

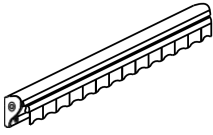
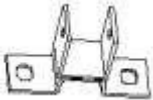
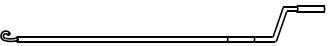
**CA 230V; 50Hz; 244W; IP44; Classe I
Ciclos operativos indicados: 2 ciclos**

Spis części

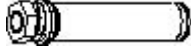
Opis	Etykieta	Ilość	Ilustracja
Markiza	A	1	
Uchwyt ścienny	B	3	
Korba	C	1	
Pilot	D	1	
Śruba sześciokątna M8x65	AA	3	
Podkładka M8	BB	3	
Nakrętka sześciokątna M8	DD	3	
Śruba kotwiąca M10x90	EE	6	



Przed rozpoczęciem użytkowania produktu należy zapoznać się z instrukcją obsługi! Eksploatacja w warunkach mroźnych może spowodować uszkodzenie markizy!

Krok 1: Montaż uchwyty ściennego

Uwaga: W przypadku ścian innych niż drewniane lub betonowe należy wezwać specjalistę.

Krok 1: Otwórz opakowanie, wyjmij uchwyty ściennie (B) i śruby kotwiące (EE) do montażu na ścianie lub suficie. Umieść śruby kotwiące (EE) w otworach uchwyty. Zainstaluj uchwyty na tym samym poziomie i mocno dokręć śruby.

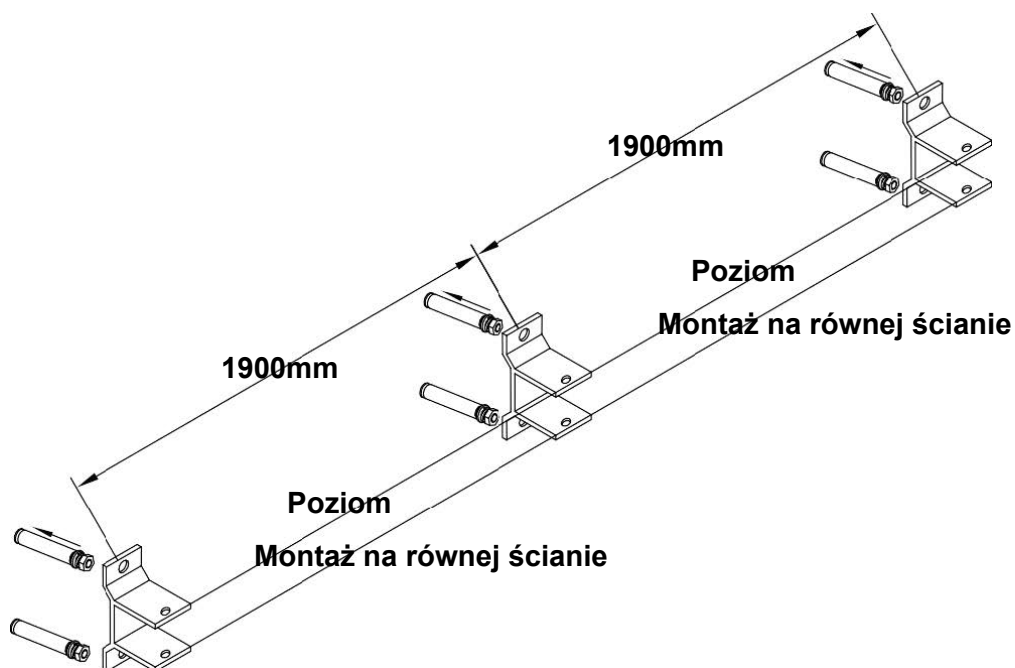
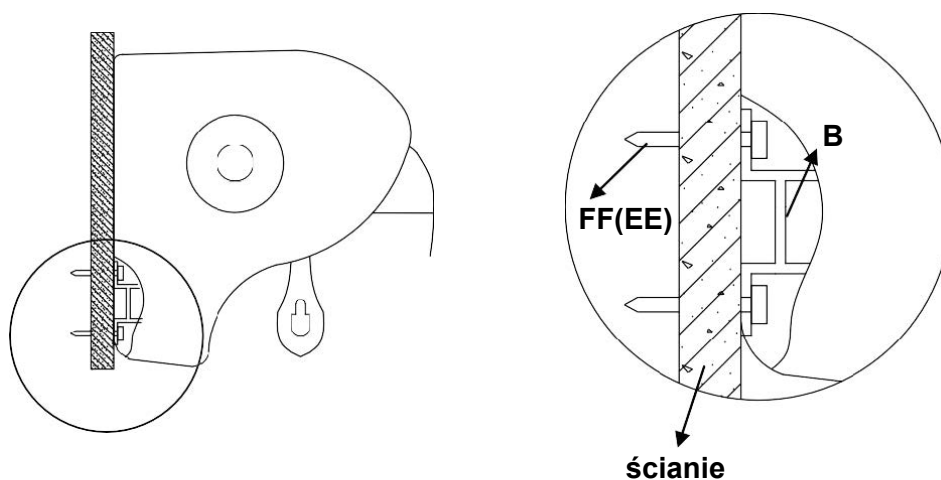

Krok 2: Montaż markizy

Wyjmij markizę i cały osprzęt z opakowania. Korzystając z pomocy drugiej osoby, podnieś markizę (A) na wysokość uchwytów ściennych i wsuń markizę (A) w te uchwyty (B). Przymocuj za pomocą śrub (AA), podkładek (BB) i nakrętek (DD). Podczas montażu uchwytów ściennych (B) dopilnuj, aby odległość pomiędzy uchwytem ściennym a wspornikiem ramiennym nie była większa niż 50 mm (2 cale).

Zanim dokręcisz śruby, najpierw umieść wszystkie na swoich miejscach!

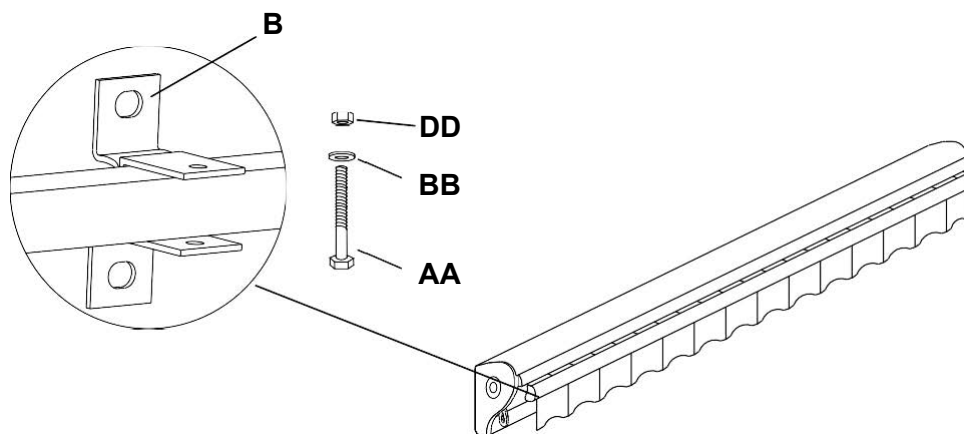

Krok 3: Obsługa markizy

Rys. 1: Poszycie z tkaniny

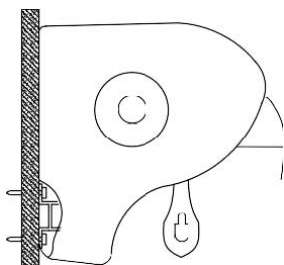

Dobrze

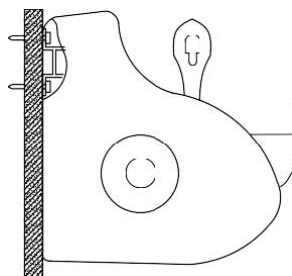

Źle

Rys. 2: Ręczne otwieranie i zamykanie markizy

Sposób 1: Do otwierania i zamykania markizy zalecamy korzystanie z pilota (E).

Na Rys. 3 pokazano funkcje przycisków.

Sposób 2: Markizę może też oczywiście otwierać i zamykać ręcznie.

Włóż korbę w metalową pętlę przekładni. Umieść ręce na plastikowym uchwycie i obracaj korbę prawoskrętnie, aby otworzyć markizę.

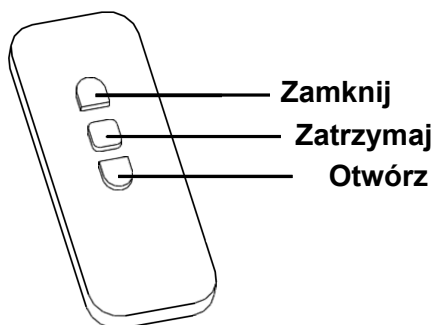
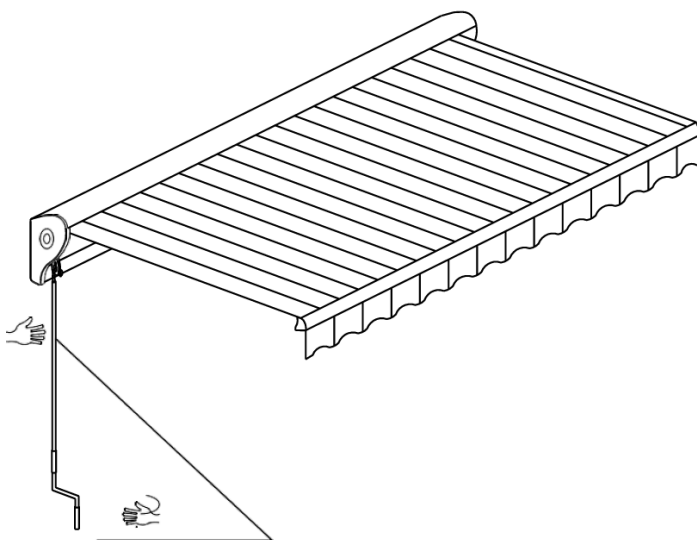

Fig. 3



Uwaga:

1. Gdy markiza jest całkowicie otwarta, poszycie musi być naciągnięte.
2. Podczas obracania korby dopilnuj, aby była ustawiona w linii prostej z pętlą.



Dobrze

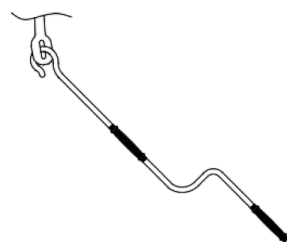

Źle

Rys. 3: Regulacja kąta nachylenia markizy

⚠ Uwaga: Nie przekręcaj śruby (BB) dopóki nie odkręcisz śruby (AA). Podczas regulacji kąta nachylenia należy podparć markizę ręką.

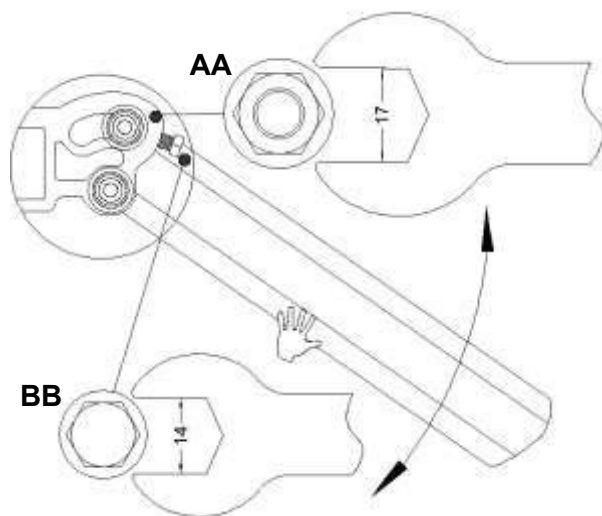

Pielęgnacja i konserwacja

- Przed użyciem całkowicie wyczyść produkt miękkim, suchym ręcznikiem. Gdy produkt nie będzie używany, wytrzyj go z brudu i zanieczyszczeń, umyj łagodnym roztworem mydła i wody, dokładnie splucz i wysusz.
- Nie używaj silnych detergentów ani ściernych środków czyszczących.
- Nie pierz w pralce.
- Śruby mogą się z czasem poluzować. Sprawdzaj je od czasu do czasu, dokręcając w razie potrzeby.
- Ochrona mebli przed wpływem czynników atmosferycznych, gdy nie są używane, jest wysoce zalecana.
- Nasze żelazne/stalowe elementy akcesoriów ogrodowych i tarasowych są pokryte farbą antykorozyjną, która zapobiega rdzewieniu. Jednak ze względu na naturę żelaza, powierzchnia utlenia się (rdzewieje), gdy powłoka ochronna ulegnie zarysowaniu. Jest to proces naturalny i nie stanowi wady produktu! Aby zapobiec zarysowaniu powłoki ochronnej, zalecamy ostrożność podczas montażu i eksploatacji produktu. Jeśli dojdzie do zarysowania lub uszkodzenia, zalecamy natychmiastowe pokrycie farbą antykorozyjną. Rdzę z powierzchni można również łatwo usunąć za pomocą cienkiej warstwy zwykłego oleju spożywczego. Jeśli występuje utlenianie powierzchni (rdzewienie) i nie podjęto żadnych środków, aby temu zapobiec, rdza może zacząć kapać na taras lub patio i spowodować powstanie plam, które mogą być trudne do usunięcia. Można temu zapobiec poprzez podjęcie środków zapobiegających rdzewieniu.

Wyprodukowano w Chinach



<p>VENTE-UNIQUE.COM 9 Rue Jacquart 93310 Le Pré-Saint-Gervais, France</p>
<p>2023</p>
<p>Nr DoP: A6500-2212</p>
<p>EN 13561:2004+A1:2008 EN 13561:2015+AC:2016</p>
<p>A6500-4X3; A6500-5X3</p>
<p>Zastosowanie zewnętrzne w budynkach</p>
<p>Odporność na obciążenia wiatrem: Klasa 1</p>
<p>Całkowita przepuszczalność energii słonecznej gtot: NPD</p>
<p>AC 230 V; 50 Hz; 244 W; IP44; Klasa I Znamionowe cykle pracy: 2 cykle</p>



Vente-unique.com

VS-MAR-2023

Imported by - Importé par
VENTE-UNIQUE.COM
9 Rue Jacquart 93310 Le Pré-Saint-Gervais
Made in China/ Fabriqué en Chine